

STANLEY[®]

FATMAX[®]

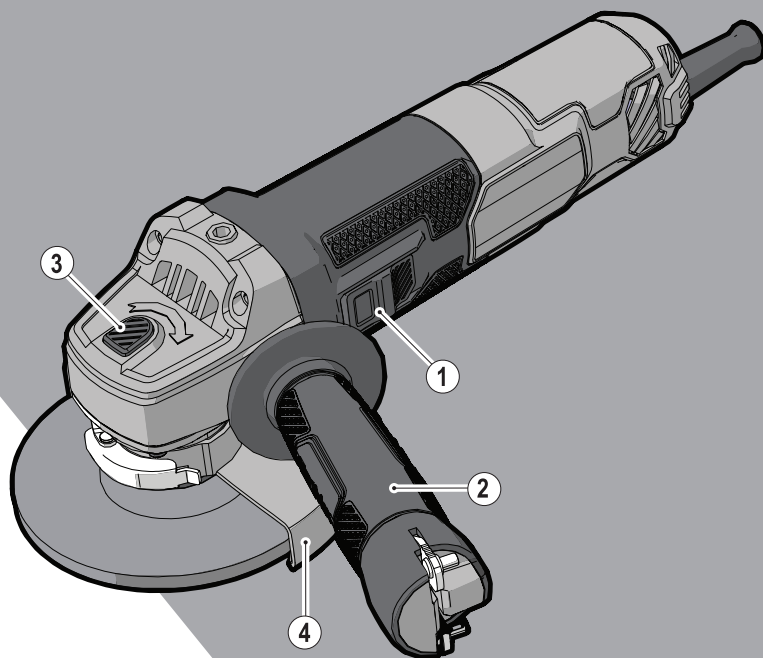

382014 - 41 BAL

www.stanley.eu

FME811
FME812

Slovenski	(Prevod originalnih navodil)	5
Hrvatski	(Prijevod izvornih uputa)	12
Srpski	(Prevod originalnog uputstva)	20
Македонски	(Превод на оригиналните упатства)	27

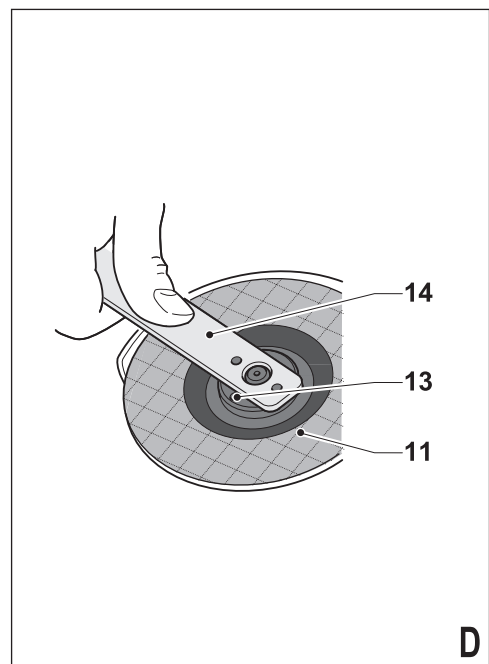
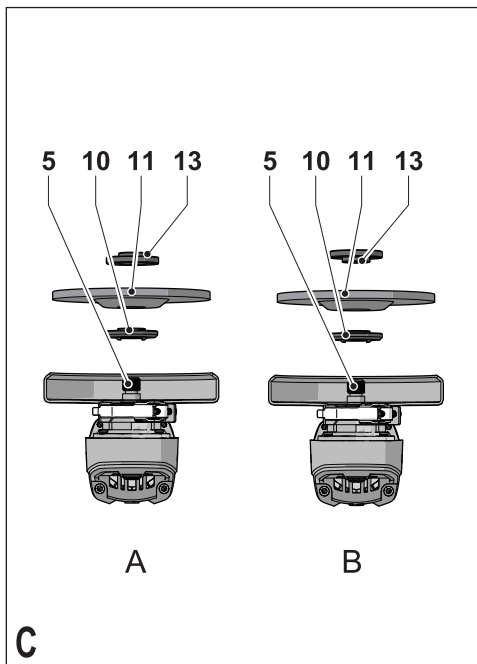
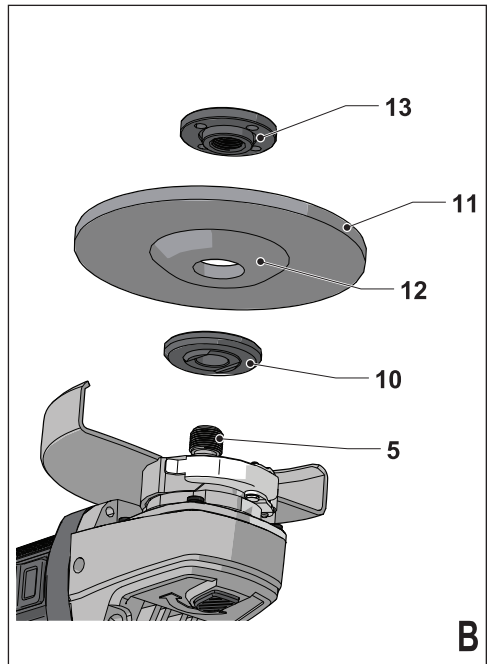
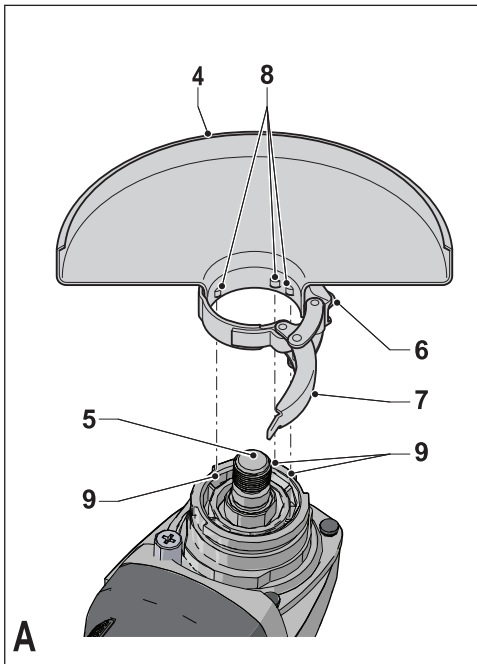

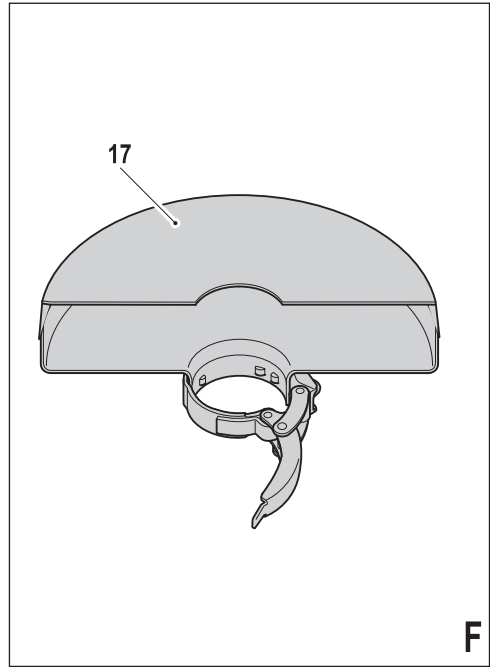
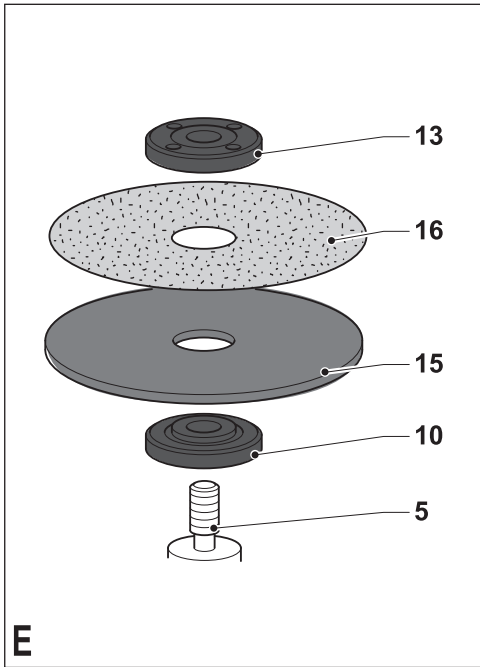

Namen uporabe

Vaš Stanley Fat Max kotni brusilnik je namenjen brušenju in rezanju kovine in betona z uporabo ustreznih vrst rezalnih in brusilnih kolutov. Opremljen s primerno zaščito je namenjen izključno osebnim uporabi.

Napotki za varno uporabo

Splošni napotki za varno uporabo električnega orodja



Opozorilo! Preberite vsa opozorila in navodila. Če ne upoštevate spodaj navedenih opozoril in napotkov, lahko to povzroči električni udar, požar in/ali telesne poškodbe.

Shranite vsa opozorila in navodila tudi za uporabo v prihodnje. Izraz „električno orodje“ v vseh spodaj navedenih opozorilih se nanaša na vaša električno napajana (kabelska) električna orodja ali na akumulatorsko napajana (brezžična) električna orodja.

1. Varnost na delovnem prostoru

- a. **Delovno območje ohranjajte čisto in dobro osvetljeno.** V natrpanih ali temnih prostorih so nezgode pogostejše.
- b. **Električnega orodja ne uporabljajte v bližini gorljivih tekočin, plinov ali praha, ker obstaja nevarnost eksplozije.** Električno orodje v času delovanja povzroča iskrenje, kar lahko privede do požara ali eksplozije.
- c. **Med uporabo orodja naj bodo vsi prisotni in otroci dovolj daleč od delovnega območja.** Motnje lahko povzročijo, da izgubite nadzor nad orodjem.

2. Električna varnost

- a. **Vtič električnega orodja mora ustrezati vtičnici. Nikoli ne spreminjajte vtiča. Z ozemljenimi električnimi orodji nikoli ne uporabljajte adapterskih vtičakov.** Nespremenjen vtič in vtičnica, ki ustreza vtiču bo znatno zmanjšala možnost električnega udara.
- b. **Izogibajte se stika z ozemljenimi površinami, kot so cevi, radiatorji, električne peči in hladilniki.** Če je vaše telo ozemljeno, je nevarnost električnega udara večja.
- c. **Ne izpostavljajte orodja dežju in vlažnim vremenskim pogojem.** Vdor vode v električno orodje poveča nevarnost električnega udara.
- d. **Ne poškodujte električnega kabla. Nikoli ne uporabite električnega kabla za nošenje, vleko orodja ali kot način za odklopitev naprave iz električnega omrežja. Ne približujte kabla vročini, olju, ostrim predmetom ali premikajočim se napravam.** Poškodovan ali zamotan kabel povečuje možnost električnega udara.
- e. **Ko uporabljate električno orodje na prostem, uporabite podaljšek, ki je namenjen uporabi na prostem.** Uporaba primerne napajalne kabla za delo na prostem zmanjšuje nevarnost električnega udara.

- f. **Če je uporaba električnega orodja v vlažnem okolju neizbežna, uporabite inštalacijski odklopnik (RCD).** Uporaba RCD-ja zmanjšuje možnost električnega udara.

3. Osebna varnost

- a. **Med uporabo orodja bodite ves čas pozorni, spremljajte potek dela in uporabljajte zdravo pamet. Električnega orodja ne uporabljajte, če ste utrujeni ali pod vplivom drog, alkohola ali zdravil.** Že trenutek nepozornosti med delom z električnim orodjem lahko privede do hudih telesnih poškodb.
 - b. **Uporabite osebno zaščitno opremo. Vedno uporabljajte zaščitna očala.** Uporaba zaščitne opreme, kot je zaščitna maska proti prahu, neдрseči varnostni čevlji, čelada ali zaščitna sluha, ki jo uporabljate v ustreznem okolju, zmanjšuje možnost telesnih poškodb.
 - c. **Izoginite se neželenemu zagonu orodja. Pred priključitvijo na izvor napajanja, dviganjem ali prenašanjem električnega orodja zagotovite, da bo stikalo v izklopljenem položaju.** Nošenje električnega orodja s prstom na stikalu za vklop ali priključitev električnega orodja na električno omrežje z vklopljenim stikalom povečuje možnost nesreč.
 - d. **Odstranite vse ključe za nastavitve orodja preden vključite orodje.** Če ostane ključ zataknen v območju vrtečega se dela orodja, lahko privede do telesnih poškodb.
 - e. **Izogibajte se nenavadni telesni drži. Poskrbite za varno in trdno stojišče.** To omogoča boljši nadzor nad električnim orodjem v nepričakovanih situacijah.
 - f. **Nosite ustrezna delovna oblačila. Ne nosite ohlapnih oblačil ali nakita. Z lasmi, obleko ali rokavicami se ne približujte premikajočim se delom.** Ohlapna obleka, nakit ali dolgi lasje se lahko ujamejo v premikajoče se dele orodja.
 - g. **Če so na voljo priklone naprave za ekstrakcijo praha in zbiralne naprave, se prepričajte, da so pravilno priključene in da jih uporabljate pravilno.** Uporaba naprav za odsesavanje prahu zmanjša nevarnosti, ki jih povzročata prah.
- #### 4. Uporaba in vzdrževanje električnih orodij
- a. **Električnega orodja ne preobremenite. Uporabite električno orodje, ki je ustrezno za vaše delo.** Pravilna izbira orodja bo pripomogla, da bo delo končano bolj kvalitetno in varneje na način, kot je to predpisano.
 - b. **Ne uporabljajte orodja, če stikalo za vklop/izklop ne deluje.** Električno orodje, ki ga ni mogoče nadzirati s stikalom, je nevarno in ga je treba popraviti.
 - c. **Odklopite vtič iz omrežne napetosti in/ali odstranite baterijo pred kakršnokoli nastavitvijo orodja, menjavo opreme ali pred shranjevanjem orodja.** Ta preventivni varnostni ukrep zmanjša nevarnost naključnega zagona električnega orodja.

- d. **Ko električno orodje ni v uporabi, ga shranjujte izven dosega otrok in ne dovolite uporabo orodja osebam, ki niso seznanjene z delovanjem orodja ali s tem navodilom za uporabo.** Električna orodja so lahko v rokah ljudi, ki za tovrstno delo niso usposobljeni, zelo nevarna.
- e. **Vzdržujte električna orodja. Preverite, ali so komponente električnega orodja pravilno poravnane, ali niso upognjene, polomljene oz. v stanju, ki lahko povzroči motnje v delovanju električnega orodja. Če je orodje pokvarjeno, ga pred uporabo popravite.** Mnogo nesreč se zgodi zaradi neustreznega vzdrževanja električnih orodij.
- f. **Rezalno orodje vzdržujte ostro in čisto.** Pravilno vzdrževana in ostra rezila so lažje vodljiva in zanesljivejša.
- g. **Električno orodje, dodatno opremo, vstavke, itd. uporabljajte skladno s temi navodili, pri tem pa se ozirajte na vrsto dela, ki ga opravljate in delovne pogoje.** Uporaba električnega orodja za dela, ki za orodje niso predvidena, lahko povzroči nevarnost.
5. **Servis**
- a. **Električno orodje naj servisira le usposobljen serviser, pri tem pa uporablja le originalne nadomestne dele.** To bo zagotovilo ustrezno varno uporabo električnega orodja.

Dodatni napotki za varno uporabo električnega orodja



Opozorilo! Dodatna varnostna navodila za brušenje, brušenje z brusnim papirjem, žično brušenje, loščenje ali abrazivno loščenje

- ♦ **Orodje je namenjeno za brušenje, čiščenje z žično ščetko, poliranje ali rezanje. Preberite vsa varnostna opozorila, navodila, slikovne prikaze in specifikacije, priložene električnemu orodju.** V primeru neupoštevanja spodnjih navodil, lahko vodi do električnega udara, požara in/ali resnih telesnih poškodb.
- ♦ **Dela, za katera električno orodje ni bilo predvideno, lahko povečajo tveganje telesnih poškodb.**
- ♦ **Ne uporabljajte nastavkov, ki niso specifično zasnovani in odobreni za uporabo z vašim orodjem.** Če je določen pripomoček/nastavek možno pritrčiti na električno orodje, to še ne pomeni, da je njegova uporaba varna.
- ♦ **Nominalna hitrost vrtenja nastavka mora ustrezati vsaj maksimalni hitrosti električnega orodja.** Pripomočki, ki se vrtijo hitreje, kot je njihova nominalna hitrost, se lahko polomijo in razletijo.
- ♦ **Zunanji premer in debelina nastavka mora ustrezati dimenzijam, ki so predpisane za vašo električno orodje.** Orodje ne nudi ustrezne zaščite, oteženo je pa tudi rokovanje z orodjem, ki uporablja nastavke neustreznih velikosti.
- ♦ **Dimenzije polirnih krožnikov, prirobnic, podložnih diskov in drugih nastavkov morajo ustrezati velikosti pogonskega vretena električnega orodja.** Pripomočki z neustrezno velikostjo pritrtilne luknje za določeno električno orodje se neenakomerno vrtijo, niso pravilno uravnoteženi in lahko povzročijo prekomerne vibracije in izgubo nadzora nad orodjem.
- ♦ **Ne uporabljajte poškodovanih delovnih pripomočkov. Pred vsako uporabo preverite morebitne poškodbe pripomočkov, kot so razpoke in odlomljeni delci na brusilnem kolutu, razpoke na podložni blazinici, raztrganine ali prekomerna obraba, popuščene ali polomljene žice na žični krtači. Če električno orodje ali nastavek pade na tla, preverite morebitne poškodbe nastavka ali uporabite nepoškodovan nastavek. Ko preverite in vgradite pripomoček/nastavek, naj orodje eno minuto deluje na maksimalni hitrosti brez obremenitve.** Poškodovan pripomoček/nastavek se običajno v tem preizkusnem času polomi ali odlomi.
- ♦ **Uporabite osebno zaščitno opremo. Glede na vrsto dela nosite popolno zaščito za obraz, zaščito za ušesa ali zaščitna očala. Če je primerno, nosite masko proti prahu, zaščito za ušesa, rokavice in predpasnik, ki zmorejo zaustaviti majhne abrazivne delce obdelovanega predmeta. Zaščitna očala morajo biti sposobna zadržati leteče delce, ki nastanejo pri različnih delih. Maska za zaščito pred prahom ali respirator mora filtrirati delce, ki nastajajo med delom. Predolga izpostavljenost hrupu lahko povzroči poškodbo/izgubo sluha.**
- ♦ **Med uporabo orodja naj bodo vsi prisotni dovolj daleč od delovnega območja. Ljudje, ki vstopajo v delovno območje orodja, morajo obvezno nositi osebno zaščitno opremo.** Delci obdelovanega telesa ali polomljenega nastavka lahko odletijo proč in povzročijo poškodbe tudi izven neposrednega delovnega območja.
- ♦ **Ko opravljate taka dela, kjer se lahko nastavek z rezilom dotakne skrite napeljave ali lastnega napajalnega kabla, električno orodje vedno držite za izolirano površino.** Če se pripomoček za rezanje dotakne žice pod napetostjo, bodo pod napetostjo tudi kovinski deli električnega orodja, to pa lahko povzroči hude telesne poškodbe uporabnika.
- ♦ **Napajalni kabel orodja napeljite proč od vrtljivih delov orodja.** Če izgubite nadzor, lahko prerežete kabel oz. kabel se lahko ovije okoli roke in jo povleče v vrteči se nastavek.
- ♦ **Nikoli ne položite električnega orodja na tla, če se vrtenje nastavka ni popolnoma zaustavilo.** Vrteči se nastavek lahko zgrabi odlagalno površino in vam iztrga električno orodje iz nadzora.

- ♦ **Nikoli ne zaženite električnega orodja, dokler ga prenašate.** Vrteči se pripomoček lahko ob naključnem stiku z obleko zgrabi oblačilo in vas poškoduje po telesu.
- ♦ **Redno čistite zračne reže električnega orodja.** Ventilator električnega motorja bo nakopičil prah znotraj ohišja orodja. Prekomerna količina kovinskih opilkov lahko povzroči nevarnost električnega šoka.
- ♦ **Ne uporabljajte električnega orodja v bližini vnetljivih snovi.** Iskre lahko zanetijo te snovi.
- ♦ **Ne uporabljajte delovnih priborov, ki potrebujejo tekoča hladilna sredstva.** Uporaba vode ali drugih hladilnih sredstev lahko povzroči smrt zaradi električnega udara.

Opomba: Zgornje opozorilo ne velja za električna orodja, ki so specifično zasnovana za uporabo s tekočinskimi sistemom.

Povratni sunek in z njim povezana opozorila

Nasprotni udarec ali povratni sunek je nenadna reakcija ob stisnjemem kolutu, podložnem disku, krtači ali pri drugem nastavku. V primeru, da se vrteči nastavek blokira ali poškoduje, bo povzročilo hitro zaustavitev vrtečega se nastavka, kar bo vodilo do sprostitve energije orodja v obliki povratnega udarca.

Če se brusilni kolut na primer odloži, se odlomljeni konec zarije v obdelovano telo, kar povzroči, da se kolut dvigne ali udari nazaj. Kolut lahko glede na smer gibanja v trenutku, ko se zagodji, skoči proti ali stran od uporabnika. Pod takimi pogoji se lahko brusilni kolut tudi odloži.

Nasprotni udarec je posledica napačne uporabe orodja in/ali nepravilnega procesa obdelave, temu pa se lahko izognete, če upoštevate spodaj navedena opozorila.

- ♦ **Električno orodje držite čvrsto, telo pa mora biti v takšnem položaju, da lahko obvlada silo povratnega udarca.** Vedno uporabljajte pomožno držalo, če je priloženo, za maksimalni nadzor nad povratnim udarcem in reakcijskim navorom ob zagonu orodja. Uporabnik lahko z upoštevanjem ustreznih varnostnih ukrepov nadzira reakcijske sile navora in povratnega udarca.
- ♦ **Nikoli ne približujte vaše roke v bližino vrtečega se nastavka.** Nastavek lahko udari nazaj v vašo roko.
- ♦ **Nikoli ne stojte v smeri povratnega udarca orodja.** Povratni udarec bo potisnil orodje v nasprotno smer vrtenja koluta.
- ♦ **Bodite še posebej pozorni pri obdelovanju vogalov, ostrih robov, itd. Izogibajte se poskakovanju ali blokiranju vrtečih se nastavkov.** Vogali, ostri robovi in poskakovanje lahko poškodujejo vrteči se pripomoček in povzročijo izgubo nadzora ali nasprotni udarec.
- ♦ **Z orodjem ne uporabljajte rezil verižne žage za rezanje lesa ali zobate žage.** Taki koluti povzročajo stalne nasprotno udarce in izgubo nadzora.

Varnostni napotki za specifične postopke brušenja in abrazivnega rezanja

- ♦ **Uporabljajte le kolute, ki so priporočeni za uporabo za vaš model električnega orodja in ščitnike, ki ustrezajo izbranim kolutom.** Kolotov, ki niso namenjeni uporabi z električnim orodjem, ni mogoče primerno zaščititi, zato so nevarni.
- ♦ **Ščit mora biti čvrsto pritrjen k električnemu orodju in nameščen tako, da zagotavlja maksimalno varnost. Kolut mora biti čim najmanj izpostavljen vidnemu polju upravljavca.** Zaščita koluta pomaga zaščititi uporabnika pred polomljenimi delci koluta in morebitnim dotikom koluta.
- ♦ **Koluti morajo biti uporabljeni za priporočljive delovne operacije. Npr.: ne brusite z delom koluta, ki je namenjen rezanju.** Rezalni koluti so namenjeni odvajanju materiala z robom; stranske sile, ki bi delovale na te kolute, lahko povzročijo, da se koluti zlomijo (razletijo).
- ♦ **Vedno uporabljajte brezhibne prirobnice za kolute, ki so pravilne oblike in velikosti za izbran kolut.** Pravilno izbrana prirobnica bo pravilno pritrdila kolut, s tem pa se zmanjšuje možnost razpada koluta. Prirobnice za rezalne kolute so lahko drugačne od prirobnic za brusilne kolute.
- ♦ **Ne uporabljajte obrabljene kolute, ki so bili predhodno uporabljeni na večjih orodjih.** Kolut, namenjen za večja električna orodja, ni primeren za večje hitrosti manjših električnih orodij in lahko počí.

Dodatni varnostni napotki za specifične postopke abrazivnega brušenja

- ♦ **Ne "blokirate" rezalnega koluta in ne izvajajte preveč pritiska na orodje. Ne izvajajte preglobokih rezov.** Prekomerna obremenitev koluta poveča občutljivost za zvijanje ali upogibanje koluta v rezu in možnost povratnega udarca ter zloma koluta.
- ♦ **Ne stojte tik ob kolutu ali neposredno za vrtečim se kolutom.** Ko se med delovanjem kolut odmika stran od vašega telesa, lahko morebitni povratni udarec usmeri in vrže vrteči se kolut in orodje naravnost v vas.
- ♦ **Med upogibanjem koluta ali če se odločite, da boste prekinili z rezanjem, izključite električno orodje in počakajte, da se vrtenje koluta popolnoma zaustavi.** Nikoli ne poskušajte odstraniti koluta iz zareze, medtem ko se kolut vrti; to lahko povzroči povratni udarec orodja. Preverite in ustrezno ukrepajte ter odstranite vzrok upogibanja/zagozdenja koluta.
- ♦ **Ne poskušajte nadaljevati rezanje s kolutom v rezu. Kolut naj najprej doseže polno hitrost, šele potem ponovno vstopite v rez.** Če boste poskušali vključiti orodje s kolutom v rezu, se kolut lahko upogne, odskoči iz reza ali zagodji in povzroči povratni udarec.

- ♦ **Podprite ploščo ali predmet večje velikosti, da zmanjšate nevarnost blokade koluta v rezu in posledično povratni udarec.** Večji predmeti se običajno upognejo pod vplivom lastne teže. Podpornike morate podložiti pod obdelovanec blizu linije reza in blizu roba obdelovanca na obeh straneh koluta.
- ♦ **Bodite posebej pozorni med nanašanjem zarez v stene ali druge nepoznane konstrukcije.** Potop koluta lahko preseka plinske ali vodovodne cevi, električno napeljavo ali druge predmete, ki lahko povzročijo povratni udarec.

Varnostna opozorila, ki so specifična za brušenje z brusnim papirjem

- ♦ **Ne uporabljajte prevelikega okroglega brusnega papirja. Pri izbiri brusnega papirja upoštevajte navodila proizvajalca.** Večji brusilni papir, ki sega preko brusilne podloge, vas lahko poreže, obenem pa lahko povzroči zatikanje, trganje diska ali povratni udarec.

Varnostna opozorila, ki so specifična za poliranje

- ♦ **Ne dovolite, da se raztrgani kosi polirnega materiala ali prosto viseče vrvice vrtijo z osjo orodja. Odstranite ali odrežite vse prosto viseče konce vrvice.** Zrahljane ali vrteče se vrvice se lahko ovijejo okoli vaših prstov ali se zataknejo za obdelovanec.

Varnostna opozorila, ki so specifična za žično brušenje

- ♦ **Bodite oprezni pri žičnem brušenju, sestavni deli žičnih ščetk se lomijo tudi pri običajnih delovnih operacijah. Ne povzročajte prekomerne obremenitve krtače.** Žični delci krtače zlahka predrejo oblačila in/ali kožo.
- ♦ **Če je pri žičnem brušenju priporočena uporaba ščita, ne dovolite da se brusni kolut ali krtača dotika ščita.** Med delom se lahko zaradi obremenitve in centrifugalne sile poveča premer žične krtače.

Varnost drugih ljudi

- ♦ Tega orodja ne smejo uporabljati ljudje (tudi otroci) z zmanjšanimi fizičnimi, čutnimi ali mentalnimi sposobnostmi, s pomanjkljivim znanjem ali izkušnjami, razen če delajo pod nadzorstvom ali so prejeli napotke glede uporabe orodja s strani osebe, ki je odgovorna za njihovo varnost.
- ♦ Otroke je potrebno nadzorovati in preprečiti, da bi se igrali z napravo.

Ostale nevarnosti.

Pri uporabi orodja se lahko pojavijo dodatne nevarnosti, ki niso vključene v navedena opozorila. Te nevarnosti so lahko posledica nepravilne uporabe, dolgotrajne uporabe ipd.

Kljub uporabi ustreznih varnostnih ukrepov in varnostnih naprav se določenim nevarnostim ni mogoče izogniti. Mednje spadajo:

- ♦ **Poškodbe zaradi stika vrtljivih/premičnih delov.**
- ♦ **Poškodbe pri zamenjavi delov, rezil in nastavkov.**
- ♦ **Poškodbe zaradi dolgotrajne uporabe orodja. Če delate z orodjem dalj časa, poskrbite za redne odmore.**
- ♦ **Poškodbe sluha.**
- ♦ **Nevarnost za zdravje zaradi vdihavanja prahu, ki nastaja pri uporabi orodja (na primer:- delo z lesom, posebej hrastovim, bukovim in s stiskalnici).**

Vibracije

Deklarirane vrednosti emisij vibracij, ki so navedene v tehničnih podatkih in v deklaraciji o skladnosti, so bile izmerjene v skladu s standardno preizkusno metodo, ki jo predpisuje EN 60745, in jih lahko uporabljate za medsebojno primerjavo orodij. Deklarirana vrednost vibracij se lahko uporablja kot predhodna ocena izpostavitve.

Opozorilo! Vibracijska vrednost se med dejansko uporabo orodja lahko razlikuje od navedene, odvisno od uporabe orodja. Nivo vibracij se lahko zviša nad deklarirano vrednostjo.

Pri oceni izpostavljenosti vibracijam za določitev varnostnih ukrepov, ki jih zahteva 2002/44/EC za zaščito oseb, ki pri delu redno uporabljajo električna orodja, mora ocena izpostavljenosti upoštevati dejanske pogoje uporabe in način uporabe orodja, vključno z upoštevanjem vseh elementov delovnega cikla, kot je čas, ko je orodje izključeno, in čas, ko je vključeno brez delovanja.

Oznake na orodju

Na orodju so nameščene naslednje oznake:



Opozorilo! Za zmanjšanje nevarnosti poškodb mora uporabnik prebrati navodila.



Med delom s tem orodjem nosite zaščitna očala.



Med delom s tem orodjem nosite zaščito za sluh.

Električna varnost



To orodje je dvojno izolirano in zato ni potrebna nikakršna ozemljitev. Vedno preverite, da omrežna napetost ustreza vrednosti, ki je podana na nazivni ploščici.

- ♦ Če je napajalni kabel poškodovan, naj ga iz varnostnih razlogov zamenja proizvajalec ali pooblaščen Stanley Fat Max servisni center.

Sestavni deli

To orodje vključuje nekatere ali vse od naslednjih sestavnih delov:

1. Stikalo za vklop/izklop
2. Stranski ročaj
3. Zapora gredi
4. Ščitnik brusne plošče

Sestava

Opozorilo! Pred sestavljanjem se prepričajte, da je orodje izklopljeno in odklopljeno iz napajanja.

Montaža in demontaža ščita (slika A)

Orodje je dobavljeno s ščitnikom, ki je namenjen izključno postopkom brušenja in rezanja. Prepričajte se, da uporabljate pravilni ščitnik, ki ustreza delovni operaciji. Če boste napravo uporabljali za rezanje, morate namestiti ščitnik (17, sl. F), ki je primeren za to vrsto dela.

Montaža

- ◆ Položite orodje na mizo, tako da je vreteno (5) obrnjeno navzgor.
- ◆ Sprostite okovno zapiralo (7) in držite ščitnik brusne plošče (4) nad orodjem, kot je prikazano.
- ◆ Poravnajte zatiče (8) z zarezi (9).
- ◆ Pritisnite ščitnik navzdol in ga zavrtite v nasprotni smeri gibanja urinega kazalca do potrebne pozicije.
- ◆ Zategnite okovno zapiralo (7), da pritrdite ščitnik k orodju.
- ◆ Po potrebi zategnite vijak (6), da povečate zanesljivost pritrditve.

Demontaža

- ◆ Odvijte okovno zapiralo (7).
- ◆ Zavrtite ščitnik v smeri gibanja urinega kazalca, da poravnate zatiče (8) z zarezi (9).
- ◆ Odstranite ščitnik od orodja.

Opozorilo! Nikoli ne uporabite orodja brez ščita.

Montaža stranskega ročaja

- ◆ Privijte stranski ročaj (2) v eno od montažnih lukenj na orodju.

Opozorilo! Vedno uporabljajte stranski ročaj.

Montaža in demontaža brusilnih ali rezalnih kolutov (sl. B - D)

Vedno uporabljajte pravilno vrsto koluta glede na naravo vašega dela. Vedno uporabljajte kolute s pravilnim premerom in velikostjo vrtnice (glejte tehnične podatke).

Montaža

- ◆ Montirajte ščitnik, kot je opisano zgoraj.
- ◆ Namestite notranjo prirobnico (10) na vreteno (5), kot je prikazano na ilustraciji (sl. B). Prirobnica mora biti pravilno nameščena na ploskih stranicah vretena.

- ◆ Namestite kolut (11) na vreteno (5), kot je prikazano na ilustraciji (sl. B). Če ima kolut privzdignjeno sredino (12), mora biti privzdignjena sredina usmerjena proti notranji prirobnici.
- ◆ Kolut mora biti pravilno nameščen na notranji prirobnici.
- ◆ Postavite zunanjo prirobnico (13) na vreteno. Če montirate brusilni kolut, mora biti privzdignjena sredina na zunanji prirobnici obrnjena proti kolutu (A v sliki C). Če montirate rezalni kolut, mora biti privzdignjena sredina na zunanji prirobnici obrnjena stran od koluta (B v sliki C).
- ◆ Pritisnite na zaporo vretena (3) in privijte zunanjo prirobnico s pomočjo ključa z dvema zatičema (14) (sl. D).

Demontaža

- ◆ Pritisnite na zaporo vretena (3) in odvijte zunanjo prirobnico (13) s pomočjo ključa z dvema zatičema (14) (sl. D).
- ◆ Odstranite zunanjo prirobnico (13) in kolut (11).

Montaža in demontaža brusilnih kolutov (sl. D in E)

Za brušenje je potrebna podložna blazinica. Podložna blazinica je kot pribor na voljo pri Stanley Fat Max servisu.

Montaža

- ◆ Namestite notranjo prirobnico (10) na vreteno (5), kot je prikazano na ilustraciji (sl. B). Prirobnica mora biti pravilno nameščena na ploskih stranicah vretena.
- ◆ Postavite podložno blazinico (15) na vreteno.
- ◆ Postavite brusilni kolut (16) na podložno blazinico.
- ◆ Postavite zunanjo prirobnico (13) na vreteno s privzdignjeno sredino obrnjeno stran od koluta.
- ◆ Pritisnite na zaporo vretena (3) in privijte zunanjo prirobnico s pomočjo ključa z dvema zatičema (14) (sl. D). Zunanja prirobnica mora biti pravilno nameščena in kolut mora biti trdno pritrjen.

Demontaža

- ◆ Pritisnite na zaporo vretena (3) in odvijte zunanjo prirobnico (13) s pomočjo ključa z dvema zatičema (14) (sl. D).
- ◆ Odstranite zunanjo prirobnico (13), brusilni kolut (16) in podložno blazinico (15).

Uporaba

Opozorilo! Orodje nad deluje s svojim lastnim tempom. Pazite, da ga ne boste preobremenili.

- ◆ Previdno napeljite napajalni kabel, da ga ne boste prerezali.
- ◆ Bodite pripravljeni na izbruh isker, ko se brusilni ali rezalni kot dotakneta obdelovanca.
- ◆ Vedno postavite orodje, tako da ščitnik omogoča optimalno zaščito pred brusilnim ali rezalnim kolutom.

Vklop in izklop

- ♦ Za vklop orodja zdrsnete stikalo za vklop/izklop (1) na-
prej in ga pritisnete. V trenutku, ko boste sprostili stikalo,
se bo orodje vključilo.
- ♦ Za izklop orodja pritisnete na zadnji del stikala za vklop/
izklop.

Opozorilo! Orodja ne izključujte med obremenitvijo/delo-
vanjem.

Priporočila za optimalno učinkovito uporabo

- ♦ Orodje trdno držite z eno roko, ovito okoli stranskega
ročaja, in z drugo okoli glavnega ročaja.
- ♦ Med brušenjem naj bo kot med kolutom in površino
obdelovanca približno 15°.

Vzdrževanje

Vaša Stanley Fat Max baterijska ali električna naprava/
orodje je zasnovano tako, da deluje dolgo brez posebnega
vzdrževanja. Dolgoročno zadovoljivo delovanje je odvisno
od pravilne nege in rednega čiščenja orodja.

Opozorilo! Pred vzdrževanjem na baterijskem (brez kabla)
ali električnem (s kablom) orodju storite naslednje:

- ♦ Izključite napravo/orodje in izvlecite napajalni kabel.
- ♦ Ali izključite in odstranite baterijo iz naprave/orodja, če
ima naprava/orodje vložen ločen baterijski vložek.
- ♦ Ali do konca izpraznite baterijo, če je sestavni del
orodja, nato orodje izključite.
- ♦ Izključite polnilnik, preden ga očistite. Polnilnik razen
rednega čiščenja ne potrebuje nobenega vzdrževanja.
- ♦ Redno čistite zračne odprtine/reže v napravi/orodju/
polnilniku s pomočjo mehke ščetke ali suhe krpe.
- ♦ Ohišje motorja redno čistite s pomočjo vlažne krpe. Ne
uporabljajte abrazivnega ali kemičnega čistila.
- ♦ V rednih časovnih presledkih odprite vpenjalno glavo
in potrkajte z njo, tako da odstranite prah iz njene
notranjosti.

Zamenjava električnega napajalnega vtičača (samo Velika Britanija in Irska)

Če morate vgraditi nov napajalni vtičač:

- ♦ Star in neuporabni vtičač odvrzite v skladu z ustreznimi
predpisi.
- ♦ Priključite rjavo žico na živi terminal (pod napetostjo)
v novem vtičaču.
- ♦ Priključite modro žico na nevtralni terminal.

Opozorilo! Na ozemljitveni terminal ne priključujte nobene
žice. Upoštevajte napotke za vgradnjo vtičačev ustrezne
kakovosti. Priporočena varovalka: 13 A.

Skrb za okolje



Odlagajte ločeno od navadnih komunalnih odpad-
kov. Naprava ne sme biti odložena med mešane
komunalne odpadke.

Če ugotovite, da vaš Stanley Fat Max izdelek ne služi več
svojemu namenu, ali se vam ne zdi več uporaben, ga ne
zavržite skupaj z ostalimi gospodinjstskimi odpadki. Napravo
pripravite za ločeno odlaganje od navadnih komunalnih
odpadkov.



Ločeno odlaganje dotrajanih izdelkov in embalaže
omogoča recikliranje in ponovno uporabo materia-
lov. Tovrstno ravnanje pa pripomore k preprečeva-
nju onesnaženja okolja in manjši porabi naravnih
virov.

Lokalni predpisi običajno organizirajo ločeno odlaganje ele-
ktričnih izdelkov od navadnih komunalnih odpadkov, lokalni
zbirni centri ali prodajalec, kjer ste kupili nov izdelek.

Stanley Europe vam nudi možnost zbiranja in obnove upora-
bljenih in iztrošenih izdelkov Stanley Fat Max, ko ti dosežejo
konec svoje življenjske dobe. To možnost lahko izkoristite
tako, da vrnete izdelek kateremukoli pooblaščenemu servi-
serju, ki bo odložil električni izdelek namesto vas.

Lokacijo najbližjega pooblaščenega serviserja lahko ugo-
tovite tako, da kontaktirate lokalno Stanley Europe pisarno,
na naslov, ki je naveden v tem priročniku. Dodatno pa so
seznam vseh pooblaščenih Stanley Europe serviserjev in
vsi podatki o po prodajnih storitvah na voljo na internetu:
www.2helpU.com.

Tehnični podatki

		FME811 (Tip 1)	FME812 (Tip 1)
Vhodna napetost	V _{izmenična}	230	230
Vhodna moč	W	850	850
Hitrost v praznem teku	min ⁻¹	12 000	12 000
Premer koluta	mm	115	125
Vrtina koluta	mm	22	22
Maksimalna debelina koluta			
brsilni koluti	mm	6	6
rezalni koluti	mm	3,5	3,5
Velikost vretena		M14	M14
Teža	kg	2,1	2,1

Raven zvočnega tlaka (L_{pa}) 94,5 dB (A), negotovost (K) 3 dB (A)
Raven zvočne moči (L_{pa}) 105,5 dB (A), negotovost (K) 3 dB (A)

Skupne vibracijske vrednosti (triosni vektorski seštevek) v skladu z EN 60745:

Površinsko brušenje (a_{h,SS}) 9,9 m/s², odstopanje (K) 1,5 m/s²
Rezanje (a_h) 9,1 m/s², odstopanje (K) 1,5 m/s²
Poliranje (a_{h,p}) 5,0 m/s², odstopanje (K) 1,5 m/s²
Smirkanje (a_{h,DS}) 3,3 m/s², odstopanje (K) 1,5 m/s²
Žično brušenje (a_h) 9,2 m/s², odstopanje (K) 1,5 m/s²

Izjava o skladnosti ES

DIREKTIVA O STROJIH



FME811 / FME812

Stanley Europe izjavlja, da so izdelki, opisani pod "tehničnimi podatki" v skladu z: 2006/42/ES, EN 60745-1, EN 60745-2-3.

Ti izdelki so v skladu tudi z direktivo 2004/108/EC in 2011/65/EU. Za več informacij se povežite z Stanley Europe na spodnjih naslovih, ali glejte zadnjo stran navodil.

Podpisani je odgovoren za sestavo tehnične dokumentacije in daje to izjavo v imenu Stanley Europe.

R. Laverick
Vodja inženiringa
Stanley Europe,
Egide Walschaertsstraat 14-18,
2800 Mechelen, Belgija
24.06.14

Garancija

Stanley Europe na podlagi zaupanja v kakovost svojih izdelkov ponuja izredno garancijo profesionalnim uporabnikom izdelka. Ta garancijska izjava je dodatek in v nobenem primeru ne vpliva na pogodbene pravice zasebnega neprofesionalnega uporabnika. Garancija je veljavna znotraj ozemlja držav članic EU in na evropskem trgovinskem območju.

ENOLETNA NEOMEJENA GARANCIJA

Če se vaš Stanley Fat Max izdelek pokvari zaradi slabih materialov ali slabe sestave v roku 12 mesecev od datuma nakupa, vam Stanley Europe jamči brezplačno zamenjavo vseh pokvarjenih delov ali pa zamenjavo izdelka z novim, vendar pod pogojem, da:

- ◆ Je bil izdelek uporabljen pravilno in da so bila upoštevana navodila, ki jih navaja priročnik;
- ◆ Ta izdelek izkazuje normalno obrabo zaradi uporabe;
- ◆ Na izdelku ni bilo opravljeno nobeno nepooblaščenno popravilo;
- ◆ Da je predložen dokaz o datumu nakupa;
- ◆ Da je izdelek Stanley Fat Max vrnjen skupaj z vsemi originalnimi sestavnimi deli.

Če želite uveljaviti garancijo, kontaktirajte vašega prodajalca ali poiščite najbližjega pooblaščenega serviserja Stanley Fat Max v katalogu Stanley Fat Max, ali kontaktirate lokalno pisarno Stanley, na naslovu, ki je naveden v tem priročniku. Seznam pooblaščenih servisov Stanley Fat Max in podrobnosti o po-prodajni pomoči kupcem so na voljo na spletnem naslovu: www.stanley.eu/3

Namjena

Ova kutna brusilica Stanley Fat Max predviđena je za brušenje i rezanje metala i zidova pomoću odgovarajuće vrste reznog ili brusnog diska. Kada je opremljen odgovarajućim štitnikom, ovaj je alat namijenjen isključivo za amatersku uporabu.

Sigurnosne upute

Opća sigurnosna upozorenja za električne alate



Upozorenje! Pročitajte sva sigurnosna upozorenja i upute. Nepoštivanje dolje navedenih upozorenja i uputa može rezultirati električnim udarom, požarom i/ili ozbiljnim ozljedama.

Upozorenja i upute čuvajte za buduće potrebe. Izraz „električni alat“ u svim dolje navedenim upozorenjima odnosi se na vaš električni alat napajan iz gradske mreže (sa žicom) ili električni alat napajan akumulatorskom baterijom (bez žice).

1. Sigurnost u radnom području

- Radno područje održavajte čistim i dobro osvijetljenim.** Zakrčeni ili mračni prostori prizivaju nezgode.
- S električnim alatima ne radite u eksplozivnom okruženju, kao što je blizina zapaljivih tekućina, plinova ili prašine.** Električni aparati stvaraju iskre koje mogu zapaliti prašinu ili isparavanja.
- Pri radu s električnim alatom držite podalje promatrače i djecu.** Zbog odvratanja pozornosti mogli biste izgubiti nadzor nad uređajem.

2. Zaštita od električne struje

- Utikači električnih alata moraju odgovarati utičnici.** Nikad ni na koji način ne prepravljajte utikač. Pri upotrebi električnih alata s uzemljenjem ne upotrebljavajte prilagodne utikače. Neizmijenjeni utikači i odgovarajuće utičnice smanjit će rizik od električnog udara.
- Izbjegavajte fizički dodir s uzemljenim površinama poput cijevi, radijatora, metalnih okvira i hladnjaka.** Postoji povećani rizik od električnog udara ako je vaše tijelo uzemljeno.
- Električne alate ne izlažite kiši ni vlazi.** Prodiranje vode u električni alat povećat će rizik od električnog udara.
- Kabel ne upotrebljavajte za nepredviđene namjene.** Kabel nikad ne upotrebljavajte za nošenje, povlačenje ili odvajanje utikača električnog alata iz električne utičnice. Kabel držite podalje od izvora topline, ulja i oštih ili pokretnih dijelova. Oštećeni ili zapleteni kabel povećat će rizik od električnog udara.
- Pri radu s električnim alatom na otvorenom, upotrijebite produžni kabel pogodan za upotrebu na otvorenom.** Upotreba produžnog kabela koji je

pogodan za upotrebu na otvorenom smanjuje rizik od električnog udara.

- Ako nije moguće izbjeći korištenje električnog alata u vlažnim uvjetima, upotrijebite napajanje s diferencijalnom sklopkom za zaštitu od nespravnosti uzemljenja (RCD).** Upotreba RCD sklopke smanjuje rizik od električnog udara.

3. Osobna sigurnost

- Prilikom rada s električnim alatom budite oprezni, pazite što radite i primjenjujte zdravorazumski pristup. Ne upotrebljavajte električni alat ako ste umorni ili pod utjecajem droga, alkohola ili lijekova.** Trenutak nepažnje tijekom rada s električnim alatom može dovesti do ozbiljnih ozljeda.
 - Koristite opremu za osobnu zaštitu. Uvijek koristite zaštitu za oči.** Upotreba zaštitne opreme poput maske protiv prašine, sigurnosnih cipela protiv klizanja, čvrste kape ili zaštite sluha u odgovarajućim uvjetima smanjit će rizik od osobnih ozljeda.
 - Spriječite nenamjerno uključivanje. Prije priključivanja u električnu mrežu ili umetanja akumulatorske baterije, kao i prije uzimanja ili nošenja alata, provjerite je li prekidač u isključenom položaju.** Nošenje električnog alata pri čemu je prst na prekidaču ili priključivanje električnog alata kojemu je prekidač uključen priziva nezgode.
 - Prije nego što uključite električni alat, uklonite s njega sve ključeve ili alate za podešavanje.** Ostavljanje ključa na rotirajućem dijelu električnog alata može dovesti do ozljede.
 - Ne sežite predaleko. Stalno održavajte ravnotežu i stojte čvrsto na nogama.** To omogućuje bolju kontrolu električnog alata u neočekivanim situacijama.
 - Pravilno se obucite. Ne nosite široku odjeću ili nakit. Kosu, odjeću i rukavice uvijek držite podalje od pokretnih dijelova.** Pokretni dijelovi mogu zahvatiti labavo obučenu odjeću, nakit ili dugu kosu.
 - Ako postoji mogućnost priključivanja uređaja za usisavanje i prikupljanje prašine, osigurajte njihovo pravilno povezivanje i upotrebu.** Upotreba uređaja za skupljanje prašine može smanjiti opasnosti vezane uz prašinu.
- #### 4. Upotreba i čuvanje električnih alata
- Električni alat nemojte forsirati. Koristite ispravan električni alat za vašu primjenu.** Prikladan električni alat bolje će i sigurnije obaviti posao brzinom za koju je predviđen.
 - Ne upotrebljavajte električni alat ako se prekidač ne može prebaciti u isključeni ili uključeni položaj.** Bilo koji električni alat kojim se ne može upravljati pomoću prekidača predstavlja opasnost i potrebno ga je popraviti.

- c. **Prije podešavanja, zamjene pribora ili spremanja električnog alata, isključite utikač iz utičnice ili odvojite akumulatorsku bateriju.** Te sigurnosne preventivne mjere smanjuju rizik od nehotičnog pokretanja električnog alata.
- d. **Električne alate koji se ne upotrebljavaju pohranite izvan dohvata djece i ne dopustite rad osobama koje nisu upoznate s ovim alatom ili ovim uputama.** Električni alati opasni su u rukama neobučениh korisnika.
- e. **Održavajte električne alate.** Provjerite ima li kakvih otklona ili povijenosti pokretnih dijelova, napuknuća dijelova ili bilo kakvih drugih stanja koja mogu utjecati na rad električnog alata. **Ako je alat oštećen, popravite ga prije upotrebe.** Velik broj nezgode prouzrokovan je loše održanim električnim alatima.
- f. **Rezne dijelove alata održavajte oštrim i čistim.** Pravilno održavanje radnih alata s oštrim rubovima smanjuje vjerojatnost njegovog povijanja i lakše je za kontroliranje.
- g. **Električni alat, pribor, nastavke i sl. upotrebljavajte u skladu s ovim uputama i uzimajući u obzir radne uvjete i posao koji je potrebno obaviti.** Upotreba električnih alata za poslove za koje nije namijenjen može dovesti do opasnih situacija.
- 5. **Usluge**
 - a. **Električne alate servisirajte kod kvalificiranog serviser a i upotrebom identičnih zamjenskih dijelova.** To omogućuje sigurnu uporabu alata.

Dodatna sigurnosna upozorenja za električne alate



Upozorenje! Dodatna sigurnosna upozorenja za radove grubog brušenja, finog brušenja, brušenja žičanom četkom, poliranja ili abrazivnog odrezivanja.

- ◆ **Ovaj električni alat namijenjen je za poslove grubog i finog brušenja, brušenja žičanom četkom, poliranja i odrezivanja.** Proučite sva sigurnosna upozorenja, upute, ilustracije i specifikacije isporučene uz ovaj električni alat. Nepoštivanje svih dolje opisanih uputa može rezultirati električnim udarom, požarom i/ili ozbiljnim ozljedama.
- ◆ **Primjena u svrhe za koje ovaj električni alat nije predviđen može dovesti do opasnosti i uzrokovati osobne ozljede.**
- ◆ **Ne koristite dodatni pribor koji proizvođač alata nije izričito predvidio i preporučio.** Iako bi se dodatni pribor mogao postaviti na vaš električni alat, to ne podrazumijeva sigurnu upotrebu.
- ◆ **Najmanja deklarirana brzina dodatnog pribora mora biti jednaka oznaci najveće brzine na električnom alatu.** Dodatni pribor koji se koristi pri brzinama koje su veće od njihove deklarirane brzine može se polomiti i raspasti.
- ◆ **Vanjski promjer i debljina dodatnog pribora mora biti unutar deklariranih kapaciteta vašeg električnog alata.** Dodatni pribor nepravilne veličine ne može se zadovoljavajuće zaštititi i kontrolirati.
- ◆ **Veličina dosjeda diskova, spojnica, podloški i bilo kojeg drugog pribora mora odgovarati osovini električnog alata.** Dodatni pribor s otvorima dosjeda koji ne odgovaraju ugradbenim elementima električnog alata neće biti u ravnoteži, pretjerano će vibrirati i može prouzrokovati gubitak kontrole.
- ◆ **Ne koristite oštećeni pribor.** Dodatni pribor pregledajte prije svake upotrebe radi mogućih oštećenja, kao što su krhotine ili pukotine abrazivnih diskova, pukotine ili pretjerano habanje podloški, labavost ili ispućanost žičanih četki. **Ako električni alat ili dodatni pribor padne na tlo, provjerite radi mogućih oštećenja ili ugradite neoštećeni pribor.** Nakon pregleda i postavljanja dodatnog pribora, električni alat tijekom jedne minute pokrenite pri najvećoj brzini bez opterećenja. Oštećeni dodatni pribor uobičajeno će se raspasti tijekom ove provjere.
- ◆ **Nosite osobnu zaštitnu opremu.** Ovisno o primjeni koristite štitnik za lice ili zaštitne naočale. **Po potrebi nosite masku protiv prašine, zaštitu za sluh, rukavice i radnu pregaču koja može zaustaviti manje fragmente abrazivnog ili radnog materijala.** Zaštita za oči mora zaustavljati fragmente nastale u različitim načinima rada. Zaštitna maska protiv prašina mora filtrirati čestice nastale tijekom vašeg rada. Produljeno izlaganje zvuku velike jačine može izazvati oštećenje sluha.
- ◆ **Promatrače držite podalje od radnog područja.** **Bilo koja osoba koja ulazi u radno područje mora nositi osobnu zaštitnu opremu.** Fragmenti radnog materijala ili dodatnog pribora mogu poletjeti i izazvati ozljede izvan samog područja rada.
- ◆ **Električni alat pridržavajte isključivo za izolirane ruke dok radite u područjima gdje bi pribor mogao doći u dodir sa skrivenim električnim vodovima ili kabelom alata.** U slučaju kontakta reznog pribora sa žicom pod naponom, taj se napon može prenijeti na metalne dijelove alata i izazvati električni udar rukovatelja.
- ◆ **Kabel napajanja postavite podalje od rotirajućeg pribora.** Ako izgubite kontrolu, kabel bi mogao biti prerezan ili zahvaćen i vaša bi šaka ili ruka mogla biti uvučena u rotirajući pribor.
- ◆ **Električni alat ne odlažite dok se rotiranje pribora potpuno ne zaustavi.** Rotirajući pribor može zahvatiti površinu i „povući“ električni alat, uslijed čega možete izgubiti kontrolu nad alatom.
- ◆ **Električni alat ne pokrećite dok ga nosite uz tijelo.** Slučajan dodir s rotirajućim priborom može uhvatiti vašu odjeću i alat povući na vaše tijelo.

- ◆ **Redovito čistite otvore za prozračivanje električnog alata.** Ventilator motora uvlačit će prašinu u kućište. Pretjerane nakupine materijala u prahu mogu prouzrokovati opasnost od električnog udara.
- ◆ **Električni alat ne upotrebljavajte u blizini zapaljivih materijala.** Iskrenje može zapaliti takve materijale.
- ◆ **Ne upotrebljavajte dodatni pribor koji zahtijeva tekuća rashladna sredstva.** Korištenje vode ili drugih tekućih rashladnih sredstava može rezultirati električnim udarom.

Napomena: Gornje upozorenje ne odnosi se na električne alate namjenski dizajnirane za upotrebu u tekućim sustavima.

Upozorenja o povratnom udaru

Povratni udar je iznenadna reakcija uslijed zaglavlivanja ili zahvaćanja rotirajućeg diska, podloške, četke ili bilo kojeg drugog pribora. Zaglavlivanje ili zahvaćanje izaziva blokiranje rotirajućeg pribora, koje potom u točki dodira s materijalom izaziva nekontroliranu vrtnju električnog alata u smjeru suprotnom od smjera rotacije pribora.

Na primjer, ako se abrazivni disk zahvati ili zaglavi u radnom materijalu, rub diska koji ulazi u procijep može se ukopati u površinu materijala i prouzrokovati uspinjanje diska ili udar. Disk bi mogao poskočiti prema rukovatelju ili u suprotnom smjeru, ovisno o smjeru vrtnje diska u točki zaglavlivanja. Dodatno, abrazivni diskovi mogu se polomiti u ovim uvjetima.

Povratni udar je posljedica nepravilne upotrebe električnog alata i/ili nepravilnih postupaka ili uvjeta upotrebe i može se izbjeći poduzimanjem sljedećih preventivnih mjera:

- ◆ **Električni alat uvijek čvrsto pridržavajte, a tijelo i ruke postavite tako da se odupiru silama povratnog udara.** Uvijek koristite pomoćni rukohvat, ako je isporučen, kako biste imali najveću moguću kontrolu nad povratnim udarom ili reakcijom zakretnog momenta tijekom pokretanja alata. Rukovatelj može kontrolirati reakcije zakretnog momenta ili povratnog udara ako se poduzmu pravilne protumjere.
- ◆ **Ruke nikad ne postavljajte u blizini rotirajućeg pribora.** Dodatni pribor mogao bi se odbaciti preko vaših ruku.
- ◆ **Tijelo ne postavljajte u području unutar kojeg bi se električni alat mogao kretati ako dođe do povratnog udara.** Povratni će udar alat odbaciti u smjeru suprotnom od smjera rotacije diska u točki zahvaćanja.
- ◆ **Budite osobito oprezni kad radite u kutovima, na oštrim rubovima i sl. Izbjegavajte poskakivanje pribora.** Kutovi, oštri rubovi ili poskakivanje imaju sklonost zahvaćanju rotirajućeg pribora i mogu prouzrokovati gubitak kontrole ili povratni udar.
- ◆ **Ne postavljajte lančanu oštricu za piljenje drva ili nazubljenu oštricu pile.** Takve oštrice mogu izazvati česte povratne udare i gubitke kontrole.

Sigurnosna upozorenja specifična za radove brusnog i abrazivnog odrezivanja

- ◆ **Upotrebljavajte isključivo diskove koji su preporučeni za vaš električni alat, kao i namjenski štitnik za odabrani disk.** Diskovi za koje električni alat nije projektiran ne mogu se zadovoljavajuće zaštititi i nisu sigurni za upotrebu.
- ◆ **Štitnik mora biti čvrsto postavljen na električni alat i namješten kako bi omogućio najveću razinu zaštite, tj. kako bi što manji dio diska bio izložen rukovatelju.** Štitnik pomaže zaštititi rukovatelja od odlomljenih fragmenata diska i od slučajnog dodira s diskom.
- ◆ **Diskovi se smiju upotrebljavati isključivo u preporučenim namjenama. Na primjer: ne brusite bočnom stranom diska za odrezivanje.** Abrazivni diskovi za odrezivanje namijenjeni su rubnom brušenju i primjena bočnih sila na ovakve diskove može izazvati njihov lom.
- ◆ **Uvijek upotrebljavajte neoštećene prirubnice diskova koje su pravilne veličine i oblika za odabrani disk.** Pravilne prirubnice učvršćuju diska i na tak način sprječavaju mogućnost loma diska. Prirubnice za diskove namijenjene odrezivanju mogu se razlikovati od prirubnica za diskove koji su namijenjeni brušenju.
- ◆ **Ne upotrebljavajte istrošene diskove preuzete s jačih električnih alata.** Diskovi namijenjeni jačim alatima nisu pogodni za velike brzine vrtnji malih alata i mogu se polomiti.

Dodatna sigurnosna upozorenja specifična za radove abrazivnog odrezivanja

- ◆ **Ne dopuštajte zaglavlivanje diska i ne primjenjujte prevelik pritisak. Ne pokušavajte izvoditi rezove prevelike dubine.** Prevelik pritisak na disk povećava opterećenje i sklonost uvijanju diska ili njegovom zaglavlivanju u rezu, te mogućnost povratnog udara ili loma diska.
- ◆ **Tijelo ne postavljajte u ravnini s rotirajućim diskom ili iza njega.** Kad se disk u dodirnoj točki pomiče od vas, mogući povratni udar može potjerati rotirajući disk i električni alat ravno na vas.
- ◆ **Ako se disk zaglavljuje u rezu ili ako iz bilo kojeg razloga prekidate rezanje, isključite električni alat i držite ga nepokretnim dok se rotiranje diska potpuno ne zaustavi. Rezni disk nikad ne pokušavajte uklanjati iz reznog mjesta dok je disk u pokretu jer bi moglo doći do povratnog udara.** Istražite razloge zaglavlivanja diska i poduzmite korektivne radnje kako biste uklonili zaglavljivanje.
- ◆ **Rezanje ne nastavlajte dok je disk u radnom materijalu. Pričekajte da disk dostigne punu brzinu vrtnje i pažljivo ga vratite u rez.** Disk bi se mogao zaglaviti, propeti ili poskočiti ako se električni alat ponovo pokrene dok je unutar radnog materijala.

- ◆ **Podložite ploče i druge velike komade radnog materijala kako biste smanjili rizik od zaglavlivanja ili povratnog udara diska.** Veliki radni materijali imaju sklonost uvijanja pod vlastitom težinom. Ispod radnog materijala potrebno je postaviti podloge u blizini linije reza i u blizini ruba radnog materijala s obje strane diska.
- ◆ **Budite dodatno pažljivi tijekom izvođenja rezova naslijepo u „džepovima“ postojećim zidovima ili na drugim nepreglednim mjestima.** Istureni dio diska može zarezati vodovodne cijevi, električne kabele ili predmete koji mogu izazvati povratni udar alata.

Sigurnosna upozorenja specifična za radove finog brušenja

- ◆ **Ne upotrebljavajte prevelike brusne papire. Kod odabira brusnog papira pridržavajte se preporuka proizvođača.** Veliki brusni papir koji prelazi rub brusne ploče predstavlja opasnost od reznih ozljeda i može izazvati zaglavlivanje diska, trganje diska ili povratni udar.

Sigurnosna upozorenja specifična za radove poliranja

- ◆ **Ne dopustite da se bilo koji slobodni dio polirajuće kape ili bilo koji njezin dodatak slobodno okreću. Posložite ili podrežite labave trake na dodatku.** Labave ili rotirajuće trake dodatka mogu se zaplesti oko vaših prstiju ili zahvatiti radni materijal.

Sigurnosna upozorenja specifična za radove brušenja žičanom četkom

- ◆ **Imajte na umu da se žica s četke odbacuje i tijekom uobičajene upotrebe. Žičanu četku ne opterećuje prevelikim pritiskom na alat.** Žica s četke može s lakoćom probiti odjeću i/ili kožu.
- ◆ **Ako se poslove sa žičanom četkom preporučuje uporaba štitnika, pazite da se pribor unutar štitnika slobodno kreće.** Promjer žičanog diska ili četke može se povećati uslijed djelovanja centrifugalnih sila.

Sigurnost drugih osoba

- ◆ Ovaj uređaj nije namijenjen upotrebi od strane osoba sa smanjenim fizičkim, osjetilnim ili mentalnim sposobnostima, uključujući i djecu ni osoba s nedostatkom iskustva ili znanja, osim ako ih osoba zadužena za njihovu sigurnost nadzire ili im je pružila upute za sigurnu upotrebu uređaja.
- ◆ Djecu je potrebno nadgledati kako bi se spriječilo njihovo igranje ovim uređajem.

Stalno prisutni rizici.

Tijekom upotrebe alata mogu nastati dodatni stalno prisutni rizici, a koji nisu navedeni u priloženim sigurnosnim upozorenjima. Ti rizici mogu nastati uslijed nepravilne upotrebe, produljene upotrebe itd.

Čak i uz primjenu važećih sigurnosnih propisa i sigurnosnih uređaja, određene stalno prisutne rizike nije moguće izbjeći, a to su:

- ◆ **Ozljede uzrokovane dodirivanjem rotirajućih/pokretnih dijelova.**
- ◆ **Ozljede uzrokovane tijekom promjene dijelova, oštrica ili dodatne opreme.**
- ◆ **Ozljede uzrokovane duljom upotrebom alata. Radite redovne pauze tijekom korištenja bilo kojeg alata tijekom duljih razdoblja.**
- ◆ **Oštećenje sluha.**
- ◆ **Opasnosti po zdravlje uslijed udisanja prašine nastale tijekom uporabe alata (npr. tijekom rada s drvom, pogotovo hrastovinom, bukvinom i ivericom).**

Vibracije

Deklarirane vrijednosti emisija vibracija, koje su navedene u tehničkim podacima i izjavi o usklađenosti, izmjerene su u skladu sa standardiziranom metodom ispitivanja navedenom u dokumentu EN 60745 i može se koristiti za međusobno uspoređivanje alata. Deklarirana vrijednost emisija vibracija može se koristiti i za preliminarno procjenjivanje izloženosti.

Upozorenje! Vrijednost emisija vibracija tijekom stvarne upotrebe električnog alata može se razlikovati od deklarirane vrijednosti, ovisno o načinima na koje se alat koristi. Razina vibracija može porasti iznad navedene razine.

Tijekom ocjenjivanja izloženosti vibracijama kako bi se odredile sigurnosne mjere prema dokumentu 2002/44/EC za zaštitu osoba koje redovno koriste električne alate, potrebno je uzeti u obzir procjenu izloženosti vibracijama, stvarne uvjete upotrebe i način korištenja alata, obuhvaćajući i sve dijelove radnog ciklusa, kao što je vrijeme od isključivanja alata do potpunog zaustavljanja i vrijeme od uključivanja do postizanja pune radne brzine.

Oznake na alatu

Na alatu su prikazani sljedeći simboli:



Upozorenje! Da bi se smanjio rizik od ozljeda, korisnik mora pročitati priručnik s uputama.



Tijekom upotrebe ovog alata koristite zaštitne naočale.



Tijekom upotrebe ovog alata koristite zaštitu za sluh.

Zaštita od električne struje



Ovaj alat raspolaže dvostrukom izolacijom i žica uzemljenja nije potrebna. Uvijek provjerite odgovara li električno napajanje naponu navedenom na opisnoj oznaci.

- ◆ Ako je kabel napajanja oštećen, treba ga zamijeniti proizvođač ili ovlašteni servis tvrtke Stanley Fat Max kako bi se izbjegle opasnosti.

Značajke

Ovaj alat sadrži neke ili sve od sljedećih značajki:

1. Prekidač uključivanja/isključivanja
2. Bočni rukohvat
3. Blokada osovine
4. Štitnik za brušenje

Sastavljanje

Upozorenje! Prije sastavljanja provjerite je li alat isključen i odvojen od električnog napajanja.

Postavljanje i uklanjanje štitnika (sl. A)

Alat se isporučuje sa štitnikom koji je namijenjen isključivo upotrebi tijekom brušenja i rezanja. Upotrijebite odgovarajući štitnik za posao koji obavljate. Ako će se alat koristiti za izvođenje radova odrezivanja, potrebno je postaviti odgovarajući štitnik (17, sl. F).

Postavljanje

- ◆ Alat postavite na stol tako da osovinu (5) bude okrenuta prema gore.
- ◆ Otpustite steznu polugu (7) i štitnik (4) pridržavajući iznad alata kao što je prikazano na slici.
- ◆ Izbočine (8) poravnajte s utorima (9).
- ◆ Štitnik pritisnite prema dolje i zakrenite ga u potreban položaj suprotno od kazaljke na satu.
- ◆ Pritegnite steznu polugu (7) kako biste učvrstili štitnik za alat.
- ◆ Ako je potrebno, pritegnite vijak (6) kako biste dodatno učvrstili štitnik.

Uklanjanje

- ◆ Otpustite steznu polugu (7).
- ◆ Zakrenite štitnik u smjeru kazaljke na satu kako biste poravnali izbočine (8) s utorima (9).
- ◆ Odvojite štitnik od alata.

Upozorenje! Alat nikad ne upotrebljavajte bez štitnika.

Postavljanje bočnog rukohvata

- ◆ Pričvrstite bočni rukohvat (2) u jedan od otvora za postavljanje na alatu.

Upozorenje! Uvijek koristite bočni rukohvat.

Postavljanje i uklanjanje diskova za grubo brušenje ili odrezivanje (sl. B - D)

Uvijek koristite vrstu diska koja je pravilna za vašu primjenu. Uvijek koristite disk pravilnog promjera i veličine provrta (pogledajte tehničke podatke).

Postavljanje

- ◆ Postavite štitnik kako je opisano u prethodnom tekstu.

- ◆ Unutarnju prirubnicu (10) postavite na osovinu (5) kao što je prikazano (sl. B). Pobrinite se da je prirubnica pravilno namještena na ravnim stranama vretena.
- ◆ Postavite disk (11) na osovinu (5) kao što je prikazano (sl. B). Ako disk ima uzdignuto središte (12), pobrinite se da je uzdignuto središte okrenuto prema unutarnjoj prirubnici.
- ◆ Pobrinite se da je disk pravilno namješten na unutarnjoj prirubnici.
- ◆ Vanjsku prirubnicu (13) postavite na osovinu. Prilikom postavljanja diska za grubo brušenje, uzdignuto središte na vanjskoj prirubnici mora biti okrenuto prema disku (stavka A na sl. C). Prilikom postavljanja diska za odrezivanje, uzdignuto središte na vanjskoj prirubnici mora biti okrenuto od diska (stavka A na sl. C).
- ◆ Držite pritisnutu blokadu osovine (3) i pomoću ključa s dva klina (14) pritegnite vanjsku prirubnicu (sl. D).

Uklanjanje

- ◆ Držite pritisnutu blokadu osovine (3) i pomoću ključa s dva klina (14) otpustite vanjsku prirubnicu (sl. D).
- ◆ Uklonite vanjsku prirubnicu (13) i disk (11).

Postavljanje i uklanjanje deflektora (sl. D i E)

Za fino brušenje potrebna je podloška. Podloška je dodatna oprema i dostupna kod dobavljača tvrtke Stanley Fat Max.

Postavljanje

- ◆ Unutarnju prirubnicu (10) postavite na osovinu (5) kao što je prikazano (sl. E). Pobrinite se da je prirubnica pravilno namještena na ravnim stranama vretena.
- ◆ Podlošku (15) postavite na osovinu.
- ◆ Brusni disk (16) postavite na podlošku.
- ◆ Vanjsku prirubnicu (13) postavite na osovinu, pri čemu je uzdignuto središte okrenuto od diska.
- ◆ Držite pritisnutu blokadu osovine (3) i pomoću ključa s dva klina (14) pritegnite vanjsku prirubnicu (sl. D). Pobrinite se da je vanjska prirubnica pravilno namještena i da je disk čvrsto pritegnut.

Uklanjanje

- ◆ Držite pritisnutu blokadu osovine (3) i pomoću ključa s dva klina (14) otpustite vanjsku prirubnicu (sl. D).
- ◆ Uklonite vanjsku prirubnicu (13), brusni disk (16) i podlošku (15).

Upotreba

Upozorenje! Neka alat radi svojim tempom. Ne opterećujte alat.

- ◆ Pažljivo provucite kabel kako ga ne biste slučajno prerezali.
- ◆ Budite pripravnici na obilno iskrenje kad disk za brušenje ili odrezivanje dodirne radni materijal.
- ◆ Alat uvijek postavite na način da štitnik pruža optimalnu zaštitu od diska za brušenje ili odrezivanje.

Uključivanje i isključivanje

- ◆ Da biste uređaj uključili, pomaknite prekidač za uključivanje/isključivanje (1) prema naprijed, a zatim ga pritisnite. Imajte na umu da alat nastavlja raditi nakon što pustite prekidač.
- ◆ Da biste isključili alat, pritisnite stražnji dio prekidača za uključivanje i isključivanje.

Upozorenje! Alat ne isključuje dok je pod opterećenjem.

Savjeti za optimalnu upotrebu

- ◆ Alat čvrsto pridržavajte tako da je jedna ruka na bočnom, a druga na glavnom rukohvatu.
- ◆ Tijekom brušenja uvijek održavajte kut od približno 15° između diska i površine radnog materijala.

Održavanje

Ovaj žični/akumulatorski električni uređaj/alat tvrtke Stanley Fat Max predviđen je za dugotrajnu upotrebu uz minimalno održavanje. Nprekinuta i zadovoljavajuća upotreba ovisi o pravilnoj brzi i redovnom čišćenju.

Upozorenje! Prije izvođenja bilo kakvih radova održavanja na žičnom/akumulatorskom električnom alatu:

- ◆ Isključite uređaj i iskopčajte ga iz utičnice.
- ◆ Ili isključite uređaj i uklonite akumulator, ako je akumulator poseban dio.
- ◆ Ili potpuno ispraznite bateriju ako je integralan dio te isključite uređaj.
- ◆ Punjač prije čišćenja odvojite od električnog napajanja. Vaš punjač ne zahtjeva nikakvo održavanje osim redovnog čišćenja.
- ◆ Uto re za prozračivanje na uređaju/alatu/punjaču redovito čistite mekim kistom ili suhom krpom.
- ◆ Kućište motora redovito čistite vlažnom krpom. Ne upotrebljavajte abrazivna ili sredstva za čišćenje na osnovi otapala.
- ◆ Redovito otvarajte steznu glavu i lagano udarajte po njoj kako biste iz unutrašnjosti uklonili prašinu (ako je ugrađena).

Zamjena električnog utikača (samo za U.K. i Irsku)

Ako je potrebno postaviti novi električni utikač:

- ◆ Stari utikač odbacite na siguran način.
- ◆ Smeđi vodič spojite na fazni priključak u novom utikaču.
- ◆ Plavi vodič spojite na neutralni priključak u utičnici.

Upozorenje! Na priključak uzemljenja nije potrebno ništa povezivati. Slijedite upute za ugradnju isporučene uz utikač dobre kvalitete. Preporučeni osigurač: 13 A.

Zaštita okoliša



Odvojeno prikupljajte. Ovaj proizvod ne smije se odbacivati kao uobičajeni otpad iz kućanstva.

Ako ustanovite da je vaš proizvod tvrtke Stanley Fat Max potrebno zamijeniti ili ako za njime više nemate potrebe, ne odbacujte ga kao uobičajeni otpad iz kućanstva. Pripremite ovaj proizvod za odlaganje sa zasebnim otpadom.



Odvojeno prikupljanje rabljenih proizvoda i pakiranja omogućava recikliranje i ponovnu upotrebu materijala. Ponovna upotreba materijala pomaže sprečavanju zagađivanja okoliša i smanjuje potražnju za sirovinama.

Lokalni zakoni mogu propisivati odvojeno prikupljanje električnih proizvoda iz kućanstva, na mjestima lokalnih odlagališta otpada ili putem prodavača kod kojeg ste kupili ovaj proizvod.

Stanley Europe omogućuje prikupljanje i recikliranje proizvoda tvrtke Stanley Fat Max po isteku njihovog vijeka trajanja. Da biste iskoristili prednosti ove usluge, molimo da svoj proizvod vratite bilo kojem ovlaštenom servisnom predstavniku koji će ga preuzeti u naše ime.

Lokaciju vama najbližeg ovlaštenog servisnog predstavnika možete provjeriti kontaktiranjem svog lokalnog ureda tvrtke Stanley Europe na adresi navedenoj u ovom priručniku. Također, potpuni popis ovlaštenih servisa tvrtke Stanley Europe i potpune pojedinosti o našim uslugama nakon prodaje i kontaktima dostupni su putem interneta na adresi: www.2helpU.com.

Tehnički podaci

		FME811 (Tip 1)	FME812 (Tip 1)
Ulazni napon	V _{ac}	230	230
Ulazna snaga	W	850	850
Brzina bez opterećenja	min ⁻¹	12 000	12 000
Promjer diska	mm	115	125
Provrta diska	mm	22	22
Najveća debljina diska			
brusni diskovi	mm	6	6
reznici diskovi	mm	3,5	3,5
Veličina vretena		M14	M14
Težina	kg	2,1	2,1

L_{PA} (zvučni tlak) 94,5 dB(A), nesigurnost (K) 3 dB(A)

L_{WA} (zvučni tlak) 105,5 dB(A), nesigurnost (K) 3 dB(A)

Ukupne vrijednosti vibracija (troosni vektorski zbroj) prema EN 60745:

Površinsko brušenje (a_{h,SD}) 9,9 m/s², nesigurnost (K) 1,5 m/s²

Odreživanje (a_h) 9,1 m/s², nesigurnost (K) 1,5 m/s²

Poliranje (a_{h,n}) 5,0 m/s², nesigurnost (K) 1,5 m/s²

Brušenje diskom (a_{h,DS}) 3,3 m/s², nesigurnost (K) 1,5 m/s²

Brušenje žičanom četkom (a_h) 9,2 m/s², nesigurnost (K) 1,5 m/s²

EU izjava o usklađenosti

DIREKTIVA O STROJEVIMA



FME811 / FME812

Stanley Europe izjavljuje da su proizvodi opisani u odjeljku „tehnički podaci“ u skladu sa sljedećim propisima: 2006/42/EC, EN 60745-1, EN 60745-2-3.

Ovi proizvodi također su usklađeni s Direktivama 2004/108/EC i 2011/65/EU. Za dodatne informacije kontaktirajte tvrtku Stanley Europe na sljedeću adresu ili pogledajte prilog pri kraju priručnika.

Dolje potpisani je odgovoran za usklađenost tehničke dokumentacije i ovu izjavu iznosi u ime tvrtke Stanley Europe.

R. Laverick
Rukovoditelj inženjerskog odjela
Stanley Europe,
Egide Walschaertsstraat 14-18,
2800 Mechelen, Belgium
24.06.14

Ako želite podnijeti zahtjev, kontaktirajte svog prodavača ili potražite lokaciju vama najbližeg ovlaštenog servisnog predstavnika tvrtke Stanley Fat Max u katalogu Stanley Fat Max ili kontaktirajte svoje lokalno predstavništvo na adresi navedenoj u ovom priručniku. Popis ovlaštenih Stanley Fat Max servisa i potpune pojedinosti o našim uslugama nakon prodaje dostupni su putem interneta na adresi:
www.stanley.eu/3

Jamstvo

StanleyEurope siguran je u kvalitetu svojih proizvoda i za profesionalne korisnike pruža iznimno jamstvo. Ova izjava o jamstvu dodatak je vašim ugovornim pravima kao privatnog neprofesionalnog korisnika i ni na koji ih način ne narušava. Ovo jamstvo valjano je na području država članica Europske unije i Europske zone slobodnog trgovanja.

PUNO JAMSTVO U TRAJANJU OD JEDNE GODINE

Ako vaš Stanley Fat Max proizvod postane neispravan uslijed nepravilnosti u njegovom materijalu ili izradi u roku od 12 mjeseci od dana kupnje, tvrtka Stanley Europe jamči besplatnu zamjenu svih neispravnih dijelova te besplatnu zamjenu alata po vlastitom nahođenju pod sljedećim uvjetima:

- ◆ Proizvod nije bio zloupotrebļavan te je rabljen u skladu s priručnikom za uporabu
- ◆ Proizvod nije bio izložen trošenju i habanju za koje nije predviđen
- ◆ Neovlaštene osobe nisu pokušavale izvoditi popravke
- ◆ Postoji dokaz o kupnji
- ◆ Stanley Fat Max proizvod vraćen je sa svim izvornim dijelovima.

JAMSTVENA IZJAVA

- ◆ Jamčimo da navedeni proizvod koji smo isporučili nema nedostataka ili grešaka u konstrukciji ili tvorničkoj montaži.
- ◆ Jamstveni rok je 24 mjeseci od dana kupnje. Jamčimo da će navedeni proizvod koji smo isporučili u jamstvenom roku ispravno funkcionirati kod normalne upotrebe ukoliko će se korisnik pridržavati priloženih uputa o uporabi.
- ◆ Jamčimo da je za isporučeni proizvod osigurano servisno održavanje i potrebni rezervni dijelovi u toku 7 godina od datuma kupnje.
- ◆ Obvezujemo se na zahtjev imatelja jamstvenog lista podnesenog u jamstvenom roku, o svom trošku osigurati otklanjanje kvarova i nedostataka proizvoda koji proizlaze iz nepodudarnosti stvarnih sa propisanim, odnosno deklariranim karakteristikama kvalitete proizvoda. Popravak se obvezujemo izvršiti u roku od 45 dana od dana prijave kvara. Ako proizvod ne popravimo u tom roku obvezujemo se zamijeniti ga novim ili vratiti uplaćenu svotu.
- ◆ Jamstvo vrijedi uz predočenje originalnog računa prodavatelja, te ispravno ispunjenog i ovjerenog pečatom prodavatelja jamstvenog lista.
- ◆ Troškove prijevoza odnosno prijenosa proizvoda koji nastaju pri popravku odnosno njegovoj zamjeni u garantnom roku snosi nositelj jamstva. Bez obzira na način dostave ovlaštenom servisu, kupac je obavezan podignuti proizvod po izvršenom servisnom popravku i isto potvrditi svojim potpisom.
- ◆ Nepravilnosti koje su nastale nestručnim rukovanjem, rukovanjem suprotnim navedenim u uputama ili mehaničkim oštećenjem isključene su iz jamstva.
- ◆ Proizvod ne smije biti prethodno otvaran ili popravljan od strane neovlaštenih osoba.
- ◆ Ako popravak traje duže od 14 dana, jamstveni rok se produžuje za trajanje servisa.

RADOVI I DIJELOVI KOJI IDU NA TERET JAMSTVA

- ◆ Kvarovi nastali greškom prilikom tvorničkog sklapanja i pakiranja
- ◆ Puknuća lomovi dijelova strojeva i alata prouzročeni nekvalitetnim materijalom tj. tvorničkom greškom.
- ◆ Indirektni kvarovi uzrokovani točkom 2.
- ◆ Kvarovi nastali odmah po puštanju stroja/uređaja u rad

RADOVI I DIJELOVI KOJI NISU PREDMET JAMSTVA

1. Oštećena i kvarovi nastali:
 - ◆ Prilikom nepravilnog sastavljanja uređaja od strane kupca
 - ◆ Nepravilnim rukovanjem i nenamjenskim korištenjem
 - ◆ Korištenjem neadekvatnih goriva, maziva, napona, opterećenja

- ◆ Servisiranjem ili rastavljanjem uređaja od strane neovlaštenih osoba
2. Dijelovi koji spadaju u potrošni materijal:
 - ◆ Kvarovi nastali nedovoljnim održavanjem ili servisiranjem
 - ◆ Kvarovi nastali radi preopterećivanja ili pregrijavanja uređaja ili njihovih sastavnih dijelova

TIP PROIZVODA:	
Prodajno mjesto:	Pečat:
Datim prodaje:	Potpis:

NOSITELJ JAMSTVA: LIKOS d.o.o. Karlovačka cesta 2E, 10020 Zagreb
 Uvoznik: LIKOS d.o.o. Karlovačka cesta 2E, 10020 Zagreb,
 tel: 01 6539 875

CENTRALNI SERVIS: LIKOS d.o.o. Karlovačka cesta 2E, 10020 Zagreb
 TELEFON SERVISA: 01 65 39 875

VAŽNO:

Za sva pitanja vezana za stavljanje alata u funkciju, način dostave i povrat alata po izvršenom popravku, te ostala servisna ili tehnička pitanja, obavezno kontaktirajte servis na telefon 01 6539 875, u uredovno vrijeme radnim danom od 8.00 – 12.00 h

Namena

Vaša Stanley Fat Max ugaona brusilica namenjena je za brušenje i rezanje metala i kamena korišćenjem odgovarajućeg tipa reznog ili brusnog diska. Ako je opremljen odgovarajućim štيتnikom, onda je ovaj alat namenjen samo za privatnu upotrebu.

Sigurnosna uputstva

Opšta bezbednosna upozorenja za električne alate



Upozorenje! Pročitajte sva bezbednosna upozorenja i uputstva. Nepoštovanje dole navedenih upozorenja i uputstava može izazvati električni udar, požar i/ili ozbiljnu povredu.

Sačuvajte sva upozorenja i uputstva za buduće potrebe.

Termin „električni alat“ u svim dole navedenim upozorenjima odnosi se na alate sa mrežnim napajanjem (sa kablom) ili alate sa baterijskim napajanjem (bežični).

1. Bezbednost radnog područja

- a. **Radno područje treba uvek da bude čisto i dobro osvetljeno.** Nered i mračna područja izazivaju nezgode.
- b. **Ne radite sa električnim alatima u eksplozivnim atmosferama, na primer u prisustvu zapaljivih tečnosti, gasova ili prašine.** Električni alati stvaraju varnice koje mogu da upale prašinu ili isparenja.
- c. **Decu i druge osobe udaljite dok radite sa električnim alatom.** Zbog ometanja možete izgubiti kontrolu.

2. Električna bezbednost

- a. **Utikači električnih alata moraju da odgovaraju utičnici.** Nikada i ni na bilo koji način nemojte modifikovati utikač. Ne koristite nikakve utične adaptere sa uzemljenim električnim alatima. Nemodifikovani utikači i odgovarajuće utičnice smanjuju opasnost od električnog udara.
- b. **Izbegavajte telesni kontakt sa uzemljenim površinama kao što su cevi, radijatori, šporeti i frižideri.** Postoji veća opasnost od električnog udara ako je vaše telo uzemljeno.
- c. **Ne izlažite električne alate kiši ili vlažnim uslovima.** Voda koja prodre u električni alat povećava opasnost od električnog udara.
- d. **Ne rukujte nepravilno kablom.** Nemojte nikad koristiti kabl za nošenje, vučenje ili izvlačenje utikača električnog alata. Kabl udaljite od toplote, ulja, oštih rubova ili pokretnih delova. Oštećeni ili zapleteni kablovi povećavaju opasnost od električnog udara.
- e. **Pri upotrebi električnog alata na otvorenom prostoru koristite produžni kabl koji je prikladan za upotrebu na otvorenom prostoru.** Korišćenje kabla

koji je podesan za upotrebu na otvorenom prostoru umanjuje opasnost od električnog udara.

- f. **Ukoliko se ne može izbegnuti upotreba električnog alata na vlažnom mestu, koristite napajanje sa FID zaštitnom sklopkom za zaštitu od struje u slučaju kvara.** Upotreba FID sklopke umanjuje opasnost od električnog udara.

3. Lična bezbednost

- a. **Budite pažljivi, gledajte šta radite i savesno radite sa električnim alatom.** Nemojte da koristite električni alat ako ste umorni ili pod dejstvom lekova, alkohola ili droga. Trenutak nepažnje pri radu sa električnim alatom može dovesti do ozbiljnih telesnih povreda.
 - b. **Nosite ličnu zaštitnu opremu. Uvek nosite zaštitu za oči.** Zaštitna oprema, kao što su maska za prašinu, zaštitna obuća sa donom koji se ne kliza, kaciga ili zaštita za sluh, koja se koristi pod odgovarajućim uslovima, smanjuje telesne povrede.
 - c. **Sprečite nenamerno pokretanje. Pobrinite se da prekidač bude isključen pre povezivanja električnog napajanja i/ili baterije, uzimanja uređaja ili nošenja alata.** Nošenje električnog alata sa prstom na prekidaču ili električnih alata sa prekidačem koji su priključeni na napajanje izaziva nezgode.
 - d. **Uklonite ključ za podešavanje ili ključ za pritezanje pre uključivanja električnog alata.** Ključ za pritezanje ili podešavanje koji je ostao u rotirajućem delu električnog alata može da dovede do telesne povrede.
 - e. **Ne posežite van domašaja. Održavajte stabilan položaj i ravnotežu u svakom trenutku.** Time se obezbeđuje bolja kontrola nad električnim alatom u neočekivanim situacijama.
 - f. **Nosite odgovarajuću odeću. Ne nosite široku odeću ili nakit.** Kosu, odeću i rukavice udaljite od pokretnih delova. Široka odeća, nakit ili duga kosa mogu da se uhvate u pokretne delove.
 - g. **Ako postoje priključni uređaji za izbacivanje prašine i oprema za njeno sakupljanje, pobrinite se da budu priključeni i da se pravilno koriste.** Sakupljanje prašine može da umanjí opasnosti povezane sa prašinom.
- #### 4. Upotreba i održavanje električnih alata
- a. **Ne preopterećujte električni alat. Koristite odgovarajući električni alat za svoj rad.** Pravilan električni alat će bolje i bezbednije, i u predviđenoj meri, obaviti posao za koji je konstruisan.
 - b. **Ne koristite električni alat čiji prekidač ne može da se uključi i isključi.** Svaki električni alat koji se ne može kontrolisati putem prekidača je opasan i mora se popraviti.

- c. Izvucite utikač iz izvora napajanja i/ili izvadite bateriju iz električnog alata pre vršenja bilo kakvih podešavanja, zamene pribora ili odlaganja električnog alata. Takve preventivne bezbednosne mere smanjuju opasnost od slučajnog pokretanja električnog alata.
- d. Nekorišćene električne alate čuvajte van domašaja dece i nemojte dozvoliti osobama koje nisu upoznate sa ovim električnim alatom ili ovim uputstvima da rukuju električnim alatom. Električni alati su opasni u rukama nevestih korisnika.
- e. Održavajte električne alate. Proverite da li su pokretni delovi centrirani ili blokirani, da li su delovi polomljeni i da li postoji bilo koje drugo stanje koje može uticati na rad električnih alata. Ako je oštećen, postarajte se da se električni alat popravi pre upotrebe. Mnoge nezgode su izazvane loše održavanim električnim alatima.
- f. Rezne alate održavajte tako da budu oštri i čisti. Pravilno održavani rezni alati sa oštrim reznim ivicama ređe se blokiraju i lakše se kontrolišu.
- g. Koristite električni alat, pribor, nastavke itd. u skladu sa ovim uputstvima, uzimajući u obzir radne uslove i rad koji treba obaviti. Korišćenje električnog alata za radove za koje nije namenjen može dovesti do opasne situacije.
- 5. Servis
 - a. Postarajte se da vaš električni alat servisira kvalifikovani servisni tehničar koji će koristiti samo originalne rezervne delove. Time se osigurava bezbednost električnog alata.

Dodatna bezbednosna upozorenja za električne alate



Upozorenje! Dodatna bezbednosna upozorenja za brušenje, glačanje, četkanje, poliranje ili abrazivno rezanje.

- ♦ Ovaj električni alat je predviđen da funkcioniše kao alat za brušenje, glačanje, četkanje, poliranje i rezanje. Pročitajte sva bezbednosna upozorenja, uputstva, ilustracije i specifikacije koje su isporučene uz ovaj električni alat. Nepoštovanje svih dole navedenih upozorenja i uputstava može izazvati električni udar, požar i/ili ozbiljnu povredu.
- ♦ Obavljanje radova za koje električni alat nije namenjen može izazvati opasnost i telesnu povredu.
- ♦ Ne koristite pribor koji nije specijalno projektovan i koji nije preporučen od strane proizvođača alata. Ako neki pribor može da se priključi na vaš električni alat, to ne znači da osigurava bezbedan rad.
- ♦ Nominalna brzina pribora mora da bude minimalno jednaka maksimalnoj brzini koja je označena na električnom alatu. Pribori se kreću brže od njihove nominalne brzine i mogu da se polome i razlete u komadićima.
- ♦ Spoljni prečnik i debljina pribora moraju da odgovaraju nominalnom kapacitetu vašeg električnog alata. Pogrešno dimenzionisan pribor ne može se adekvatno štiti ili kontrolisati.
- ♦ Priključna veličina diskova, prirubnica, podmetača ili drugog pribora mora da odgovara vretenu električnog alata. Pribor sa priključnim rupama koje ne odgovaraju montažnom delu električnog alata biće izbačen iz ravnoteže, jako će vibrirati i može dovesti do gubitka kontrole.
- ♦ Ne koristite oštećen pribor. Pre svake upotrebe prekontrolišite pribor, na primer, abrazivne diskove na listanje i naprsline, podmetače na naprsline, habanje ili preterano trošenje, žičanu četku na labave ili naprsle čekinje. Ako električni alat ili pribor padnu, proverite da li su oštećeni i instalirajte neoštećeni pribor. Nakon provere i instaliranja pribora, uključite električni alat i pustite da radi jedan minut pri maksimalnoj brzini bez opterećenja. Oštećeni pribor bi se normalno polomio tokom ovog vremena testiranja.
- ♦ Nosite ličnu zaštitnu opremu. U zavisnosti od aplikacije, koristite štitnik za lice ili zaštitne naočare. Ako je potrebno, nosite masku za prašinu, štitnike za uši, rukavice i radioničku kecelju koja može da zaustavi sitne opiljke ili komadiće predmeta obrade. Zaštita za oči mora da bude u stanju da zaustavi leteće opiljke koji se stvaraju pri raznim operacijama. Maska za prašinu ili respirator moraju da budu u stanju da filtriraju čestice koje se stvaraju pri radu. Duže izlaganje visokom nivou buke može dovesti do gubitka sluha.
- ♦ Udaljite posmatrača na bezbednu udaljenost od radnog područja. Svako ko ulazi u radno područje mora da nosi ličnu zaštitnu opremu. Komadići predmeta obrade ili polomljenog pribora mogu da se razlete i izazovu povredu van neposrednog područja rada.
- ♦ Električni alat držite za izolovane rukohvate kada obavljate radove pri kojima postoji mogućnost da rezni pribor dodirne skrivene vodove ili preseče sopstveni kabl. Rezni pribor koji dodirne strujni kabl može da stavi pod napon metalne delove električnog alata i izloži rukovoca električnom udaru.
- ♦ Kabl udaljite od rotirajućeg pribora. Ako izgubite kontrolu, kabl se može preseći ili zaglaviti, a vaša šaka ili ruka se mogu uvući u rotirajući pribor.
- ♦ Nikad ne odlažite alat dok se pribor potpuno ne zaustavi. Rotirajući pribor može da se ukopa u površinu i izbaciti električni alat iz vaše kontrole.

- ◆ **Ne uključujte električni alat dok ga prenosite sa strane.** Slučajni dodir sa rotirajućim priborom može da uhvati vašu odeću i povuče pribor ka vašem telu.
- ◆ **Redovno čistite ventilacione otvore električnog alata.** Motor-ventilator će uvlačiti prašinu u kućište, a preveliko nagomilavanje metalne prašine može izazvati električne opasnosti.
- ◆ **Ne uključujte električni alat blizu zapaljivih materijala.** Varnice bi mogle da upale takve materijale.
- ◆ **Nemojte da koristite pribor za koji je potrebna rashladna tečnost.** Korišćenjem vode ili drugih tečnih rashladnih sredstava može izazvati električni udar.

Napomena: Gore navedeno upozorenje ne važi za električne alate koji su specijalno projektovani za rad sa sistemom tečnog hlađenja.

Povratni udar i povezana upozorenja

Povratni udar predstavlja iznenadnu reakciju koja se javlja kada se rotirajući disk, podmetač, četka ili drugi pribor uklješete ili ukopaju. Uklještenje ili ukopavanje izaziva brzo blokiranje rotirajućeg pribora koji sa svoje strane dovodi do prinudnog nekontrolisanog kretanja alata u smeru suprotnom od smera rotacije pribora u trenutku uklještenja.

Na primer, ako se abrazivni disk ukopa ili uklješti u predmet obrade, ivica diska koja ulazi u tačku uklještenja može da zaroni u površinu materijala izazivajući izvlačenje ili odskakanje diska. Disk može da odskoči ili ka ili od rukovaoca, što zavisi od smera kretanja diska u trenutku uklještenja. Pod takvim uslovima, može doći do loma abrazivnih diskova.

Povratni udar je rezultat loše upotrebe alata i/ili nepravilnih radnih procedura ili uslova i može se izbegnuti preduzimanjem odgovarajućih mera opreza koje su navedene u nastavku.

- ◆ **Čvrsto držite alat, a telo i ruku postavite tako da može izdržati sile povratnog udara.** Uvek koristite pomoćnu dršku, ako postoji, radi maksimalne kontrole nad povratnim udarom ili reakcije na obrtni moment pri pokretanju. Rukovaoc može da iskontroliše reakcije na obrtni moment ili povratne udare ako preduzme odgovarajuće mere opreza.
- ◆ **Nikada ne stavljajte ruku blizu rotirajućeg alata.** Pribor može da napravi povratni udar preko vaše ruke.
- ◆ **Ne pozicionirajte se u području u kome bi električni alat mogao da dođe u slučaju povratnog udara.** Povratni udar će prinuditi alat da se kreće u smeru koji je suprotan od smera kretanja diska u trenutku uklještenja.
- ◆ **Budite naročito pažljivi kada obrađujete uglove, oštre ivice itd.** Izbegavajte odskakanje i ukopavanje pribora. Uglovi, oštre ivice ili odskakanje imaju tendenciju ukopavanja rotirajućeg pribora i mogu da izazovu gubljenje kontrole ili povratni udar.

- ◆ **Nemojte priključivati testere za rezanje drveta ili drugih materijala.** Takve testere često stvaraju povratni udar i dovode do gubitka kontrole.

Specijalna bezbednosna upozorenja za brušenje i abrazivno rezanje

- ◆ **Koristite samo one tipove diskova koji se preporučuju za vaš električni alat i specijalne štitnike za izabrani disk.** Diskovi za koje električni alat nije dizajniran ne mogu se adekvatno zaštititi i nisu bezbedni.
- ◆ **Štitnike se mora sigurno pričvrstiti za električni alat i postaviti tako da pruži maksimalnu bezbednost i da disk na strani rukovaoca bude u što manjoj meri izložen.** Štitnici su pomoćna sredstva za zaštitu rukovaoca od komadića slomljenog diska i slučajnog dodira sa diskom.
- ◆ **Diskovi se moraju koristiti samo za preporučene primene. Na primer: nemojte brusiti stranicom reznog diska.** Abrazivni rezni diskovi su namenjeni za periferijsko brušenje, pa dejstvo bočnih sila na takve diskove može izazvati njihovo lomljenje.
- ◆ **Za izabrani disk uvek koristite neoštećene prirubnice diskova, odgovarajuće veličine i oblika.** Pravilno izabrane prirubnice diskova podržavaju disk i smanjuju mogućnost loma diska. Prirubnice za rezne diskove mogu se razlikovati od prirubnica za brusne diskove.
- ◆ **Ne koristite istrošene diskove sa većih električnih alata.** Disk koji je namenjen za veći alat nije podesan za veće brzine manjeg alata i može se rasprsnuti.

Dodatna bezbednosna upozorenja specifična za brušenje i rezanje

- ◆ **Ne "ometajte" rezni disk i ne primenjujte preveliki pritisak. Ne pokušavajte da napravite previše duboki rez.** Prenaprezanje diska povećava opterećenje i tendenciju ka izvijanju ili zaglavljivanju diska u rezu, kao i mogućnost povratnog udara ili loma diska.
- ◆ **Ne postavljajte telo u liniji ili iza rotirajućeg diska.** Kada se na mestu obrade disk kreće u smeru od vašeg tela, mogući povratni udar može da izazove prinudno kretanje rotirajućeg diska i električnog alata ka vama.
- ◆ **Ako je disk blokiran ili ako se rezanje prekine iz nekog razloga, isključite električni alat i držite ga bez pomeranja dok se potpuno ne zaustavi.** Nikad ne pokušavajte da uklonite rezni disk iz reza dok se disk vrti, jer to može izazvati povratni udar. Proverite i preduzmite korektivne mere da biste eliminisali razlog blokiranja diska.
- ◆ **Ne započinjte ponovo rezanje u predmetu obrade. Sačekajte da disk dostigne punu brzinu i pažljivo ponovo udite u rez.** Disk se može blokirati, podići ili izazvati povratni udar ako se električni alat ponovo pokrene u predmetu obrade.

- ◆ **Ploče ili velike predmete obrade osigurajte da bi se opasnost od uklještenja diska i povratnog udara svela na najmanju meru.** Veliki predmeti imaju tendenciju da se uležu pod sopstvenom težinom. Sredstva za osiguranje se moraju postaviti ispod predmeta obrade, u blizini linije rezanja i u blizini ivice predmeta obrade, sa obe strane diska.
- ◆ **Budite posebno pažljivi kada sečete "izreze" u postojećim zidovima ili na drugim nepreglednim mestima.** Rezni disk može iseći cevovode za plin ili vodu, električne kablove ili predmete koji mogu izazvati povratni udar.

Bezbednosna upozorenja specifična za glačanje

- ◆ **Ne koristite predimenzionisani brusni papir.** Pri izboru brusnog papira vodite računa o preporukama proizvođača. Veći brusni papir koji štrči izvan podmetača za glačanje može dovesti do zaglavlivanja i kidanja diska ili do povratnog udara.

Bezbednosna upozorenja specifična za poliranje

- ◆ **Nemojte dozvoliti da se bilo koji labavi deo polirne kape ili njenih niti slobodno vrte. Uklonite ili odsecite bilo kakve labave niti pribora.** Labave i rotirajuće niti pribora mogu da se zapletu oko prstiju ili ukopaju u radni komad.

Bezbednosna upozorenja specifična za četkanje

- ◆ **Imajte na umu da vlakna ispadaju i prilikom normalnog četkanja. Nemojte da prenaprežete žice primenjujući preveliko opterećenje na četku.** Žičane čekinje mogu lako da prodru kroz tanku odeću i/ili kožu.
- ◆ **Ako koristite štitić koji je preporučan za rad sa žičanom četkom, pazite da štitić ne ometa žičani disk ili četku.** Žičani disk ili četka mogu povećati prečnik zbog radnog opterećenja i centrifugalnih sila.

Bezbednost drugih osoba

- ◆ Ovaj uređaj nije namenjen da ga koriste lica (uključujući i decu) sa ograničenim fizičkim, senzoričkim ili mentalnim sposobnostima, ili neobučene ili neiskusne osobe, osim ako su pod nadzorom ili su dobile uputstva u vezi sa upotrebom uređaja od osobe koja je zadužena za njihovu bezbednost.
- ◆ Decu treba nadzirati kako bi se osiguralo da se ne igraju sa uređajem.

Preostale opasnosti.

Pri radu sa ovim alatom mogu se javiti dodatni preostali rizici, koji možda nisu uvršteni u priloženim upozorenjima za bezbedan rad. Sledeći rizici mogu nastati zbog nenamenske upotrebe, proizvedene upotrebe itd.

I pored primene relevantnih bezbednosnih propisa i implementacije bezbednosnih uređaja, izvesne preostale opasnosti se ne mogu izbeći. To su:

- ◆ **Povrede izazvane dodirivanjem rotirajućih/pokretnih delova.**
- ◆ **Povrede izazvane pri promeni delova, noževa ili pribora.**
- ◆ **Povrede izazvane dugotrajnom upotrebom alata.** Ako sa bilo kojim alatom radite duže vreme, pobrinite se da redovno pravite pauze.
- ◆ **Slabljenje sluha.**
- ◆ **Opasnosti po zdravlje izazvane udisanjem prašine koja se stvara pri korišćenju alata (primer:-rad sa drvetom, naročito sa hrastom, bukvom i MDF-om).**

Vibracije

Emisioni nivo vibracija naveden u ovim uputstvima je izmeren prema mernom postupku koji je standardizovan u EN 60745 i može se koristiti za upoređivanje alata. Deklarisana emisiona vrednost vibracija se takođe može koristiti za preliminarnu procenu izloženosti.

Upozorenje! Emisiona vrednost vibracija tokom realne primene električnog alata može se razlikovati od deklarisanе vrednosti što zavisi od načina na koji se koristi alat. Nivo vibracija može da se poveća iznad navedenog nivoa.

Pri proceni izloženosti vibracijama radi definisanja bezbednosnih mera koje propisuje 2002/44/EC radi zaštite osoba koje redovno koriste električne alate na radnom mestu, procena izloženosti vibracijama treba da uzme u obzir realne uslove upotrebe i način na koji se alat koristi, kao i sve delove radnog ciklusa kao što je vreme rada uređaja, ali i vremena kada je alat isključen i kada radi u praznom hodu.

Nalepnice na alatu

Na alatu se nalaze sledeći piktogrami:



Upozorenje! Radi smanjenja opasnosti od povreda, korisnik mora da pročita uputstvo za upotrebu.



Nosite zaštitne naočare dok radite sa ovim alatom.



Nosite zaštitu za sluh dok radite sa ovim alatom.

Električna bezbednost



Ovaj alat je dvostruko izolovan; zato nije potreban kabl za uzemljenje. Uvek proverite da li napon izvora napajanja odgovara naponu na natpisnoj pločici uređaja.

- ◆ U slučaju da se kabl ošteti, mora ga zameniti proizvođač ili ovlašćeni Stanley Fat Max servisni centar da bi se izbegla opasnost.

Karakteristike

Ovaj alat sadrži neke ili sve sledeće delove.

1. Prekidač za uključivanje i isključivanje
2. Bočna drška
3. Blokada vretena
4. Štitnik za brušenje

Montaža

Upozorenje! Pre montaže se uverite da je alat isključen i da je utikač alata izvručen iz utičnice.

Postavljanje i skidanje štitnika (sl. A)

Ovaj alat se isporučuje sa štitnikom koji je namenjen samo za brušenje i rezanje. Uverite se da koristite pravilan štitnik određen za namenu. Za rezanje se mora namesti štitnik (17 sl. F) koji je specijalno namenjen za takve radove.

Montaža

- ◆ Alat stavite položite na sto tako sa vretenom (5) okrenutim nagore.
- ◆ Otvorite zatvarač (7) i držite štitnik (4) iznad alata, kao što je pokazano na slici.
- ◆ Poravnajte ušice (8) sa udubljenjima (9).
- ◆ Pritisnite štitnik na dole i okrenite ga ulevo u željeni položaj.
- ◆ Pritegnite zatvarač (7) da biste osigurali štitnik na alat.
- ◆ Po potrebi, pritegnite vijak (6) za uvećanje sile pritezanja.

Demontaža

- ◆ Olabavite zatvarač (7).
- ◆ Okrenite štitnik udesno da biste poravnali ušice (8) sa udubljenjima (9).
- ◆ Uklonite štitnik od alata.

Upozorenje! Nikad ne koristite alat bez štitnika.

Montaža bočne drške

- ◆ Navrtite bočnu dršku (2) u otvor za njenu montažu.

Upozorenje! Uvek koristite bočnu dršku.

Nameštanje i skidanje brusnih ili reznih diskova (sl. B - D)

Uvek koristite pravilan tip diska za svoj rad. Uvek koristite diskove sa pravilnim prečnikom i veličinom otvora (vidi tehničke podatke).

Montaža

- ◆ Štitnik nameštite kao što je opisano u prethodnom delu.
- ◆ Unutrašnju prirubnicu (10) postavite na vreteno (5) kao što je pokazano (sl. B). Pobrinite se da je prirubnica pravilno nameštena na ravne strane vretena.
- ◆ Disk (11) postavite na vreteno (5) kao što je pokazano (sl. B). Ako disk ima izdignuti centar (12), pobrinite se da on bude okrenut ka unutrašnjoj prirubnici.
- ◆ Uverite se da disk pravilno leži na unutrašnjoj prirubnici.

- ◆ Postavite spoljnu prirubnicu (13) na vreteno. Prilikom nameštanja brusnog diska, izdignuti centar na spoljnoj prirubnici mora da bude okrenut ka disku (A na sl. D). Prilikom nameštanja reznog diska, izdignuti centar na spoljnoj prirubnici mora da bude okrenut od diska (B na sl. C).
- ◆ Blokadni prekidač vretena (3) držite pritisnutim i pritegnite spoljnu prirubnicu pomoću ključa sa dve rupe (14) (sl. D).

Demontaža

- ◆ Blokadni prekidač vretena (3) držite pritisnutim i odvrtite spoljnu prirubnicu (13) pomoću ključa sa dve rupe (14) (sl. D).
- ◆ Uklonite spoljnu prirubnicu (13) i disk (11).

Postavljanje i skidanje brusnog papira (sl. D i E)

Za glačanje je potreban gumeni disk. Podmetač se može nabaviti kod prodavca Stanley Fat Max proizvoda kao pribor.

Montaža

- ◆ Unutrašnju prirubnicu (10) postavite na vreteno (5) kao što je pokazano (sl. E). Pobrinite se da je prirubnica pravilno nameštena na ravne strane vretena.
- ◆ Postavite podmetač (15) na vreteno.
- ◆ Postavite disk za glačanje (16) na vreteno.
- ◆ Postavite spoljnu prirubnicu (13) na vreteno tako da njen izdignuti centar bude okrenut od diska.
- ◆ Blokadni prekidač vretena (3) držite pritisnutim i pritegnite spoljnu prirubnicu pomoću ključa sa dve rupe (14) (sl. D). Uverite se da je spoljna prirubnica pravilno nameštena i da je disk dobro pritegnut.

Demontaža

- ◆ Blokadni prekidač vretena (3) držite pritisnutim i odvrtite spoljnu prirubnicu (13) pomoću ključa sa dve rupe (14) (sl. D).
- ◆ Uklonite spoljnu prirubnicu (13), disk za glačanje (16) i podmetač (15).

Upotreba

Upozorenje! Pustite da alat radi svojim tempom. Ne preopterećujte ga.

- ◆ Pažljivo vodite kabl kako ga ne biste slučajno presekli.
- ◆ Budite pripremljeni na pojavu varničenja kada brusni ili rezni disk dodirne predmet obrade.
- ◆ Alat uvek postavite tako da štitnik pruža optimalnu zaštitu od brusnog ili reznog diska.

Uključivanje i isključivanje

- ◆ Za uključivanje gurnite prekidač (1) prema napred i pritisnite ga. Uzmite u obzir da će alat nastaviti sa radom kada otpustite prekidač.
- ◆ Da isključite alat, pritisnite zadnji deo prekidača za uključivanje/isključivanje.

Upozorenje! Ne isključujte alat kad je pod opterećenjem.

Saveti za optimalnu upotrebu

- ◆ Čvrsto držite alat tako što ćete jednom rukom uhvatiti bočnu dršku a drugom glavnu dršku.
- ◆ Prilikom brušenja uvek održavajte ugao od približno 15° između diska i površine predmeta obrade.

Održavanje

Vaš Stanley Fat Max uređaj/alat sa kablom ili bežični dizajniran je za rad u dužem vremenskom periodu sa minimalnim zahtevima u pogledu održavanja. Kontinuirani zadovoljavajući rad zavisi od pravilnog održavanja alata i redovnog čišćenja.

Upozorenje! Pre obavljanja bilo kakvih radova na održavanju električnih alata sa ili bez kabla:

- ◆ Isključite alat i izvucite utikač alata iz utičnice.
- ◆ Ili isključite alat i izvadite bateriju iz uređaja/alata ako uređaj/alat ima posebnu bateriju.
- ◆ Ili potpuno ispraznite bateriju ako je ugrađena u alat, a zatim isključite alat.
- ◆ Pre čišćenja isključite punjač iz struje. Vaš punjač ne zahteva nikakvo drugo održavanje osim redovnog čišćenja.
- ◆ Redovno čistite ventilacione otvore na vašem uređaju/alatu/punjaču pomoću mekane četke ili suve krpe.
- ◆ Redovno čistite kućište motora koristeći vlažnu krpu. Ne koristite bilo kakva sredstva za čišćenje koja su abrazivna ili sadrže rastvarač.
- ◆ Redovno otvarajte steznu glavu i lupkajte je da biste uklonili prašinu iz unutrašnjosti (ako je u opremi).

Zamena utikača (samo Velika Britanija i Irska)

Ako treba namestiti novi mrežni utikač:

- ◆ Bezbedno zbrinite stari utikač.
- ◆ Braon provodnik povežite na kontakt za fazu u novom utikaču.
- ◆ Povežite plavi provodnik na neutralni kontakt.

Upozorenje! Ne treba povezivati kontakt za uzemljenje. Pratite uputstva koja se isporučuju uz utikače dobrog kvaliteta. Preporučeni osigurač: 13 A.

Zaštita životne sredine



Odvajeno sakupljanje. Ovaj proizvod ne sme da se odlaže zajedno sa običnim kućnim smećem.

Ukoliko jednog dana ustanovite da vaš Stanley Fat Max proizvod treba da se zameni ili ako vam više nije potreban, ne odlažite ga sa kućnim smećem. Stavite ovaj proizvod na raspolaganju za odvojeno odlaganje u otpad.



Odvajeno sakupljanje trajnih proizvoda i pakovanja omogućava reciklažu i ponovnu upotrebu materijala. Ponovna upotreba recikliranih materijala pomaže u sprečavanju zagađivanja životne sredine i smanjuje potražnju za sirovinama.

Lokalnim regulativama može biti propisano posebno sakupljanje električnih proizvoda iz domaćinstava, na opštinskim deponijama ili kod prodavca kod koga ste kupili novi proizvod.

Stanley Fat Max obezbeđuje mogućnost za sakupljanje i reciklažu Stanley Fat Max proizvoda na kraju njihovog životnog veka. Da biste iskoristili prednost ove usluge, svoj proizvod vratite bilo kom ovlašćenom serviseru koji će izvršiti odvojeno sakupljanje ovih proizvoda umesto vas.

Kontaktirajte lokalno Stanley Fat Max predstavništvo putem adrese koja je navedena u ovom uputstvu da biste saznali lokaciju vama najbližeg ovlašćenog servisa. Alternativno, listu ovlašćenih Stanley Europe serviseri i potpune informacije o našim uslugama za rezervne delove i kontakte naći ćete na internetu, na adresi: www.2helpU.com.

Tehnički podaci

		FME811 (Tip 1)	FME812 (Tip 1)
Ulazni napon	V_{ac}	230	230
Ulazna snaga	W	850	850
Brzina u praznom hodu	min^{-1}	12.000	12.000
Prečnik diska	mm	115	125
Otvor diska	mm	22	22
Maks. debljina diska			
brusni diskovi	mm	6	6
reznici diskovi	mm	3,5	3,5
Veličina vretena		M14	M14
Težina	kg	2,1	2,1

L_{pa} (zvučni pritisak) 94,5 dB(A), odstupanje (K) 3 dB(A)

L_{wa} (zvučna snaga) 105,5 dB(A), odstupanje (K) 3 dB(A)

Ukupne vrednosti vibracija (vektorska suma u tri pravca) prema EN 60745:

Brušenje površine ($a_{h,ss}$) 9,9 m/s^2 , odstupanje (K) 1,5 m/s^2

Rezanje (a_r) 9,1 m/s^2 , odstupanje (K) 1,5 m/s^2

Poliranje ($a_{r,p}$) 5,0 m/s^2 , odstupanje (K) 1,5 m/s^2

Brusni papir ($a_{r,ds}$) 3,3 m/s^2 , odstupanje (K) 1,5 m/s^2

Brušenje četkom (a_r) 9,2 m/s^2 , odstupanje (K) 1,5 m/s^2

EC izjava o usklađenosti

DIREKTIVA ZA MAŠINE

**FME811 / FME812**

Stanley Europe izjavljuje da su proizvodi opisani u delu „Tehnički podaci“ usklađeni sa:
2006/42/EC, EN 60745-1, EN 60745-2-3

Ovi proizvodi su takođe usklađeni sa direktivom 2004/108/EC i 2011/65/EU. Za više informacija kontaktirajte Stanley Europe na sledećoj adresi ili ih potražite u uputstvu za upotrebu.

Dolepotpisani je odgovoran za pripremu tehničke dokumentacije i daje ovu izjavu za račun kompanije Stanley Europe.

R. Laverick
Rukovoditelj inženjerskog odjela
Stanley Europe,
Egide Walschaertsstraat 14-18,
2800 Mechelen, Belgium
24.06.14

Ako želite da reklamirate, kontaktirajte vašeg prodavca ili se obratite najbližem ovlašćenom Stanley Fat Max servisu čija adresa se nalazi u Stanley Fat Max katalogu ili kontaktirajte vaše Stanley predstavništvo putem adrese koja je navedena u ovom uputstvu. Listu ovlašćenih Stanley Fat Max serviseri i potpune informacije o našim postprodajnim uslugama naći ćete na internetu, na adresi: www.stanley.eu/3

Garancija

Stanley Europe je siguran u kvalitet svojih proizvoda i nudi izvanredne garantne uslove za profesionalne korisnike ovog proizvoda. Ova garantna izjava je dodatna i ni na koji način ne osporava vaša ugovorna prava kao privatni, neprofesionalni korisnik. Ova garancija važi na teritorijama država članica Evropske Unije i na slobodnom evropskom tržištu.

JEDNOGODIŠNJA PUNA GARANCIJA

U slučaju da je vaš proizvod firme Stanley Fat Max postane neispravan zbog greške u materijalima ili izradi u periodu od 12 meseci od datuma kupovine, Stanley Evropa garantuje da će zameniti neispravne delove ili – zavisno od našeg nahođenja – zameniti uređaj besplatno u slučaju:

- ◆ da proizvod nije nenamenski upotrebljavan i korišćen je u skladu sa uputstvom za upotrebu.
- ◆ da je proizvod bio izložen umerenom habanju i trošenju;
- ◆ da nisu pokušane popravke od strane neovlašćenih lica;
- ◆ da je dostavljen dokaz o datumu kupovine.
- ◆ da je Stanley Fat Max proizvod vraćen u kompletnom stanju, sa svim originalnim delovima

Наменета употреба

Вашата Stanley Fat Max аголна брусилка е направена за брусење и сечење на метал и сидани конструкции со употреба на соодветни резни или брусни дискови. Кога ќе се намести соодветниот штитник, алатката е наменета само за домашна употреба.

Упатства за безбедна употреба

Општи мерки за безбедност при користење на електрични алатки



Предупредување! Прочитајте ги сите мерки за безбедност и целото упатство. Непридржување кон мерките за безбедност и долу наведените упатства може да доведе до електричен удар, пожар или сериозна повреда.

Сочувајте ги сите мерки за безбедност и упатства за идно прегледување. Терминот „електрична алатка“ во сите долу наведени мерки за безбедност се однесува на Вашата електрична алатка која работи на струја (преку кабел), или на електрична алатка која работи на батерии (без кабел).

1. Безбедност на работното место

- a. **Одржувајте го работното место чисто и добро осветлено.** Пренатрупани и темни места се причина за незгоди.
- b. **Немојте да работите со електрични алатки во експлозивни окружувања, какви што постојат кога има присуство на запалливи течности, гасови или честички.** Електричните алатки произведуваат искри што можат да ги запалат честичките или испарувањата.
- c. **Држете ги децата и присутните лица настрана додека употребувате електрична алатка.** Одвлекување на вниманието може да предизвика да изгубите контрола.

2. Безбедност од електричен удар

- a. **Приклучокот на електричната алатка мора да се совпаѓа со приклучниците.** Никогаш не го преправајте приклучокот. Не употребувајте адаптерски приклучоци со заземјени електрични алатки. Непреправените приклучоци и соодветните приклучници ќе го намалат ризикот од електричен удар.
- b. **Избегнувајте телесен контакт со заземјени површини како што се цевки, радијатори, шпорети или фрижидери.** Има зголемен ризик од електричен удар ако Вашето тело е заземјено.
- c. **Не ги изложувајте електричните алатки на дожд или влажност.** Навлегувањето на вода во електричната алатка го зголемува ризикот од електричен удар.

- d. **Употребувајте го кабелот правилно.** Никогаш не го употребувајте кабелот за носење, влечење или исклучување на електричната алатка. **Држете го кабелот настрана од топлина, масло, остри рабови или подвижни делови.** Оштетените или заплетканите кабли го зголемуваат ризикот од електричен удар.
- e. **Кога работите со електрична алатка надвор, употребувајте продолжен кабел кој е соодветен за надворешна употреба.** Употребата на кабел што е соодветен за надворешна употреба го намалува ризикот од електричен удар.
- f. **Доколку работењето со електрична алатка во влажна средина не може да се избегне, употребувајте заштитна диференцијална (FID) склопка.** Употребата на заштитна диференцијална (FID) склопка го намалува ризикот од електричен удар.

3. Лична безбедност

- a. **Бидете претпазливи, внимавајте што правите и користете логика кога работите со електрична алатка.** Не употребувајте електрична алатка кога сте уморни или кога сте под влијание на дрога, алкохол или лекови. Еден момент на невнимание за време на работење со електрична алатка може да доведе до сериозна лична повреда.
- b. **Носете опрема за лична заштита. Секогаш носете заштита за очите.** Заштитната опрема, како што се маски против прав, нелизганки сигурносни обувки, шлемови или штитници за слухот, ќе го намали бројот на повреди кога се употребува за соодветни работни услови.
- c. **Спречете ненамерно вклучување на алатката.** **Обезбедете прекинувачот да биде во исклучена положба пред да ја приклучите алатката на струја или на батериски пакет, или пред да ја подигнете или пренесувате алатката.** Пренесувањето на електрични алатки со прст на прекинувачот или приклучување на извор на струја на вклучени алатки може да доведе до незгоди.
- d. **Отстранете ги сите алатки за подесување или клучеви пред да ја вклучите електричната алатка.** Клуч или алатка за подесување што е закачена на ротирачкиот дел на електричната алатка може да доведе до повреда.
- e. **Не посегajte предалеку.** Цврсто стојте на земјата и бидете во рамнотежа во секое време. Ова овозможува подобра контрола над електричната алатка во неочекувани ситуации.
- f. **Носете соодветна облека.** Не носете широка облека или накит. Држете ги косата, облеката и ракавиците настрана од подвижните делови. Широката облека, накитот или долгата коса може да бидат фатени во подвижните делови.

- g. Доколку на уредите постои можност за приклучување на опрема за извлекување и собирање на прав, обезбедете таа да биде приклучена и правилно употребувана. Собирањето на правот може да ги намали опасностите поврзани со прав.
4. Употреба и одржување на електрични алатки
- a. Не ја употребувајте електричната алатка на сила. Употребувајте електрична алатка што е соодветна за вашата работа. Соодветната електрична алатка ќе ја заврши работата подобро и побезбедно со брзината за која што била дизајнирана.
- b. Не употребувајте ја електричната алатка доколку прекинувачот не ја вклучува и исклучува. Секоја електрична алатка што не може да се контролира преку прекинувачот е опасна и мора да биде поправена.
- c. Исклучете го приклучокот од изворот на струја или од батерискиот пакет за електричната алатка пред да правите подесувања, менувате додатоци или пред да ја одложите електричната алатка. Таквите превентивни безбедносни мерки го намалуваат ризикот за случајно вклучување на електричната алатка.
- d. Одржувајте ги електричните алатки што не ги употребувате надвор од досег на децата и не дозволувајте да ги употребуваат лица кои не се запознаени со нивната функција и со овие упатства. Електричните алатки се опасни кога со нив ракуваат необучени корисници.
- e. Одржувајте ги електричните алатки. Проверете дали подвижните делови се лошо поставени, заглавени или оштетени, или постои друга состојба што би можела да влијае врз работењето на електричните алатки. Доколку електричната алатка е оштетена, однесете ја на поправка пред да ја употребите. Многу незгоди се предизвикани поради лошо одржувани електрични алатки.
- f. Одржувајте ги алатките за сечење остри и чисти. Правилно одржувани алатки за сечење со остри рабови за сечење имаат помала шанса да се заглават и полесно се управуваат.
- g. Употребувајте ги електричните алатки, приборот, сечилата и сл. во склад со овие упатства, имајќи ги во предвид работните услови и работата која треба да се заврши. Употребата на електрична алатка за работа што е различна од нејзината намена може да доведе до опасна ситуација.

5. Сервис

- a. Вашите електрични алатки треба да ги сервисира квалификувано лице кое користи само идентични резервни делови. Вака ќе бидете сигурни дека се одржува безбедноста на електричната алатка.

Дополнителни мерки за безбедност при користење на електрични алатки



Предупредување! Дополнителни мерки за безбедност при брусење, шмирглање, четкање, полирање или сечење.

- ◆ Оваа електрична алатка е наменета за брусење, шмирглање, четкање, полирање и сечење. Прочитајте ги сите мерки за претпазливост, упатства, скици и технички карактеристики што ќе ги добиете со оваа електрична алатка. Непридржување кон предупредувањата и упатствата може да доведе до електричен удар, пожар или сериозна повреда.
- ◆ Извршувањето на работи за кои не е наменета електричната алатка може да биде опасно и да предизвика повреда.
- ◆ Не употребувајте додатоци кои не се посебно направени и препорачани од страна на производителот на алатката. Тоа што додатокот може да се прикачи на вашата електрична алатка не осигурува безбедно работење.
- ◆ Брзината декларирана на додатокот мора да биде барем еднаква на максималната брзина назначена на електричната алатка. Додатоците што работат побрзо од нивната декларирана брзина можат да се скршат или се одвојат.
- ◆ Надворешниот дијаметар и дебелината на додатокот мора да бидат во рамки на декларираните можности на Вашата електрична алатка. Додатоците со несоодветна големина не можат да бидат соодветно наместени или контролирани.
- ◆ Внатрешните отвори на дисковите, прирабниците, подлогите и сите други додатоци мора да одговараат на вртеното на електричната алатка. Додатоците со внатрешни отвори што не се соодветни со монтираниот хардвер на електричната алатка ќе излезат од рамнотежа, претерано ќе вибрираат и може да предизвикаат губење на контрола.
- ◆ Немојте да употребувате оштетени додатоци. Пред секоја употреба прегледајте дали резните тркала се напрснати или откриени, дали подлогите се напрснати, расцепени или излитени, и дали четките имаат испаднати или скршени челични влакна. Доколку

електричната алатка или додатокот паднат на земја, прегледајте дали се оштетени или поставете неоштетен додаток. После прегледот и поставењето на додатокот, вклучете ја електричната алатка на максимална брзина без оптоварување во траење од една минута. Оштетените додатоци обично се кршат за време на овој период на тестирање.

- ◆ Носете опрема за лична заштита. Во зависност од работата, употребувајте штитник за лице или заштитни очила. По потреба, носете маска против прав, штитници за слух, ракавици и работна престилка која може да заштити од мали абразивни парчиња од предметот кој се обработува. Заштитата за очите мора да може да запре летечки отпаднати парчиња кои се ствараат во работењето. Маската против прав или респираторот мора да бидат во можност да ги задржат честичките кои се ствараат во работењето. Продолжена изложеност на звук со висок интензитет може да предизвика губење на слухот.
- ◆ Држете ги присутните лица на безбедна оддалеченост од работното место. Секој што ќе влезе во работниот простор мора да носи опрема за лична заштита. Парчиња од работен материјал или од скршен додаток можат да одлетаат и да предизвикаат повреда надвор од непосредниот круг на работење.
- ◆ Фаќајте ги електричните алатки само за изолираните површини за држење кога вршите работа при која додатокот за сечење може да дојде во допир со скриени жици или со сопствениот кабел. Доколку додатокот за сечење допре жица под напон, тоа може да ги доведе изложените метални делови од електричната алатка под напон и струјата да го удри ракувачот.
- ◆ Поставете го кабелот подалеку од вртечкиот додаток. Ако изгубите контрола, кабелот може да биде пресечен или закачен и вашата дланка или рака може да биде повлечена во вртечкиот додаток.
- ◆ Никогаш не спуштајте ја електричната алатка додека додатокот целосно не престане да се врти. Вртечкиот додаток може да се фати за површината и да ви ја одземе од контрола електричната алатка.
- ◆ Не ја вклучувајте електричната алатка додека ја пренесувате. Случаен контакт со вртечкиот додаток може да ја фати вашата облека, привлекувајќи го додатокот кон вашето тело.
- ◆ Редовно чистете ги отворите за вентилација на електричната алатка. Вентилаторот на моторот ќе внесе прав во кукиштето и голема акумулација

на метал во прав може да предизвика опасности поврзани со напојувањето.

- ◆ Не работете со електричната алатка во близина на запалливи материјали. Искри може да ги запалат овие материјали.
- ◆ Не употребувајте додатоци што бараат течности за ладење. Употреба на вода или други течности за ладење може да доведе до електричен удар.

Напомена: Горенаведеното предупредување не важи за електрични алатки кои се посебно направени за употреба со систем со течности.

Предупредувања за повратен удар и слични опасности

Повратен удар е ненадејна реакција поради прикљештен или заглавен вртечки диск, подлога, четка или било кој друг додаток. Прикљештувањето или заглавувањето предизвикува нагло забавување на вртечкиот додаток, кое пак предизвикува неконтролираната електрична алатка да биде присилена да се движи во спротивен правец од вртењето на додатокот во точката на прикљештувањето.

На пример, доколку резното тркало е прикљештено или заглавено во обработуваниот предмет, работ на тркалото што влегува во точката на прикљештувањето може да влезе во површината на материјалот и да предизвика тркалото да испадне или да излета од алатката. Тркалото може или да отскокне во правец на ракувачот или настрана од него, во зависност од правецот на движењето на тркалото во точката на прикљештувањето. Резните тркала исто така може да пукнат во овие услови.

Повратниот удар е резултат на неправилно користење на електричната алатка или на неправилни постапки или услови при работата, и може да биде избегнат доколку се применат соодветните долу наведени мерки за претпазливост.

- ◆ Држете ја цврсто електричната алатка и поставете ги телото и раката така што ќе можете да ги издржите силите од повратниот удар. Секогаш употребувајте ја помошната рачка доколку ја има за да имате максимална контрола над повратниот удар или да реагирате на вртежниот момент при вклучувањето. Ракувачот може да го контролира вртежниот момент или силите на повратниот удар ако се превземени соодветни заштитни мерки.
- ◆ Никогаш не ја ставајте раката блиску до вртечкиот додаток. Повратен удар може да предизвика додатокот да прејде преку вашата рака.
- ◆ Не поставајте го телото во правец во кој ќе се движи електричната алатка доколку дојде до повратен удар. Повратен удар ќе ја придвижи

алатката во насока спротивна на движењето на тркалото во моментот на реоптоварувањето.

- ◆ **Бидете особено внимателни кога работите на аголни делови, остри рабови и др. Избегнувајте да го отскокнете и заглавувате додатокок.** Вртчекиот додаток има обичај да се заглави кај аголните делови, острите рабови и при отскокнувањето и да предизвика губење на контрола или повратен удар.
- ◆ **Не прикачувајте ланец за сечење дрва или назабена пила.** Таквите сечива причинуваат постојани повратни удари и губење на контрола.

Посебни мерки за безбедност при вршење на брусене и сечење

- ◆ **Употребувајте само видови на тркала кои се препорачани за вашата електрична алатка и посебни штитници кои се направени за избраните тркала.** Тркала за кои што не е дизајнирана електричната алатка не можат соодветно да бидат заштитени и не се безбедни.
- ◆ **Штитникот мора да биде сигурно прикачен на електричната алатка и поставен за максимална безбедност, така што најмал дел од тркалото да е изложен кон ракувачот.** Штитникот помага да го заштити ракувачот од скршени делови од дискот и случаен контакт со дискот.
- ◆ **Тркалата мора да се користат само за препорачаната намена. На пример: немојте да брусите со страна од резно тркало.** Резните тркала се наменети за периферално брусене, страничните сили што се придобиваат на овие тркала можат да предизвикаат нивно кршење.
- ◆ **Секогаш употребувајте неоштетени прирабници кои се со соодветна големина и облик за избраното тркало.** Соодветните прирабници го прицврстуваат дискот и така ја намалуваат веројатноста за негово кршење. Прирабниците за резни тркала може да се разликуваат од прирабниците за брусни тркала.
- ◆ **Не употребувајте истрошени тркала од поголеми електрични алатки.** Тркалата наменети за поголеми електрични алатки не се соодветни за поголемата брзина на помалите алатки и може да се распукаат.

Дополнителни мерки за безбедност при вршење на сечење

- ◆ **Немојте да го набивате резното тркало или да нанесувате преголем притисок. Не пробувајте да направите преголема длабочина при сечењето.** Преголемото напрегање на тркалото ги зголемува оптоварувањето и подложноста кон искривување или заглавување во местото на сечењето, како и веројатноста од повратен удар и кршење на тркалото.

- ◆ **Не го поставувајте телото во линија со вртчето тркало или зад него.** Кога тркалото во точката на работењето се движи спротивно од вашето тело, потенцијалниот повратен удар може да ги придвижи вртчето тркало и електричната алатка право накај вас.
- ◆ **Кога тркалото навлегува во материјалот или кога прекинувате со сечењето поради каква и да е причина, исклучете ја електричната алатка и држете ја неподвижна додека тркалото не престане да се врти. Никогаш не обидувајте се да го отстраните резното тркало од местото на сечењето додека тркалото е во движење за да не дојде до повратен удар.** Извршете преглед и преземете мерки да се отстрани причината за заглавување на тркалото.
- ◆ **Немојте повторно да ја вклучувате алатката додека е во обработуваниот материјал. Пуштете тркалото да ја достигне полната брзина и внимателно навлезете во местото на сечењето.** Тркалото може да се заглави, испадне или излета поради повратен удар доколку електричната алатка се вклучи додека е во обработуваниот предмет.
- ◆ **Поставете потпирачи при обработка на плочи или преголеми предмети за да го намалите ризикот од заглавување на дискот и повратен удар.** Поголемите предмети имаат тенденција да се владбнуваат поради својата тежина. Треба да се постават потпирачи под предметот на обработка блиску до линијата на сечењето од двете страни на тркалото, и блиску до рабовите на предметот.
- ◆ **Бидете посебно внимателни кога правите „чебно засекување“ во постоечки видови или други мртви точки.** Испакнатото тркало може да засече во гасоводни или водоводни цевки, електрични инсталации или објекти што може да предизвикаат повратен удар.

Посебни мерки за безбедност при вршење на шмирглање

- ◆ **Не употребувајте преголема хартија за шмирглање. Следете ги препораките на производителот при изборот на хартија за шмирглање.** Хартија за шмирглање која преоѓа преку подлогата за шмирглање може да се расцепи и да предизвика заглавување или отцепување на дискот или повратен удар.

Посебни мерки за безбедност при вршење на полирање

- ◆ **Не дозволувајте да има неприцврстени делови од навлакмата за полирање или нејзините врвки за прицврстување да се вртат слободно. Гурнете ги внатре или скратете ги врвките за прицврстување.** Слободни и вртечки врвки од

додатокот може да ви се заплеткаат во прстите или да се заглават во предметот што се обработува.

Посебни мерки за безбедност при вршење на четкање

- ◆ Имајте на ум дека четката исфрла челични влакна дури и за време на нормално работење. Не ги напрегајте премногу челичните влакна преку нанесување на преголем притисок врз четката. Челичните влакна лесно можат да пробијат тенка облека и/или кожа.
- ◆ Доколку се препорачува употреба на штитник при четкање, не дозволувајте допир помеѓу четката или дискот со штитникот. Тркалото со челичните влакна или четката може да се прошири во дијаметар како резултат од работењето и центрифугалните сили.

Безбедност на други лица

- ◆ Овој апарат не е наменет за употреба од страна на лица (вклучувајќи и деца) со намалени физички, сетилни или ментални способности, или кои немаат искуство и знаење, освен ако не им се предложени надзор или упатства за употреба на апаратот од страна на лице кое е одговорно за нивната безбедност.
- ◆ Децата треба да се надгледуваат за да се осигура дека не си играат со уредот.

Останати ризици

Кога се употребува алатката може да се јават дополнителни преостанати ризици што не се вклучени во предупредувањата. Овие ризици може да се појават поради неправилна употреба, долготрајна употреба и др.

Дури и ако се применат соодветните правила за безбедност и се воведат безбедносна опрема, одредени останати ризици не може да се избегнат. Тоа се:

- ◆ Повреди предизвикани поради допир на вртетки или подвижни делови.
- ◆ Повреди при менување на делови, листови или додатоци.
- ◆ Повреди предизвикани поради долготрајна употреба на алатката. Кога користите алатка подолг период, осигурајте се дека правите повремени паузи.
- ◆ Оштетување на слухот.
- ◆ Здравствените опасности предизвикани од дишење на прав произведен од употребата на вашата алатка (на пример:- обработка на дрво, особено даб, бука и иверица).

Вибрации

Декларираните вредности на емитирани вибрации кои се наведени во техничките податоци и декларацијата за сообразност се измерени во склад со стандардната метода за тестирање според EN 60745 и можат да се користат за споредување на една алатка со друга. Декларираната вредност на емитирани вибрации може исто така да се користи за прелиминарна проценка на изложеност на вибрации.

Предупредување! Вредноста на емитирани вибрации за време на користењето на електричната алатка може да се разликува од декларираната вредност во зависност од начинот на кој алатката се употребува. Нивото на вибрации може да се зголеми над декларираното ниво.

Кога се проценува изложеноста на вибрации за да се одредат мерките за безбедност кои ги пропишува 2002/44/ЕС за заштита на лица кои редовно употребуваат електрични алатки на работното место, проценката на изложеност на вибрации треба да ги земе во предвид условите и начинот на кој алатката се употребува, вклучувајќи ги и сите делови од работниот циклус, како што се времињата кога алатката е исклучена, кога е вклучена и неоптоварена, и времето на работење со неа.

Ознаки на алатката

Следните слики се наоѓаат на алатката:



Предупредување! За да се намали ризикот од повреди, корисникот мора да го прочита упатството за работа.



Носете заштитни очила кога работите со оваа алатка.



Носете заштита за ушите кога работите со оваа алатка.

Безбедност од електричен удар



Алатката е двојно изолирана; затоа не е потребна жица за заземување. Секогаш проверете дали струјното напојување одговара на напонот што е деклариран на плочката.

- ◆ Доколку струјниот кабел е оштетен, мора да биде заменет од страна на производителот или на овластен сервисен центар на Stanley Fat Max за да се избегне опасност.

Карактеристики

Оваа алатка има некои или сите од долу наведените карактеристики.

1. Прекинувач за вклучување и исклучување
2. Странична рачка

3. Копче за блокирање на вретеното
4. Штитник за брусење

Склопување

Предупредување! Пред склопувањето, обезбедете алатката да биде исклучена и приклучокот изваден од приклучницата.

Монтирање и отстранување на штитникот (скица А)

Алатката се испорачува со штитник кој е наменет за брусење и сечење. Обезбедете дека го употребувате соодветниот штитник за саканата примена. Доколку алатката се применува за вршење на сечење, треба да се постави штитник (17, скица F) соодветен за оваа работа.

Монтирање

- ◆ Поставете ја алатката на работна маса со вретеното (5) завртено нагоре.
- ◆ Ослободете го копчето за блокирање на спојката (7) и поставете го штитникот (4) врз алатката како што е прикажано.
- ◆ Порамнете ги дршките (8) со жлебовите (9).
- ◆ Притиснете го штитникот надолу и ротирајте го во спротивна насока од стрелките на часовникот до бараната позиција.
- ◆ Зацврстете го копчето за блокирање на спојката (7) за да го стегнете штитникот врз алатката.
- ◆ Ако има потреба, затегнете ја наврската (6) за да ја зголемите спојната сила.

Отстранување

- ◆ Олабавете го копчето за блокирање на спојката (7).
- ◆ Ротирајте го штитникот во насока на стрелките на часовникот за да ги порамните дршките (8) со жлебовите (9).
- ◆ Отстранете го штитникот од алатката.

Предупредување! Никогаш немојте да ја употребувате алатката без штитник.

Монтирање на страничната рачка

- ◆ Навртете ја страничната рачка (2) во еден од отворите за монтирање на алатката.

Предупредување! Секогаш употребувајте ја страничната рачка.

Монтирање и отстранување на брусни или резни дискови (скици В - D)

Секогаш употребувајте диск која е соодветен за вашата намена. Секогаш користете дискови со соодветен дијаметар и внатрешен отвор (видете ги техничките податоци).

Монтирање

- ◆ Монтирајте го штитникот на горенаведениот начин.
- ◆ Поставете ја внатрешната прирабница (10) на вретеното (5) како што е прикажано (скица В). Обезбедете прирабницата да биде правилно наместена на рамните страни на вретеното.
- ◆ Поставете го дискот (11) на вретеното (5) како што е прикажано (скица В). Доколку дискот има испакнат центар (12), обезбедете испакнатиот центар да биде завртен во правец на внатрешната прирабница.
- ◆ Обезбедете дискот да биде правилно наместен на внатрешната прирабница.
- ◆ Поставете ја надворешната прирабница (13) на вретеното. Кога монтирате брусен диск, испакнатиот центар на надворешната прирабница мора да биде завртен во правец на дискот (дел А на скица С). Кога монтирате резен диск, испакнатиот центар на надворешната прирабница мора да биде завртен во спротивен правец од дискот (дел В на скица С).
- ◆ Држете го копчето за блокирање на вретеното (3) притиснато и затегнете ја надворешната прирабница со вилушкест клуч (14) (скица D).

Отстранување

- ◆ Држете го копчето за блокирање на вретеното (3) притиснато и одвртете ја надворешната прирабница (13) со вилушкест клуч (14) (скица D).
- ◆ Отстранете ги надворешната прирабница (13) и дискот (11).

Монтирање и вадење на дискови за шмирглање (скици D и E)

За шмирглање е потребна подлога. Подлогата е достапна како додаток кај вашиот продавач на Stanley Fat Max.

Монтирање

- ◆ Поставете ја внатрешната прирабница (10) на вретеното (5) како што е прикажано (скица E). Обезбедете прирабницата да биде правилно наместена на рамните страни на вретеното.
- ◆ Поставете ја подлогата (15) на вретеното.
- ◆ Поставете го дискот за шмирглање (16) на подлогата.
- ◆ Поставете ја надворешната прирабница (13) на вретеното со испакнатиот центар завртен во спротивен правец од дискот.
- ◆ Држете го копчето за блокирање на вретеното (3) притиснато и затегнете ја надворешната прирабница со вилушкест клуч (14) (скица D). Обезбедете надворешната прирабница да биде правилно монтирана и дискот да биде цврсто стегнат.

Отстранување

- ◆ Држете го копчето за блокирање на вретеното (3) притиснато и одвртете ја надворешната прирабница (13) со вилушкест клуч (14) (скица D).
- ◆ Отстранете ги надворешната прирабница (13), дискот за шмирглање (16) и подлогата (15).

Употреба

Предупредување! Оставете алатката да работи во свој ритам. Не го преоптоварувајте.

- ◆ Внимателно спроведете го кабелот за случајно да не го пресечете.
- ◆ Бидете спремни на многу искри кога брусниот или резниот диск ќе го допре предметот што се обработува.
- ◆ Секогаш поставувајте ја алатката на начин на кој штитникот ќе овозможува оптимална заштита од брусниот или резниот диск.

Вклучување и исклучување

- ◆ За вклучување на алатката, лизнете го прекинувачот (1) напред, а потоа притиснете го. Имајте на ум дека алатката ќе продолжи да работи и откако ќе го пуштите прекинувачот.
- ◆ За исклучување на алатката, притиснете го задниот дел на прекинувачот.

Предупредување! Не исклучувајте ја алатката додека е оптоварена.

Совети за оптимална употреба

- ◆ Цврсто држете ја алатката со една рака за страничната рачка и со другата рака за главната рачка.
- ◆ Кога брусите, секогаш одржувајте агол од околу 15° помеѓу дискот и површината на предметот кој се обработува.

Одржување

Вашиот Stanley Fat Max уред/алатка, со или без кабел, е направен да работи долго време со минимално одржување. Постојаното работење на задоволително ниво зависи од правилната грижа за алатката и редовното чистење.

Предупредување! Пред извршување на одржување на електрични алатки со или без кабел:

- ◆ Исклучете ја алатката/уредот и извадете го приклучокот од штекер.
- ◆ Или, исклучете ја алатката/уредот и извадете ја батеријата доколку алатката/уредот има одвоен батериски пакет.
- ◆ Или, целосно истрошете ја батеријата доколку таа е составен дел од алатката/уредот и тогаш исклучете ја.

- ◆ Извадете го приклучокот на полначот од приклучницата пред да го исчистите. На вашиот полнач не му е потребно никакво одржување освен редовно чистење.
- ◆ Редовно чистете ги отворите за вентилација на вашиот уред, алатка или полнач со употреба на мека четка или сува крпа.
- ◆ Редовно чистете го моторот на влажна крпа. Не употребувајте абразивни средства за чистење или средства за чистење на база на растворувач.
- ◆ Редовно отворајте го футерот (доколку го има) и лесно чукнете го за да ја отстраните правта од внатрешноста.

Замена на приклучок за струја (само за Велика Британија и Ирска)

Доколку треба да се монтира нов приклучок за струја:

- ◆ Внимателно ослободете се од стариот приклучок.
- ◆ Поврзете го кафеавиот кабел на приклучокот за фаза во новиот приклучок.
- ◆ Поврзете го синиот кабел со неутралниот терминал.

Предупредување! Ништо не смее да се поврзува на терминалот за заземјување. Следете ги упатствата за монтирање и обезбедете квалитетни приклучоци. Препорачан осигурувач: 13 А.

Заштита на животната средина



Одвоено собирање. Овој производ не смее да се фрла со останатиот отпад од домаќинството.

Доколку еден ден заклучите дека вашиот Stanley Fat Max производ треба да биде заменет или дека повеќе не ви е од корист, не го фрлајте со отпадот од домаќинството. Овозможете овој производ да биде достапен за одвоено собирање.



Одвоеното собирање на употребени производи и пакувања овозможува материјалите да бидат рециклирани и повторно употребени. Повторното употребување на рециклирани материјали помага во спречувањето на загадувањето на животната средина и ја намалува побарувачката на суровини.

Локалните прописи можеби овозможуваат одвоено собирање на електрични производи за домаќинство од страна на локалните отпади или продавачите при набавка на нов производ.

Stanley Europe има објекти за собирање и рециклирање на Stanley Fat Max производи кога тие ќе го достигнат крајот на работниот век. За ја искористите оваа услуга, ве молиме да го вратите производот кај било кој овластен сервисер кој ќе го собере во ваше име.

Можете да ја најдете адресата на најблискиот овластен сервисер доколку стапите во контакт со локалното претставништво на Stanley Europe преку адресата назначена во оваа упатство. Постои и друга можност: списокот на овластени сервисери на Stanley Europe и сите детали за нашите услуги после купувањето можат да се најдат на интернет на: www.2helpU.com.

Технички податоци

		FME811 (Тип 1)	FME812 (Тип 1)
Влезен напон	V <small>наизменична струја</small>	230	230
Влезна моќност	W	850	850
Брзина без оптоварување	min ⁻¹	12.000	12.000
Дијаметар на дискот	mm	115	125
Внатрешен отвор на дискот	mm	22	22
Максимална дебелина на дискот			
брусни дискови	mm	6	6
резни дискови	mm	3,5	3,5
Големина на вретеното		M14	M14
Тежина	kg	2,1	2,1

L_{pA} (звучен притисок) 94,5 dB(A), отстапување (K) 3 dB(A)

L_{WA} (звучна моќност) 105,5 dB(A), отстапување (K) 3 dB(A)

Вкупна вредност на вибрациите (векторска сума по три оски) спрема EN 60745:

Површинско брусење ($a_{h,eq}$) 9,9 m/s², отстапување (K) 1,5 m/s²

Сечење (a_v) 9,1 m/s², отстапување (K) 1,5 m/s²

Полирање ($a_{h,p}$) 5,0 m/s², отстапување (K) 1,5 m/s²

Шмирглање со диск ($a_{h,DS}$) 3,3 m/s², отстапување (K) 1,5 m/s²

Четкање (a_v) 9,2 m/s², отстапување (K) 1,5 m/s²

Декларација за сообразност со правилата на ЕЗ
ДИРЕКТИВА ЗА МАШИНИ



FME811 / FME812

Stanley Europe декларира дека производите опишани под „технички податоци“ се во склад со: 2006/42/EЗ, EN 60745-1, EN 60745-2-3

Овие производи исто така се во склад со Директивата 2004/108/EЗ и 2011/65/EУ. За повеќе информации ве молиме да стапите во контакт со Stanley Europe преку следнава адреса или да погледнете на крајот на упатството.

Долу потпишаниот е одговорен за составување на техничките податоци и ја дава оваа декларација во име на Stanley Europe.

Р. Леврик
Менаџер за инженеринг
Stanley Europe,
Egide Walschaertsstraat 14-18,
2800 Мехелен, Белгија
24.06.14

Гаранција

StanleyEurope е сигурен во квалитетот на своите производи и нуди извонредена гаранција за професионалните корисници на производот. Гарантната изјава ги дополнува и на ниеден начин не ги ограничува вашите договорни права како приватен непрофесионален корисник. Гаранцијата важи на териториите на земјите-членки на Европската унија и на Европската зона на слободна трговија.

ПОЛНА ГАРАНЦИЈА ОД ЕДНА ГОДИНА

Доколку вашиот Stanley Fat Max производ стане неисправен поради некавалитетен материјал или изработка во рок од 12 месеци од датумот на купувањето, Stanley Europe гарантира дека бесплатно ќе ги замени расипаните делови или, по своја проценка, бесплатно ќе го замени уредот под услов:

- ◆ Производот да не бил погрешно употребуван и да бил употребуван во склад со упатството за употреба.
- ◆ Производот да бил добро одржуван;
- ◆ Не бил направен обид за поправки од неовластени лица;
- ◆ Да е покажан доказ за купувањето.
- ◆ Stanley Fat Max производот да е вратен заедно со сите оригинални делови

Доколку сакате да поднесете рекламација, стапете во контакт со продавачот или најдете ја адресата на најблискиот овластен сервисер на Stanley Fat Max во каталогот на Stanley Fat Max, или стапете во контакт со локалното претставништво на Stanley преку адресата назначена во ова упатство. Списокот на овластени сервисери на Stanley Fat Max и сите детали за нашите услуги после купувањето можат да се најдат на интернет на: www.stanley.eu/3

