

# STANLEY<sup>®</sup>

## FATMAX<sup>®</sup>

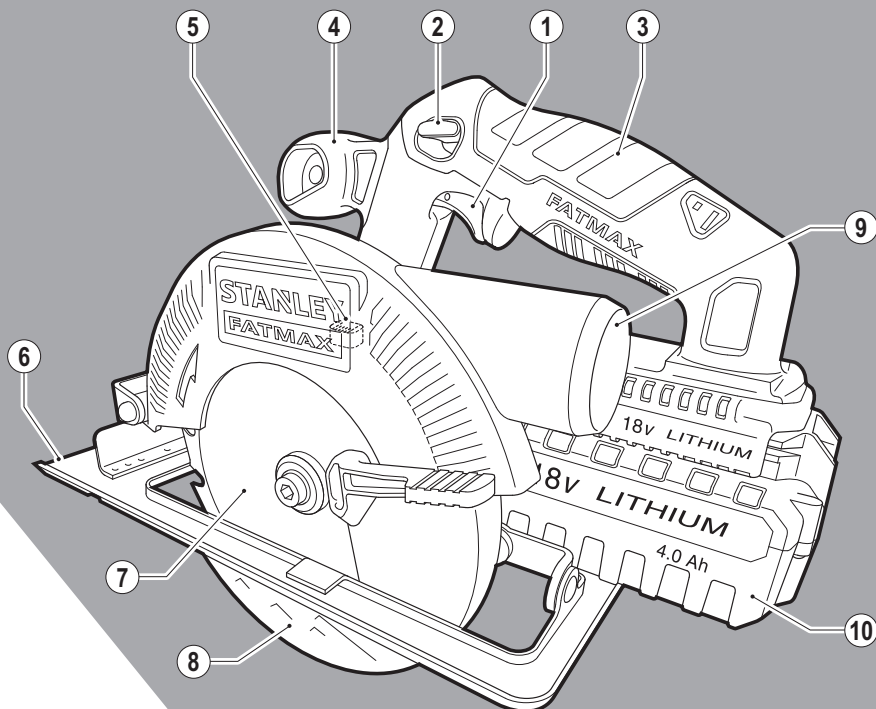

370718-82 BLT

[www.stanley.eu](http://www.stanley.eu)

FMC660

Eesti keel	(Originaaljuhend)	5
Lietuvių	(Originalios instrukcijos vertimas)	11
Latviešu	(Tulkojums no rokasgrāmatas oriģinālvalodas)	18
Русский язык	(Перевод с оригинала инструкции)	25

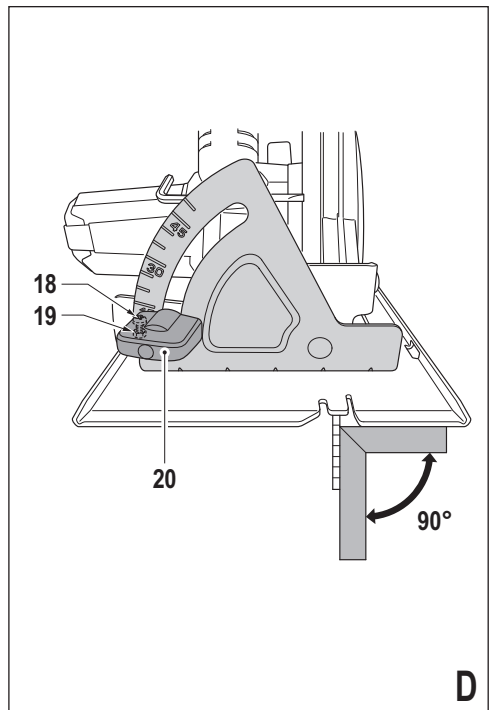
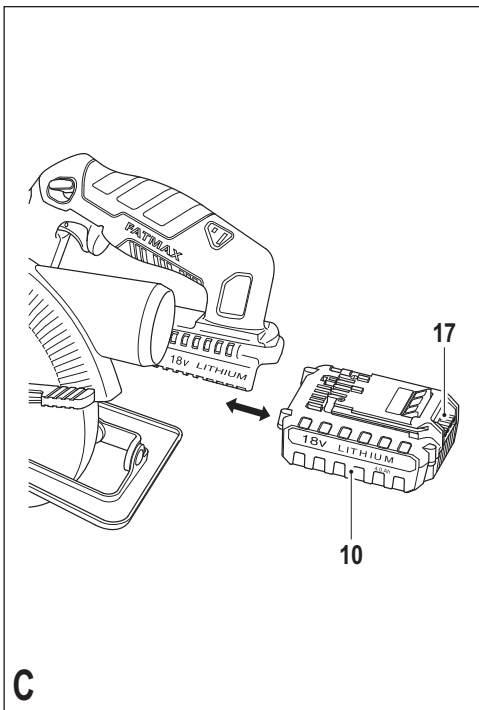
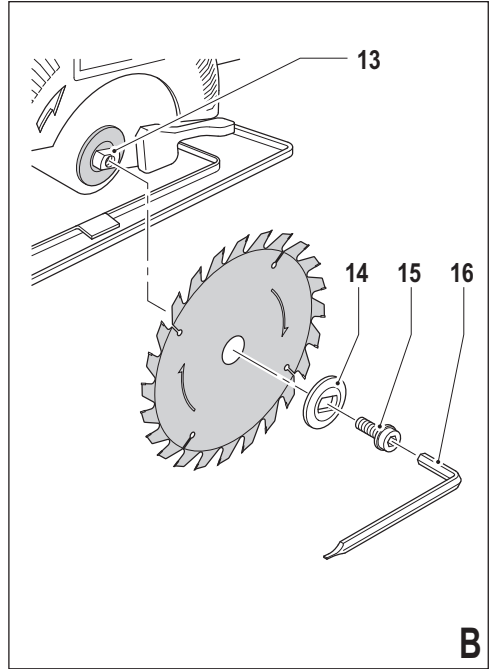
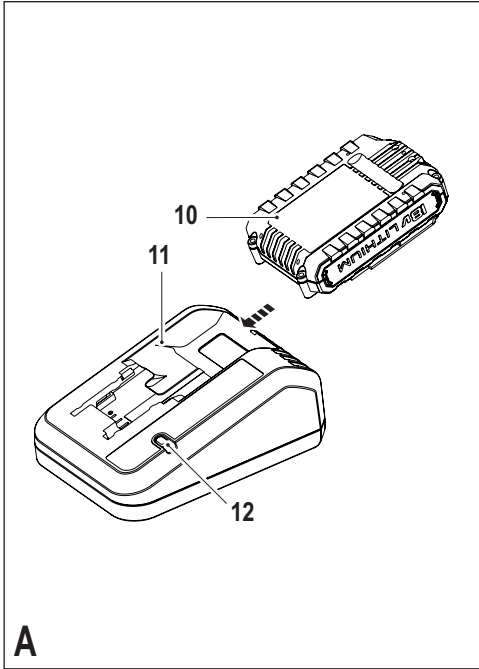

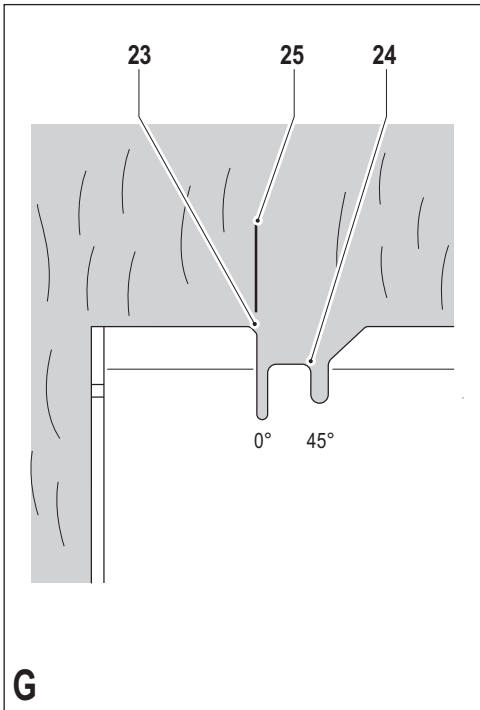
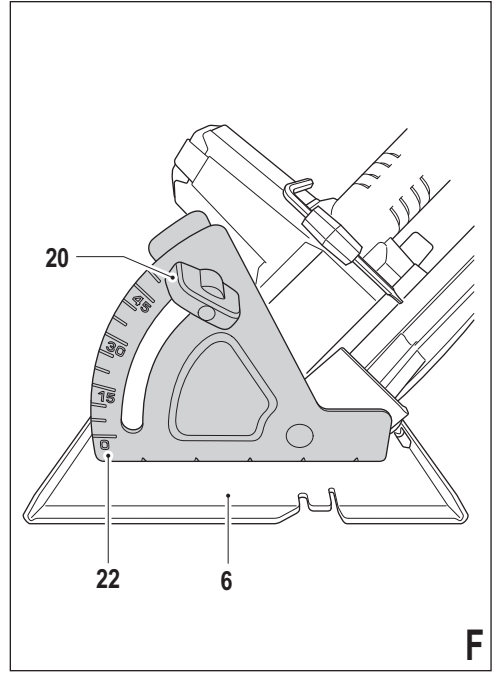
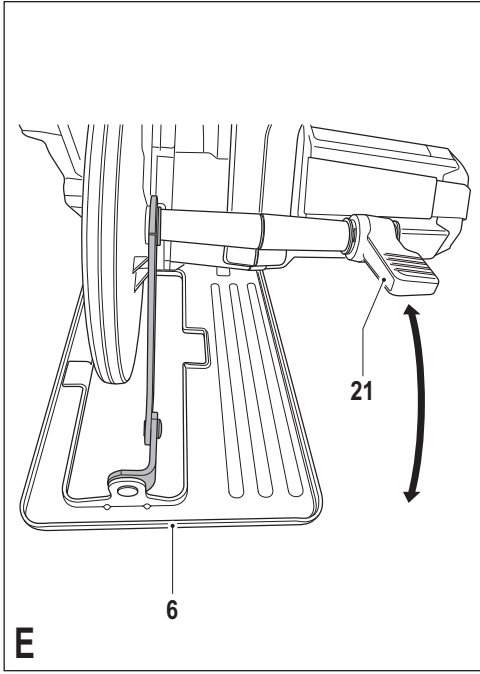

## Kasutusotstarve

Teie Stanley Fat Max saag on loodud puidu ja puittoodete saagimiseks. Tööriist on ette nähtud nii professionaalseks kui ka koduseks kasutamiseks.

## Ohutuseeskirjad

### Üldised hoiatused tööriistade kasutamisel



**Hoiatus!** Lugege läbi kõik hoiatused ja juhised. Kõigi hoiatuste ja juhiste täpne järgimine aitab vältida elektrilöögi, tulekahju ja/või raske kehavigastuse ohtu.

#### Hoidke kõik hoiatused ja juhised tuleviku tarvis alles.

Hoiatustes kasutatud termin „elektritööriist“ viitab võrgutoitel töötavatele (juhtmega) ja akutoitel töötavatele (juhtmeta) elektritööriistadele.

#### 1. Töökoha ohutus

- Hoidke töökoht puhas ja hästi valgustatud.** Korrast ära ja pimedad tööalad soodustavad õnnetuste juhtumist.
- Ärge kasutage elektritööriista plahvatusohtlikus keskkonnas, näiteks tuleohtlike vedelike, gaaside või tolmu läheduses.** Elektritööriistad tekitavad sädemeid, mis võivad süüdata tolmu või auru.
- Hoidke lapsed ja kõrvalseisjad elektritööriista kasutamise ajal ohutus kauguses.** Tähelepanu hajumisel võite kaotada kontrolli tööriista üle.

#### 2. Elektriohutus

- Elektritööriista pistik peab vastama vooluvõrgule.** Ärge kunagi mingil moel muutke pistikut. Ärge kasutage maandusega elektritööriistade puhul adapterpistikut. Muutmata pistikud ja sobivad pistikupesad vähendavad elektrilöögiohtu.
- Vältige kehalist kontakti selliste maandatud pindadega nagu torud, radiaatorid, pliidid ja külmkapid.** Elektrilöögi oht tõuseb, kui teie keha on maaga ühenduses.
- Vältige elektritööriistade sattumist vihma kätte või märgadesse tingimustesse.** Elektritööriista sattunud vesi suurendab elektrilöögi ohtu.
- Kasutage toitekaablit õigesti.** Ärge kunagi kasutage seadme toitekaablit selle kandmiseks, tõmbamiseks või pistiku eemaldamiseks seinakontaktist. Kaitske kaablit kuumuse, õli, teravate servade ja liikuvate osade eest. Kahjustatud või sassis kaablid suurendavad elektrilöögiohtu.
- Kui kasutate tööriista välitingimustes, tarvitage kindlasti välitingimustesse sobivat pikenduskaablit.** Välitingimustesse sobiva pikenduskaabli kasutamine vähendab elektrilöögiriski.
- Kui elektritööriista niisketes tingimustes kasutamise on vältimatu, kasutage rikkevoolukaitset (RCD).** Rikkevoolukaitsme kasutamine vähendab elektrilöögi ohtu.

#### 3. Isikliik ohutus

- Säilitage valvsus, jälgige, mida te teete, ning kasutage elektritööriista mõistlikult.** Ärge kasutage

elektritööriista väsinuna ega alkoholi, narkootikumide või arstimate mõju all olles. Kui elektritööriistaga töötamise ajal tähelepanu kas või hetkeks hajub, võite saada raskeid kehavigastusi.

- Kasutage isikukaitsevahendeid. Kandke alati nägemiskaitset.** Isikukaitsevahendid nagu tolmutummask, mittelbisevad jalanõud, kiiver ja kuulmiskaitse vähendavad õigetes tingimustes kasutades kehavigastusi.
  - Vältige tahtmatut käivitamist. Veenduge enne tööriista vooluvõrku ja/või aku külge ühendamist, kättevõtmist ja kandmist, et toitelüliti on väljalülitatud asendis.** Kandes tööriista, sõrm lülilit, või ühendades toiteallikaga tööriista, mille lüliti on tööasendis, võib juhtuda õnnetus.
  - Enne elektritööriista sisselülitamist eemaldage kõik reguleerimisvõtmed ja nutrivõtmed.** Tööriista pöörleva osa külge jäetud mutri- või mõni muu võti võib tekitada kehavigastusi.
  - Ärge küünitage. Seiske kogu aeg kindlalt ja hoidke tasakaalu.** See tagab parema kontrolli tööriista üle ettearvamatutes situatsioonides.
  - Kandke nõuetekohast riietust. Ärge kandke lotendavaid rõivaid ega ehteid. Hoidke juuksed, riided ja kindad eemal liikuvatest osadest.** Lotendavad rõivad, ehted ja pikad juuksed võivad jääda liikuvate osade külge kinni.
  - Kui seadmetega on kaasas tolmueralduksliidesed ja kogumisseadmed, siis veenduge, et need on ühendatud ja õigesti kasutatavad.** Tolmukogumisseadme kasutamine võib vähendada tolmu seotud ohte.
- #### 4. Elektritööriista kasutamine ja hooldamine
- Ärge koormake elektritööriista üle. Kasutage konkreetseks otstarbeks sobivat elektritööriista.** Elektritööriist töötab paremini ja ohutumalt võimsusel, mis on tööks ette nähtud.
  - Ärge kasutage elektritööriista, kui seda ei saa lülilit sisse ja välja lülilitada.** Elektritööriist, mida ei saa lülilitist juhtida, on ohtlik ja vajab remonti.
  - Enne reguleerimist, tarvivate vahetamist ja tööriista hoiule panemist eemaldage tööriist vooluvõrgust ja/või eemaldage aku.** Nende kaitsemeetmete rakendamine vähendab elektritööriista soovimatu käivitamise ohtu.
  - Pikemaks seisma jäetud elektritööriistu hoidke lastele kättesaamatus kohas. Mitte lubada tööriista kasutada inimestel kes pole saanud vastavat väljaõpet või pole lugenud kasutusjuhendit.** Oskamatutes kätes on elektritööriistad ohtlikud.
  - Hooldage elektritööriistu. Veenduge, et liikuvad osad on õiges asendis ega ole kinni kiilunud, detailid on terved ja puuduvad muud tingimused, mis võivad mõjutada tööriista tööd.** Kahjustuste korral laske tööriista enne edasist kasutamist remontida. Tööriistade halb hooldamine põhjustab palju õnnetusi.
  - Hoidke lõiketarvikud terava ja puhtana.** Õigesti hooldatud ja teravate servadega lõikeristad kiiluvad väiksema töönaosusega kinni ning neid on lihtsam juhtida.

- g. Kasutage elektritööriista, tarvikuid, otsakuid jms vastavalt käesolevas juhendis toodule, võttes arvesse nii tööpiirkonda kui ka tehtava töö iseloomu. Tööriista kasutamine mittesihotstarbelselt võib põhjustada ohtliku olukorra.
5. Elektritööriistade kasutamine ja hooldamine
- a. Kasutage laadimiseks ainult tootja määratud laadijat. Ühele akule sobiv laadija võib teise aku laadimisel põhjustada tuleohtu.
- b. Kasutage tööriistu ainult kindlaks määratud akudega. Teist tüüpi akude kasutamine võib põhjustada vigastus- ja tuleohtu.
- c. Kui aku ei ole kasutusel, hoidke seda eemal metalliesemetest, näiteks kirjaklambritest, müntidest, võtmetest, naeltest, kruvidest ja muudest väikestest metalliesemetest, mis võivad klemmid lühistada. Aku klemmide lühistamine võib põhjustada põletusi ja tulekahju.
- d. Valedes tingimustes võib akust eralduda vedelikku. Vältige sellega kokkupuutumist. Juhusliku kokkupuute korral loputage see veega maha. Kui vedelik satub silma, pöörduge lisaks arsti poole. Akust eraldunud vedelik võib põhjustada ärritust ja põletusi.
6. Teenindus
- a. Lase tööriista regulaarselt hooldada kvalifitseeritud remonditöökojas ja kasutage ainult originaalvaruosi. See tagab tööriista ohutuse säilimise.

### Lisahoiatused elektritööriistade kasutamise kohta



**Hoiatus!** Ohutusjuhised kõigi saagide jaoks

### Varnost drugih ljudi

- a.  **OHT!** Hoidke käsi löikepiirkonnast ja lehtedest eemal. Hoidke teist kätt abikäepidemel või mootori korpusel. Kui hoiate saagi mõlema käeva, siis ei saa nisse lehega sisse lõigata.
- b. Ärge sirutage kätt töödetalli alla. Kaitsevõre ei suuda teid töödetalli all oleva lehe eest kaitsta.
- c. Reguleerige lõikesügavus töödetalli paksusele vastavaks. Töödetalli all peaks olema nähtav vähem kui kettahammaste terve hammas.
- d. Ärge kunagi hoidke lõigatavat detaili oma käes või jalgadega risti. Kinnitage töödetail stabiilse platvormi külge. Oluline on toetada detaili korralikult, et minimeerida kokkupuudet kehaga, lehe kinnikiilumist või kontrolli kaotamist.
- e. Kui te teete tööd, mille käigus võib lõiketarvik puutada kokku varjatud juhtmetega, hoidke elektritööriista ainult isoleeritud hoidepindadest. Kokkupuude pingel all oleva juhtmega seab ka elektritööriista metallosad pingele alla ja võib anda operaatorile elektrilöögi.
- f. Rebenemise korral kasutage alati pikisaagimiskaitset või sirget äärehukikut. See parandab lõiketäpsust ja vähendab lehe kinnikiilumise võimalust.
- g. Kasutage alati õige suurusega lehti ja õige kujuga (teemant versus ümar) ketassae võlli auke. Lehed, mis ei vasta sae paigaldusriistvaraga, töötavad ekstsentriliselt, mistõttu kaob kontroll.
- h. Ärge kunagi kasutage kahjustunud või vale lehe seibi või polti. Lehe seibid ja polt loodi spetsiaalselt teie sae jaoks, optimaalseks soorituseks ja ohutuks tööks.

### Täiendavad ohutusjuhised kõigi saagide jaoks

#### Tagasilöögi põhjused ja seotud hoiatused

- ◆ Tagasilöök on ootamatu reaktsioon sulgumisele, kinnikiilumisele või mitte kohakuti asetsevale saelehele, mis põhjustab kontrolli alt väljunud sae tõusmist ja töödetalilt välja operaatori suunas liikumist;
- ◆ Kui leht sulgub või kiilub tihedalt sulguva sälgu juures, siis leht seisub ja mootori reaktsioon juhib seadme kiiresti käitaja juurde tagasi;
- ◆ Kui leht läheb keerdu või pole lõikega enam kohakuti, võivad lehe tagumise ääre juures olevad hambad kaevata puidu pealispinda, mistõttu leht hakkab lõikest välja kaevama ja hüppab käitaja juurde tagasi.

Tagasilöök on sae valesti kasutamise ja/või ebaõige kasutusprotseduuri kasutamise tulemus ja seda saab vältida, võttes kasutusele õiged alltoodud meetmed.

- a. Säilitage sael tulev haare mõlema käega ja asetage oma käed nii, et suudaksite vältida tagasilöögiõude. Positsioneerige oma keha lehe kummalegi poolele, kuid mitte lehega ühes tasapinnas. Tagasilöök võib põhjustada seda, et saag hüppab tagasi, kuid tagasilöögiõude saab kontrollida käitaja, kui vajalikud ettevaatusabinõud on võetud kasutusele.
- b. Kui leht on kinni kiilunud või kui lõige on mis tahes põhjusel häiritud, vabastage kohe päästiküliliti ja hoidke saage liikumatult materjalis, kuni leht on täielikult seisma jäänud. Ärge kunagi püüdke eemaldada saage detailist või tõmmata saage tagasi, kui leht liigub edasi või kui võib ilmnedada tagasilööki. Uurige ja tehke parandusi, et elimineerida lehe kinnikiilumise põhjus.
- c. Kui käivitada saag töödetallis uuesti, seadke saeleht lõigatud sälgu keskele ja kontrollige, et saehambad ei ole materjaliga haakunud. Kui saeleht on kinni kiilunud, siis võib see tagasi liikuda või anda tagasilöögi töödetalilt, kui saag uuesti käivitada.
- d. Toestage suuri paneele, et vähendada lehe sulgumise ja tagasilöögi riski. Suured paneelid kipuvad oma raskuse all kokku vajuma. Toed tuleb asetada paneeli mõlema külje alla, lõikejoone lähedale ja paneeli ääre lähedusse.

- e. **Ärge kasutage nürisid või kahjustunud lehti.** Teritamata või valesti seatud lehed teevad kitsa sälgu, mistõttu tekib üleliigne hõõrumine, leht kiilub kinni ja annab tagasilöögi.
- f. **Lehe sügavus ja kaldelõike reguleerimise lukustushoovad peavad olema pingutatud ja kinni enne lõike tegemist.** Kui lõikamise ajal peaks lehe regulaator nihkuma, võib selle tagajärjel leht kinni kiiluda ja anda tagasilöögi.
- g. **Olemasolevate seinte või muude piiratud nähtavusega kohtade saagimisel tuleb olla eriti ettevaatlik.** Väljaulatub leht võib lõigata objekte, mis põhjustavad tagasilöögi.

### Alumise kaitsevõre funktsioon

- a. **Kontrollige, et alumine kaitsevõre on korralikult suletud enne kasutamist. Ärge kasutage saagi, kui alumine kaitsevõre ei liigu vabalt ja ei sulgu viivitamatult. Ärge sulgege klambriga või siduge alumist kaitsevõret avatud asendisse.** Kui saag kukub kogemata maha, võib alumine kaitsevõre painduda. Tõstke alumine kaitsevõre koos sissetõmmatava käepidemega üles ja veenduge, et see liigub vabalt ja ei puutu lehest või muud osa mis tahes nurga all või lõikesügavusega.
- b. **Kontrollige alumise kaitsevõre vedru tööd. Kui kaitsevõre ja vedru ei tööta korralikult, tuleb neid enne kasutamist hooldada lasta.** Alumine kaitsevõre võib töötada loiult kahjustunud osade, kleepuvate deposiitide või jääkide kogunemise tõttu.
- c. **Alumise kaitsevõre võib käsitsi tagasi tõmmata vaid erilõigete jaoks, nagu „vertikaalsettenihete“ ja „kombi-neeritud lõiked“.** Tõstke alumine kaitsevõre, tõmmates käepideme tagasi, ja niipea kui tera siseneb materjali, tuleb alumine kaitsevõre vabastada. Muudeks saagimis-töödeks peab alumine kaitsevõre automaatselt töötama.
- d. **Jälgige alati, et alumine kaitsevõre katab lehest enne sae asetamist pingile või põrandale.** Kaitsmata, vabalt liikuv leht põhjustab sae tagurpidi liikumist, lõigates kõike ettejuhtuvat. Olge selle aja suhtes tähelepanelik, mida on vaja tera seisma jäämiseks pärast lüliti vabastamist.

### Muud ohud

Täiendavad jääkrisid võivad tekkida, kui kasutate tööriista, mida pole hoiatustes märgitud. Need ohud võivad tekkida valesti kasutamise, pikemaajalise kasutamise jne tõttu.

Ka asjakohaste ohutusnõuete järgimisel ja turvaseadeldiste kasutamisel ei saa teatud ohte vältida. Need on järgmised:

- ♦ Vigastuste tekkimine pöörlevate/liikuvate osade puudutamisel.
- ♦ Vigastuste tekkimine osade, terade või tarvikute vahetamisel.
- ♦ Vigastuste tekkimine seadme pikemaajalisel kasutamisel. Tööriista pikemaajalisel kasutamisel tehke regulaarselt puhkepause.
- ♦ Kuulmiskahjustused.

- ♦ Tervisekahjustused, mille põhjuseks on tööriista kasutamise käigus sisse hingatud tolm (näiteks puuduga töötamisel, eriti tamme, pöõgi ja MDF-plaatide puhul).

### Saelehed

- ♦ Ärge kasutage soovitatust suurema ega väiksema läbimõõduga saelehed. Sobiva saelehe kohta vaadake tehnilisi andmeid. Kasutage ainult selles kasutusjuhendis kindlaks määratud saelehti, mis vastavad standardile EN 847-1.
- ♦ **Hoiatus!** Ärge kasutage abrasiivseid lehti.

### Kõrvalseisjate ohutus

- ♦ Seade ei sobi kasutamiseks füüsilise või vaimse puudega ega ka kogenematule või väheste teadmistega inimesele (s.h lapsed), kes ei tööta ohutuse eest vastutava isiku järelevalve all või keda vastav isik pole seadme kasutamise asjus instrueerinud.
- ♦ Laste üle tuleb pidada järelevalvet, et nad ei mängiks seadmega.

### Vibratsioon

Tehnilistes andmetes ja vastavusdeklaratsioonis sisalduvad deklareeritud vibratsioonitasemed on mõõdetud vastavalt standardis EN 60745 kirjeldatud standardsele katsemeetodile ning neid võib kasutada tööriistade võrdlemiseks. Deklareeritud vibratsioonitaset võib samuti kasutada kokkupuute esmaseks hindamiseks.

**Hoiatus!** Elektritööriista tegelikul kasutamisel võib vibratsioon erineda deklareeritud väärtusest, sõltuvalt tööriista kasutamise viisidest. Vibratsioonitase võib ületada eespool toodut.

Vibratsiooniga kokkupuute hindamisel selleks, et määrata kindlaks direktiiviga 2002/44/EÜ nõutud meetmed töökohal elektritööriista kasutavate isikute kaitsmiseks, tuleb võtta arvesse tegelike kasutustingimusi ja tööriista kasutamise viisi, sealhulgas töötüsikli kõiki osi, näiteks lisaks reaalse kasutamise ajale ka neid aegu, mil tööriist on välja lülitatud või töötab tühjooksul.

### Tööriistal olevad sildid

Tööriistal on kasutatud järgmisi sümboleid:



**Hoiatus!** Vigastusohu vähendamiseks peab kasutaja tähelepanelikult lugema kasutusjuhendit.

### Lisaohutusjuhised akude ja laadijate kohta

#### Akad

- ♦ Ärge kunagi proovige neid avada.
- ♦ Vältige aku kokkupuudet veega.
- ♦ Ärge hoidke akut kohas, mille temperatuur võib kerkida üle 40 °C.
- ♦ Laadimisel peab ümbritseva keskkonna temperatuur olema vahemikus 10 °C kuni 40 °C.
- ♦ Laadimiseks kasutage ainult seadme/tööriistaga tarnitud laadurit.

- ♦ Akude kõrvaldamisel järgige jaotise „Keskonnakaitse“ juhiseid.



### Ärge üritage laadida mittelaaditavaid patareid.

#### Laadijad

- ♦ Kasutage oma Stanley Fat Maxi laadijat ainult selle seadme/tööriista aku laadimiseks, millega koos laadija tarniti. Teised akud võivad plahvatada ning põhjustada kehavigastusi ja kahjusid.
- ♦ Ärge üritage laadida mittelaaditavaid patareid.
- ♦ Vahetage vigased juhtmed viivitamata välja.
- ♦ Vältige laadija kokkupuudet veega.
- ♦ Ärge avage laadijat.
- ♦ Ärge viige laadijasse mingeid esemeid.



Laadur on mõeldud kasutamiseks ruumis.



Enne kasutamist lugege kasutusjuhendit.

#### Elektriohutus



Laadur on topeltsilatsiooniga ega vaja seega lisamaandust. Kontrollige alati, et vooluringet vastab andmesildile märgitud väärtusele. Ärge kunagi proovige vahetada laadijat välja tavalise toitepistikku vastu.

- ♦ Kui toitekaabel on kahjustunud, tuleb lasta see ohutuse tagamiseks tootjal või Stanley Fat Maxi volitatud hooldekeskusel välja vahetada.

#### Osad

Sellel tööriistal on järgmised osad või mõned neist.

1. Käivituslülit
2. Vabastusnupp
3. Põhikäepide
4. Sekundaarne käepide
5. Võlliluku nupp
6. Tald
7. Saeleht
8. Saelehe kaitsevõre
9. Saetolmu väljapääs
10. Aku
11. Laadija

#### Kokkupanemine

**Hoiatus!** Enne tööriista kokkupanemist võtke aku seadmet välja ning veenduge, et saetera on peatunud. Kasutatud saeterad võivad olla kuumad.

#### Saelehe eemaldamine ja paigaldamine (joonis B)

##### Eemaldamine

- ♦ Hoidke võlliluku nuppu (5) all ja keerake lehte, kuni võllilukk haakub.

- ♦ Vabastage ja eemaldage lehe kinnituskruvi (15), keerates seda päripäeva kaasa antud kuuskantsisevõtmega (16).
- ♦ Eemaldage välimine seib (14).
- ♦ Eemaldage saeleht (7).

##### Paigaldamine

- ♦ Asetage saeleht sisemisse äärikusse (13), veendudes, et lehel olev nool on tööriista noolega samasuunaline.
- ♦ Asetage välimine seib (14) võllile nii, et kõrgem osa oleks suunatud lehest eemale.
- ♦ Sisestage lehe kinnituskruvi (15) auku.
- ♦ Hoidke võlliluku nuppu (5) all.
- ♦ Kinnitage tugevalt lehe kinnituskruvi, keerates seda vastupäeva kaasa antud kuuskantsisevõtme (16) abil.

#### Aku paigaldamine ja eemaldamine (joonis C)

- ♦ Aku (10) paigaldamiseks asetage see kohakuti tööriistal oleva pesaga. Viige aku pessa ja lükake seda nii kaua, kuni see fikseerub oma kohal.
- ♦ Aku eemaldamiseks vajutage vabastamisnuppu (17), tõmmates akut samal ajal pesast välja.

#### Kasutamine

**Hoiatus!** Laskke tööriistal töötada oma kiirusega. Ärge koorake seda üle. Seda tööriista saavad kasutada parema- ja vasakukäelised.

#### Aku laadimine (joonis A)

Akut tuleb laadida enne esmakordset kasutamist ja alati, kui see ei anna piisavalt toidet tööde jaoks, mida enne oli lihtne teha. Aku võib laadimisel soojeneda; see on normaalne ega viita tõrkele.

**Hoiatus!** Ärge laadige akut, kui ümbritsev temperatuur on alla 10 °C või üle 40 °C. Soovitav laadimistemperatuur on umbes 24 °C.

**Märkus:** Laadija ei lae akut, kui aku temperatuur on madalam kui 10 °C või kõrgem kui 40 °C. Aku võib jätta laadijasse, mis alustab automaatselt laadumist, kui aku on piisavalt soojenenud või jahtunud.

- ♦ Aku laadimiseks (10) sisestage aku laadurisse (11). Akut saab laadijasse paigaldada ainult ühes asendis. Ärge kasutage jõudu. Veenduge, et aku on korralikult laadijas.
- ♦ Ühendage laadur vooluvõrguga.

Laadimisindikaator (12) hakkab vilkuma.

Kui laadimisindikaator (12) hakkab põlema pidevalt, siis on laadimine lõppenud. Laadija ja aku saab määramata ajaga ühendatuks jätta. Leedlamp lülitub sisse, kui laadur aeg-ajalt akut täiendavalt laeb.

- ♦ Laadige tühjaks saanud aku 1 nädala jooksul. Aku laadimata hoidmisel lüheneb selle kasutusaeg märkimisväärselt.

#### Aku jätmise laadijasse

Kui LED-diodid põleb pidevalt, võib aku jätta laadijasse. Laadija hoiab akut kasutamiskvalmis ja täielikult laetuna.



## Laadija diagnostikafunktsioon

Kui laadija tuvastab nõrga või kahjustunud aku, hakkab laadimisindikaator (12) vilkuma kiiresti punaselt. Toimige järgmiselt:

- ◆ Sisestage aku uuesti laadurisse (10).
- ◆ Kui punane märgutuli jätkab kiirelt vilkumist, kontrollige teise aku abil, kas laadur toimib nõuetekohaselt.
- ◆ Kui vahetatud aku laadimine on korras, siis on teine aku vigane ning tuleb viia hooldekeskusse ümbertöötlemiseks.
- ◆ Kui näit on sama ka teise akuga, viige laadur kontrollimiseks volitatud hooldekeskusse.

**Märkus:** Aku vea tuvastamiseks võib kuluda kuni 30 minutit. Kui aku on liiga kuum või külm, siis vilgub LED-diod punaselt vaheldumisi kiiresti ja aeglaselt, kummalgi kiirusel toimub üks vilkumine.

## Saagimisnurga reguleerimine (joonis D)

Kasutage täisnurka kontrollimaks, et saeüle ja talla vaheline nurk on 90°. Kui see nurk pole 90°, tuleb järgmisel reguleerida:

- ◆ Vabastage lukustusnupp (20), et avada sae tald.
- ◆ Vabastage reguleerimiskruvi (18) lukustusmutter (19).
- ◆ Kruvige reguleerimiskruvi sisse või välja, et saavutada 90° nurk.
- ◆ Pingutage uuesti lukustusmutter.
- ◆ Pingutage lukustusnappu, et lukustada sae tald oma kohal.

## Lõikesügavuse reguleerimine (joonis E)

Lõikesügavus peab olema seatud detaili paksusega vastavusse. See ei tohi ületada paksust u 2 mm.

- ◆ Vabastage nupp (21), et avada sae tald.
- ◆ Viige sae tald (6) soovitud asendisse.
- ◆ Pingutage nappu, et lukustada sae tald oma kohal.

## Kaldenurga reguleerimine (joonis F)

Selle tööriista saab seada kaldenurga vahemikus 0° ja 45°.

- ◆ Vabastage lukustusnupp (20), et avada sae tald.
- ◆ Viige sae tald (6) soovitud asendisse. Vastava kaldenurga leiab skaalalt (22).
- ◆ Pingutage lukustusnappu, et lukustada sae tald oma kohal.

## Sisse- ja väljalülitamine

- ◆ Tööriista sisselülitamiseks vajutage vabastusnupp (2) alla ja pigistage „on/off (sisse/välja)” lüliti (1).
- ◆ Tööriista väljalülitamiseks vabastage „on/off (sisse/välja)” lüliti.

## Saagimine

Hoidke tööriista alati kahe käega.

- ◆ Laske saeteral enne lõikamise alustamist mõned sekundid vabalt töötada.
- ◆ Avaldage tööriistale lõikamise ajal ainult nõrka survet.
- ◆ Hoidke tald saetava materjali vastas.

**Märkus:** Hoolitsege selle eest, et lehe otsad ei kuumenek üle.

## Sihijuhiku kasutamine (joonis G)

Tööriist on varustatud sihijuhikuga sirgeks lõikamiseks (23) ja 45° kaldlõike (24) tegemiseks.

- ◆ Joondage juhiku vasak serv (23) või (24) vastavalt lõikejoonele (25).
- ◆ Hoidke sihijuhikut lõikejoonega ühes tasapinnas kogu saagimise ajal.
- ◆ Hoidke tald saetava materjali vastas.

## Tolmuemaldus

Tolmuimeja või tolmuemaldusseadme ühendamiseks tööriista külge on vaja adapterit.

- ◆ Sisestage tolmuemaldusadapter saetolmu väljapääsu (9).
- ◆ Ühendage tolmuimeja voolik adapteriga.

## Soovitusi optimaalseks kasutamiseks

- ◆ Kasutage alati töödetaali materjali ja lõiketüübiga sobivat saetera.
- ◆ Hoidke tööriista alati mõlema käega.
- ◆ Laske saeteral enne lõikamise alustamist mõned sekundid vabalt töötada.
- ◆ Avaldage tööriistale lõikamise ajal ainult nõrka survet.
- ◆ Hoidke tald saetava materjali vastas.
- ◆ Kuna detaili pealmise külje lõikejoonel on pindude tekkimine vältimatu, tuleb lõigata sellelt küljelt, kus on pindude tekkimine aktsepteeritav.
- ◆ Kui pindude tekkimist tuleb vähendada, nt kui lõikate laminaati, kinnitage vineeritükk klambri detaili peale.
- ◆ Toestage suuri paneele, et vähendada lehe sulgumise ja tagasilöögi riski. Suured paneelid kipuvad oma raskuse all kokku vajuma.
- ◆ Toed tuleb asetada paneeli mõlema külje alla, lõikejoone lähedale ja lõigatava paneeli ääre lähedusse.
- ◆ Ärge kunagi hoidke lõigatavat detaili oma käes või jalgadega risti.
- ◆ Kinnitage töödetaali stabiilse platvormi külge klambritega. Oluline on toetada detaili korralikult, et minimeerida kokkupuudet kehaga, lehe kinnikiilumist või kontrolli kaotamist.

## Liseseadmed

Seadme tööjõudlus on olenev kasutatavatest tarvikutest. Stanley Fat Maxi tarvikud on konstrueeritud vastama rangetele nõudmistele ning parandama tööriista efektiivsust. Tarvikuid kasutades saate oma tööriista võimalikult tõhusalt rakendada.

## Hooldamine

Teie tööriist on loodud pikaajaliseks kasutamiseks ja vajab minimaalset hooldamist. Pideva rahuldava töö tagamiseks tuleb tööriista õigesti hooldada ja regulaarselt puhastada.

**Hoiatus!** Enne tööriista hooldamist eemaldage lülitage tööriista välja ja eemaldage aku küljest.

## EESTI KEEL

- ♦ Puhastage tööriista ja laaduri ventilatsiooniavad regulaarselt pehme harja või kuiva lapiga.
- ♦ Puhastage mootori korpust regulaarselt niiske lapiga. Ärge kasutage abrasiivseid ega lahustipõhiseid puhastusvahendeid.

### Toitepistiku vahetamine (ainult Suurbritannia ja Iirimaa)

Kui on vaja paigaldada uus toitepistik, toimige järgmiselt:

- ♦ Kõrvaldage vana pistik ohutult.
- ♦ Ühendage pruu juhe uue pistiku faasiklemmiga.
- ♦ Ühendage sinine juhe neutraalklemmiga.

**Hoiatus!** Maandusklemmiga ühendusi ei tehta. Järgige kvaliteetsete pistikutega kaasasolevaid paigaldusjuhiseid. Soovitatav kaitses: 5 A.

### Keskonnakaitses



Jäätmete sortimine. Seda toodet ei tohi kõrvaldada koos olmejäätmetega.

Kui te ühel päeval leiате, et teie Stanley Fat Maxi toode on muutunud kasutuks või vajab väljavahetamist, ärge visake seda olmejäätmete hulka. Viige toode vastavasse kogumispunkti.



Elektroonikajäätmete sorteerimine ja pakkimine aitab meil materjale taaskasutada. Materjalide taaskasutamine aitab vältida keskkonna saastamist ja vähendab vajadust tooraine järele.

Kohalikud määrused võivad nõuda elektroonikaromu eraldamist olmejäätmetest ning selle viimist prügilaske või jaemüüjale, kellelt ostate uue toote.

Stanley Europe pakub võimalust Stanley Fat Maxi toodete tagasivõtmiseks ja taaskasutamiseks pärast kasutuse lõppu. Selle teenuse kasutamiseks viige toode volitatud remonditöökotta, kus see meie nimel tagasi võetakse.

Lähima volitatud remonditöökoja leidmiseks võite pöörduda Stanley Europe'i kohaliku esindusse, mille aadressi leiате sellest kasutusjuhendist. Samuti on Stanley Europe'i volitatud remonditöökodade nimekiri ja müügiärgse teeninduse üksikasjad ning kontaktandmed leitavad internetis aadressil: [www.2helpU.com](http://www.2helpU.com)

### Akud



Stanley Fat Maxi akusid saab laadida väga palju kordi. Kui akud pole enam kasutuskõlblikud, kõrvaldage need keskkonnahoidlikul moel:

- ♦ Laske aku täiesti tühjaks ja eemaldage tööriistast.
- ♦ NiCd-, NiMH- ja Li-Ion-akud on ümbertöödeldavad. Viige need volitatud remonditöökotta või kohaliku jäätmejaama.

### Tehnilised andmed

FMC660 (tüüp 1)		
Sisendpinge	$V_{dc}$	18
Koormata kiirus	$mm^{-1}$	0-4 000
Max löikesügavus	mm	54
Max löikesügavus 45° kaldega	mm	45
Lehe diameeter	mm	165
Lehe ava	mm	16
Lehe otsa laius	mm	2,0
Mass	kg	3,4

$L_{pa}$ (helirõhk) 79 dB(A), määramatus (K) 3 dB(A)
$L_{wa}$ (helivõimsus) 90 dB(A), määramatus (K) 3 dB(A)
Vibratsiooni koguväärtused (kolmeteljelise vektori summa) mõõdetuna vastavalt EN 60745:
Puidu lõikamine ( $a_{h,v}$ ) 2,4 m/s <sup>2</sup> , määramatus (K) 1,5 m/s <sup>2</sup>

Laadija 905765** TÜÜP 1		
Sisendpinge	$V_{dc}$	220-240
Väljundpinge	$V_{dc}$	20 (max)
Voolutugevus	A	2
Ligikaudne laadimisaaeg	min	120

Aku FMC688L		
Pinge	$V_{dc}$	18
Mahtuvus	$A_h$	4,0
Tüüp		Li-Ion

### EÜ vastavusavaldus

MASINADIREKTIIV



FMC660

Stanley Europe kinnitab, et jaotises „Tehnilised andmed“ kirjeldatud tooted vastavad järgmistele dokumentidele:

2006/42/EÜ, EN 60745-1, EN 60745-2-5.

Samuti vastavad tooted direktiividele 2004/108/EÜ ja 2011/65/EL. Lisainfo saamiseks võtke palun ühendust Stanley Europe'iga allpool asuval aadressil või vaadake kasutusjuhendi tagaküljel olevat infot.

Allkirjutanu on vastutav tehnilise dokumentatsiooni kokkupanemise eest ja kinnitab seda Stanley Europe'i nimel.

R. Laverick  
Ehitusjuht  
Stanley Europe,  
Egide Walschaertsstraat14-18,  
2800 Mechelen, Belgium  
08/08/2014

## Naudojimo paskirtis

Šis „Stanley Fat Max“ pjūklas skirtas medienai ir medžio produktams pjauti. Šis įrankis skirtas profesionaliam ir asmeniniam, neprofesionaliam naudojimui.

## Saugos informacija

### Bendrieji įspėjimai darbui su elektriniais įrankiais



**Įspėjimas!** Perskaitykite visus saugos įspėjimus ir visus nurodymus. Jei bus nesilaikoma toliau pateiktų įspėjimų ir nurodymų, gali kilti elektros smūgio, gaisro ir (arba) sunkaus sužeidimo pavojus.

**Išsaugokite visus įspėjimus ir nurodymus ateičiai.** Savoka „elektrinis įrankis“ visuose toliau pateiktuose nurodymuose reiškia pagrindinį, jungiamą į elektros lizdą (su laidu) arba akumuliatorinį (beleidį) elektrinį įrankį.

#### 1. Darbo vietos sauga

- a. **Darbo vieta turi būti švari ir gerai apšviesta.** Užgriozdintos ir tamsios vietos dažnai yra nelaimingų atsitikimų priežastimi.
- b. **Nenaudokite elektrinių įrankių aplinkose, kur gali kilti sprogimas, pavyzdžiui, ten, kur yra degių skysčių, dujų arba dulkių.** Elektriniai įrankiai sukelia kibirkštis, nuo kurių gali užsidegti dulkės arba garai.
- c. **Dirbdami su elektriniu įrankiu neleiskite artyn vaikų ir pašalinių asmenų.** Jie gali blaškyti dėmesį ir dėl to galite nesuvaldyti įrankio.

#### 2. Elektros sauga

- a. **Elektrinių įrankių kištukai privalo atitikti elektros lizdus. Niekada niekaip nemodifikuokite kištuko. Su įžemintais elektriniais įrankiais niekada nenaudokite jokių adapterių.** Nepakeisti, originalūs kištukai ir juos atitinkantys elektros lizdai sumažins elektros smūgio pavojų.
- b. **Venkite kontakto su įžemintais paviršiais, pavyzdžiui, vamzdžiais, radiatoriais, viryklėmis ir šaldytuvais.** Jei jūsų kūnas būtų įžemintas, elektros smūgio pavojus padidėtų.
- c. **Nedirbkite su šiuo įrankiu lietuje arba esant drėgnoms oro sąlygoms.** Į elektrinį įrankį patekęs vanduo padidina elektros smūgio pavojų.
- d. **Atsargiai elkitės su elektros laidu. Niekada nenaudokite laido elektriniam įrankiui nešti, jam ar kištukui traukti.** Saugokite laidą nuo karščio, tepalo, aštrių kraštų arba judančių dalių. Pažeisti arba susinarijoję laidai padidina elektros smūgio pavojų.
- e. **Dirbdami su elektriniais įrankiais lauke, naudokite tam pritaikytą ilginimo laidą.** Naudojant darbui lauke tinkamą laidą, sumažėja elektros smūgio pavojus.
- f. **Jeigu elektrinį įrankį neišvengiamai reikia naudoti drėgnoje aplinkoje, naudokite energijos šaltinį, apsaugotą liekamosios elektros srovės prietaisu (RCD).** Naudojant RCD, sumažėja elektros smūgio pavojus.

#### 3. Asmens sauga

- a. **Būkite budrūs, žiūrėkite ką darote ir vadovaukitės sveika nuovoka, kai dirbate su elektriniu įrankiu. Nenaudokite elektrinio įrankio būdami pavargę arba veikiami narkotikų, alkoholio arba vaistų.** Dirbant su elektriniu įrankiu užtenka vienos neatidumo akimirkos ir galima sunkiai susižeisti.
  - b. **Dėvėkite asmenines apsaugines priemones. Visada naudokite akių apsaugos priemones.** Apsauginės priemonės, pavyzdžiui, respiratorius, apsauginiai batai neslidžiais padais, šalmas ar ausų apsaugos, naudojamos atitinkamomis sąlygomis, sumažina susižeidimo pavojų.
  - c. **Būkite atsargūs, kad netyčia neįjungtumėte įrankio. Prieš įjungdami įrankį į elektros tinklą ir (arba) įdėdami akumuliatorių bloką, prieš paimdami ar nešdami įrankį, visuomet patikrinkite, ar išjungtas jo jungiklis.** Nešant elektrinius įrankius uždėjus pirštą ant jų jungiklio arba įjungiant įrankius į elektros tinklą, kai jų jungikliai yra įjungti, įvyksta nelaimingų atsitikimų.
  - d. **Prieš įjungdami elektrinį įrankį, pašalinkite nuo jo visus reguliavimo raktus ar veržliarakčius.** Neištraukę veržliarakčio iš besisukančios elektros įrankio dalies rizikuojate susižeisti.
  - e. **Nepersitempkite. Visuomet tvirtai stovėkite ant žemės, išlaikykite pusiausvyrą.** Taip galėsite lengviau suvaldyti elektrinį įrankį netikėtose situacijose.
  - f. **Dėvėkite tinkamą aprangą. Nedėvėkite laisvų rūbų arba laisvai kabančių papuošalų. Plaukus, aprangą ir pirštines laikykite atokiau nuo judančių dalių.** Judamosios dalys gali įtraukti laisvus drabužius, papuošalus ar ilgus plaukus.
  - g. **Jei yra įrenginių, skirtų prijungti dulkių trauktuvus ir dulkių surinkimo prietaisus, būtina juos prijunkite ir tinkamai naudokite.** Naudojant dulkių surinkimo įrenginius, galima sumažinti su dulkelėmis susijusius pavojus.
- #### 4. Elektrinių įrankių naudojimas ir priežiūra
- a. **Elektros įrankio negalima apkrauti per dideliu darbo krūviu. Darbui atlikti naudokite tinkamą įrankį.** Tinkamu elektriniu įrankiu geriau ir saugiau atliksite darbą tokiu greičiu, kuriam jis yra numatytas.
  - b. **Nenaudokite elektrinio įrankio, jeigu jo jungiklis jo neįjungia arba neišjungia.** Bet kuris elektrinis įrankis, kurio negalima valdyti jungikliu, yra pavojingas – jį privaloma pataisyti.
  - c. **Prieš atlikdami bet kokius reguliavimo, priedų pakeitimo arba paruošimo saugojimui darbus, atjunkite šį elektrinį įrankį nuo energijos šaltinio ir (arba) ištraukite akumuliatoriaus kasetę.** Tokios apsauginės priemonės sumažina pavojų netyčia įjungti elektrinį įrankį.
  - d. **Tuščiaja eiga veikiantį elektrinį įrankį laikykite vaikams nepasiekiamoje vietoje, ir neleiskite jo naudoti su šiuo elektriniu įrankiu arba šiomis instrukcijomis nesusipažinusiems asmenims.** Naudojami nekvalifikuotų vartotojų, elektriniai įrankiai yra pavojingi.

- e. Rūpestingai prižiūrėkite elektrinius įrankius. Patikrinkite, ar sutampa ir nestringa judamosios dalys, ar nėra sulūžusių dalių ir kitų gedimų, kurie galėtų turėti įtakos elektrinių įrankių veikimui. Jeigu elektrinis įrankis sugadintas, prieš naudojant jį reikia sutaisyti. Daugelis nelaimingų atsitikimų nutinka dėl prastai prižiūrimų elektrinių įrankių.
- f. Pjovimo įrankiai turi būti aštrūs ir švarūs. Tinkamai techniškai prižiūrimi pjovimo įrankiai aštriais pjovimo galais mažiau strigs, juos bus lengviau valdyti.
- g. Elektrinius įrankius, papildomus įtaisus ir smulkius įrankių dalis (peilius, gražtus ir kt.) naudokite vadovaudamiesi šia instrukcija ir konkrečios rūšies elektriniams įrankiams numatytu būdu, atsižvelgdami į darbo sąlygas bei darbą, kurį reikia atlikti. Naudojant elektrinį įrankį kitiems darbams nei numatytiems atlikti, gali susidaryti pavojingų situacijų.
5. Akumulatoriaus maitinamų įrankių naudojimas ir priežiūra
- a. Įkraukite naudodami tik gamintojo nurodytą kroviklį. Vieno tipo akumuliatoriui tinkantis kroviklis, naudojamas kitai akumulatoriaus kasetei krauti, gali kelti gaisro pavojų.
- b. Elektrinius įrankius naudokite tik su specialiai jiems skirtais akumuliatoriais. Naudojant kitos rūšies akumuliatorių kasetes, galima susižeisti arba sukelti gaisrą.
- c. Kai akumulatorius nėra naudojamas, laikykite jį toliau nuo kitų metalinių daiktų, pavyzdžiui, popieriaus sąvaržėlių, monetų, raktų, vinių, varžtų ir kitų mažų metalinių daiktų, dėl kurių gali kilti trumpasis jungimas tarp kontaktų. Sulietę akumulatoriaus gnybtus galite nusideginti arba patirti gaisrą.
- d. Netinkamai naudojant, iš akumulatoriaus gali ištėkėti skystis; venkite sąlyčio su juo. Jei sąlytis atsitiktinai įvyko, gausiai nuplaukite vandeniu. Jei skystis pateko į akis, kreipkitės į gydytoją. Iš akumulatoriaus ištėkęs skystis gali sudirginti arba nudeginti odą.
6. Techninė priežiūra
- a. Šį elektrinį įrankį privalo techniškai prižiūrėti kvalifikuotas specialistas, naudodamas originalias keičiamąsias dalis. Taip užtikrinsite saugų elektros įrankio darbą.

### Papildomi įspėjimai darbu su elektriniais įrankiais



**Įspėjimas!** Saugos instrukcija visiems pjūklams

### Varnost drugih ljudi

- a.  **PAVOJUS!** Rankas laikykite kuo toliau nuo pjovimo vietos ir pjovimo disko. Antrąją ranką laikykite ant pagalbines rankenos arba variklio korpuso. Laikydami pjūklą abejomis rankomis, negalėsite įsijauti į disko ašmenis.
- b. Nesiekite ko nors paimti po ruošiniu. Apsauginis gaubtas negali apsaugoti jūsų nuo pjovimo disko po ruošiniu.

- c. Pareguliuokite pjovimo gylį pagal ruošinio storį. Iš po ruošinio turi matytis mažiau nei vienas pjovimo disko dantukas.
- d. Niekada nelaikykite pjaunamos dalies rankomis arba tarp kojų. Įtvirtinkite ruošinį ant nejudamo paviršiaus. Labai svarbu tinkamai laikyti ruošinį, kad būtų maksimaliai apsaugotas kūnas, kad diskas neužstrigtų arba nebūtų prarasta kontrolė.
- e. Atlikdami veiksmus, kurių metu pjovimo priedas gali prisiliesti prie paslėptų laidų ar įrankio laido, laikykite elektrinį įrankį tik už izoliuoto suėmimo paviršiaus. Prisilietus prie „gyvo“ laido, neizoliuotoms metalinėms elektrinio įrankio dalims bus perduota įtampa ir operatorius patirs elektros smūgį.
- f. Darydami prapjovimo darbus, visuomet naudokite prapjovos kreiptuvą arba tiesią krašto kreipiamąją. Taip pjūvis bus tikslesnis ir sumažės galimybė diskui užstrigti.
- g. Visuomet naudokite diskus su tinkamo dydžio ir formos (rombo arba apvalios formos) skykle užmaiti ant veleno. Diskai, kurių vidinės angos neatitinka pjūklo montavimo įrangos, veiks ekscentriškai, sukeldami kontrolės praradimą.
- h. Niekomet nenaudokite sugadintų arba netinkamų disko poveržlių ar varžtų. Disko poveržlės ir varžtas yra specialiai skirti šiam pjūklui, kad būtų užtikrintas optimalus šio įrankio darbas ir sauga.

### Atatrankos priežastys ir operatoriaus apsaugojimas nuo atatrankos

#### Atatrankos priežastys ir su ja susiję įspėjimai

- ♦ atatranka – tai staigi reakcija į suspaudimą, užstrigimą ar pjovimo disko išsiderinimą, kuri sukelia nekontroliuojamą pjūklo pakilimą ir atšokimą nuo ruošinio link operatoriaus;
- ♦ kai diskas suspaudžiamas arba tvirtai užstringa ruošinyje, diskas užsikerta ir sustoja, o variklio reakcijos jėga staiga atmeta įrankį link arba šalin nuo operatoriaus;
- ♦ jeigu diskas pjūvyje sulinksta arba išsiderina, disko galinio krašto dantukai gali įstrigti viršutiniame medienos paviršiuje ir todėl diskas išsprūsta iš įpjovos ir atšoka atgal link operatoriaus.

Atatranka – netinkamo įrankio naudojimo ir (arba) netinkamų darbo tvarkos ar sąlygų padarinys, kurio galima išvengti imantis tinkamų, toliau nurodytų atsargumo priemonių:

- a. Tvirtai abiem rankomis laikykite pjūklą, rankas laikykite taip, kad galėtumėte atlaikyti atatrankos jėgą. Jūsų kūnas turi būti bet kurioje disko pusėje, bet ne vienoje linijoje su disku. Atatranka gali priversti pjūklą atšokti atgal, bet, ėmusis tinkamų atsargumo priemonių, operatorius gali suvaldyti atatrankos jėgas.
- b. Kai diskas užstrigo arba kai pjovimas dėl kokių nors kitų priežasčių nutraukiamas, atleiskite svirtinį jungiklį ir nejudinkite pjūklo ruošinyje, kol diskas visiškai nenustos suktis. Niekada nebandykite ištraukti pjūklo iš ruošinio arba patraukti pjūklo atgal, kai diskas sukasi, kitaip gali įvykti atatranka. Ištrinkite ir imkitės atitaisymo darbų, kad pašalintumėte disko užstrigimo priežastį.

- c. Iš naujo paleidę pjūklą ruošinyje, dėkite jį prapjovos viduryje ir įsitikinkite, kad pjūklo dantukai neličia ruošinio. Jeigu diskas yra įstrigęs, vėl paleidus įrankį jis gali iššokti arba gali vėl įvykti atatranka.
- d. Didelės plokštės paremkite, kad sumažėtų disko įstrigimo ir atatrankos galimybė. Didelės plokštės dažnai įlinksta nuo savo pačių svorio. Atramas reikia dėti po plokštę netoli pjovimo linijos ir greta plokštės briaunos iš abiejų disko pusių.
- e. **Nenaudokite bukų ar apgadintų diskų.** Neužraštrinti ar netinkamai nustatyti diskai pjauna siaurai ir sukelia pernelyg didelę trintį, disko strigimą ir atatranką.
- f. **Prieš atliekant pjūvį, disko gylio ir įstrižo pjovimo reguliavimo fiksavimo svirtys turi būti užtvirtintos ir užfiksuotos.** Jeigu pjovimo metu disko nustatymas pasikeičia, diskas gali užstrigti ir sukelti atatranką.
- g. **Ypač būkite atsargūs įpjaudami sienas ar kitas aklinas vietas.** Kyšantis diskas gali prapjauti objektus, kurie gali sukelti atatranką.

### Apatinio apsauginio gaubto veikimas

- a. **Prieš naudojimą patikrinkite apsauginį gaubtą, ar jis tinkamai uždarytas. Nedirbkite su pjūkle, jeigu apsauginis gaubtas nejuda laisvai ir neuždengia pjovimo disko. Nekuomet nespauskite ir netvirtinkite apsauginio gaubto, jei atidengtas pjovimo diskas.** Jei netyčia numestumėte pjūklą, gali sulinkti apatinis apsauginis gaubtas. Pakelkite apatinį apsauginį gaubtą už atitraukimo rankenėlės ir įsitikinkite, ar jis juda laisvai ir niekur (šonuose ir apačioje) neličia disko ar kokios nors kitos dalies.
- b. **Patikrinkite apsauginio gaubto grąžinimo spyruoklės veikimą ir būklę. Jeigu apsauginis gaubtas ir spyruoklė veikia netinkamai, prieš naudojimą juos būtina pataisyti.** Apatinis apsauginis gaubtas gali veikti vangiai dėl sugadintų dalių, klajingų nuosėdų ar susikaupusių nešvarumų.
- c. **Apatinį apsauginį gaubtą galima atitraukti rankiniu būdu tik darant įleidžiamuosius ir suleidimų pjūvius.** Kai tik diskas pradeda pjauti medžiagą, pakelkite apatinį apsauginį gaubtą už atitraukimo rankenėlės; apatinis apsauginis gaubtas turi būti atlaisvintas. Bet kokio kito pjovimo metu apatinis apsauginis gaubtas turi veikti automatiškai.
- d. **Prieš padėdami pjūklą ant darbatalio ar grindų, visuomet įsitikinkite, ar apsauginis gaubtas dengia diską.** Nepausgogas, tebesisukantis diskas gali priversti pjūklą judėti atgal, įpjaudamas viską, kas pasitaikys jo kelyje. Atkreipkite dėmesį, per kiek laiko sustoja diskas atleidus jungiklį.

### Kiti pavojai

Naudojant šį įrankį, gali kilti papildomų kitų pavojų, kurie gali būti nenurodyti pateiktuose įspėjimuose dėl saugos. Šie pavojai gali kilti naudojant įrankį ne pagal paskirtį, ilgai naudojant įrankį ir pan.

Nepaisant atitinkamų saugos nurodymų pritaikymo ir saugos priemonių naudojimo, tam tikrų kitų pavojų išvengti neįmanoma. Galimi pavojai:

- ♦ Susižeidimai, prisilietus prie bet kurių besisukančių (judamųjų) dalių.
- ♦ Susižalojimai keičiant bet kokias dalis, pjūklelius arba priedus.
- ♦ Žala, patiriama įrankį naudojant ilgą laiką. Jeigu įrankį reikia naudoti ilgą laiką, būtinai reguliariai darykite pertraukas.
- ♦ Klausos pablogėjimas.
- ♦ Sveikatai kylantys pavojai įkvėpus dulkių, susidariusių naudojant įrankį (pavyzdžiui, apdirbant medieną, ypač ažuolą, beržą ir MDF).

### Pjovimo diskai

- ♦ Nenaudokite didesnio ar mažesnio skersmens diskų, nei rekomenduojama. Tinkamus diskų matmenis rasite techninių duomenų skyriuje. Naudokite tik šiam vadove nurodytus diskus, atitinkančius standartą EN 847-1.
- ♦ **Įspėjimas!** Nekuomet nenaudokite šlifuojamųjų pjovimo diskų.

### Kitų asmenų sauga

- ♦ Asmenims, nesugebantiems saugiai naudotis prietaisu dėl savo psichikos, jutiminės arba protinės negalios arba patirties bei žinių trūkumo (įskaitant vaikus), negalima naudotis šiuo prietaisu be už šių asmenų saugumą atsakingų asmenų priežiūros ir nurodymų.
- ♦ Prižiūrėkite vaikus, kad jie nežaistų su šiuo prietaisu.

### Vibracija

Techninių duomenų skyriuje ir atitikties deklaracijoje pateiktos deklaruotosios vibracijos emisijos vertės išmatuotos standartiniu bandymų būdu pagal standartą EN 60745; jos gali būti naudojamos vienu įrankių palyginimui su kitais. Nurodyta keliama vibracija taip pat gali būti naudojama preliminariam vibracijos poveikiui įvertinti.

**Įspėjimas!** Faktinio elektrinio įrankio darbo metu keliama vibracija gali skirtis nuo nurodytojo dydžio, priklausomai nuo to, kokiais būdais naudojamas šis įrankis. Vibracijos lygis gali viršyti nurodytąjį lygį.

Vertinant vibracijos poveikį, norint nustatyti apsaugos priemones, reikalaujamas pagal 2002/44/EB žmonių, darbe reguliariai naudojančių elektrinius įrankius, apsaugai, reikia atsižvelgti į vibracijos poveikio įvertinimą, faktines įrankio naudojimo sąlygas ir kaip tas įrankis yra naudojamas, o taip pat atsižvelgti į visas darbo ciklo dalis, pavyzdžiui, ne tik į įrankio naudojimo laiką, bet ir protarpus, kai įrankis būna išjungtas ir kai jis veikia tuščiąja eiga.

### Ant įrankio esantys ženklai

Ant įrankio rasite pavaizduotus šiuos simbolius:



**Įspėjimas!** Norėdamas sumažinti susižeidimo pavojų, vartotojas privalo perskaityti šią naudojimo instrukciją.

## Papildomi nurodymai dėl akumuliatorių ir kroviklių saugos

### Akumulatoriai

- ♦ Niekada jokiais būdais nebandykite jų atidaryti.
- ♦ Saugokite akumuliatorių nuo vandens.
- ♦ Nelaikykite tose vietose, kur temperatūra galėtų viršyti 40 °C.
- ♦ Kraukite tik esant 10–40 °C aplinkos oro temperatūrai.
- ♦ Kraukite tik su įrankiu pateiktu krovikliu.
- ♦ Išmesdami akumuliatorių, vadovaukitės nurodymais, pateiktais skyriuje „Aplinkosauga“.



**Nebandykite krauti apgadintų akumuliatorių.**

### Krovikliai

- ♦ Įrankio akumuliatoriui krauti naudokite tik su juo pateiktą „Stanley Fat Max“ kroviklį. Kitų rūšių akumulatoriai gali sprogti ir sužeisti jus bei padaryti žalos turtui.
- ♦ Niekada nebandykite krauti vienkartiniam naudojimui skirtų akumuliatorių.
- ♦ Pažeistus laidus nedelsiant pakeiskite naujais.
- ♦ Saugokite kroviklį nuo vandens.
- ♦ Neatidarykite kroviklio.
- ♦ Neardykite kroviklio.



Šis kroviklis skirtas naudoti tik patalpose.



Prieš naudojimą perskaitykite šią naudojimo instrukciją.

### Elektros sauga



Šis kroviklis turi dvigubą izoliaciją, todėl jo nereikia įžeminti. Visuomet patikrinkite, ar elektros tinklo įtampa atitinka duomenų lentelėje nurodytą įtampą. Niekada nebandykite keisti kroviklio bloko kištuko įprastu elektros kištuku.

- ♦ Jeigu maitinimo laidas būtų pažeistas, siekiant išvengti pavojaus, jį nedelsiant privalo pakeisti įgaliojotasis „Stanley Fat Max“ techninės priežiūros centro darbuotojas.

### Funkcijos

Šis įrankis turi kai kurias arba visas toliau nurodytas funkcijas.

1. Įjungimo/išjungimo jungiklis
2. Atlaisvinimo mygtukas
3. Pagrindinė rankena
4. Papildoma rankena
5. Veleno fiksavimo mygtukas
6. Padas
7. Pjovimo diskas
8. Pjovimo disko apsauginis gaubtas
9. Pjuvenų išleidimo anga
10. Akumulatorius
11. Kroviklis

## Surinkimas

**Įspėjimas!** Prieš montuodami, išimkite iš įrankio akumuliatorių ir įsitikinkite, ar pjūklelis nejuda. Naudoti pjūkleliai gali būti įkaite.

## Pjovimo disko nuėmimas ir uždėjimas (B pav.)

### Nuėmimas

- ♦ Laikydami nuspaudę veleno fiksavimo mygtuką (5), sukite diską tol, kol veleno fiksatorius visiškai užsifiksuos.
- ♦ Atsukite ir nuimkite disko montavimo varžtą (15), sukdami jį pateiktu šešiakampių veržliarakčiu (16) pagal laikrodžio rodyklę.
- ♦ Nuimkite išorinę poveržlę (14).
- ♦ Nuimkite pjovimo diską (7).

### Uždėjimas

- ♦ Dėkite pjovimo diską ant vidinės jungės (13), įsitikindami, kad ant disko esanti rodyklė būtų nukreipta ta pačia kryptimi kaip ir ant įrankio esanti rodyklė.
- ♦ Ant veleno dėkite išorinę poveržlę (14), išgaubtą centrine dalį nukreipę į kitą pusę nuo disko.
- ♦ Įkiškite į angą disko montavimo varžtą (15).
- ♦ Laikykite nuspaudę veleno fiksavimo mygtuką (5).
- ♦ Tvirtai užveržkite disko montavimo varžtą, sukdami jį pateiktu šešiakampių veržliarakčiu (16) prieš laikrodžio rodyklę.

## Dulkių surinkimo maišelio uždėjimas ir nuėmimas (C pav.)

- ♦ Norėdami įtaisyti akumuliatorių (10), laikykite jį ties įrankyje esančiu lizdu. Įkiškite akumuliatorių į lizdą, stumkite jį tol, kol jis užsifiksuos (išgirsite spragtelėjimą).
- ♦ Norėdami išimti akumuliatorių, paspauskite jį atlaisvinantį mygtuką (17), tuo pat metu traukdami akumuliatorių iš lizdo.

## Naudojimas

**Įspėjimas!** Įrankis darbą privalo atlikti pats, savaiminiu greičiu. Nenaudokite jo jėga, norėdami darbą atlikti greičiau. Šį įrankį galima naudoti ir kairėje, ir dešinėje pusėje.

### Akumulatoriaus krovimas (A pav.)

Akumuliatorių privaloma įkrauti prieš pirmą kartą naudojant įrankį ir kaskart, kai jame nepakanka energijos darbui, kurį pirmiau atlikti buvo lengva. Kraunamas akumulatorius gali įšilti; tai normalu ir nėra joks gedimas.

**Įspėjimas!** Akumulatoriaus negalima krauti, kai aplinkos temperatūra yra žemesnė nei 10 °C arba aukštesnė nei 40 °C. Rekomenduojama krauti esant maždaug 24 °C temperatūrai.

**Pastaba.** Kroviklis nekraus akumulatoriaus, jeigu elementų temperatūra bus žemesnė nei 10 °C arba aukštesnė nei 40 °C. Akumuliatorių reikia palikti kroviklyje; kroviklis automatiškai pradės krauti, kai elementų temperatūra pakils arba nukris iki reikiamos ribos.

- ♦ Norėdami akumuliatorių (10) įkrauti, įkiškite jį į kroviklį (11). Akumuliatorių į kroviklį pavyks įdėti tik vienu būdu. Per daug nespauskite. Pasirūpinkite, kad akumulatorius būtų iki galo įkištas į kroviklį.
- ♦ Prijunkite kroviklį prie elektros tinklo ir įjunkite jį. Pradės žybcioti kontrolinė krovimo lemputė (12). Krovimas yra baigtas, kai kontrolinė krovimo lemputė (12) nepertraukiamai šviečia žalia spalva. Kroviklį ir akumuliatorių galima palikti sujungtus neribotam laikui. Retsykiais, kai kroviklis vis papildomai įkrauna akumuliatorių, užsideda šviesos diodas.
- ♦ Kraukite išsikrovusį akumuliatorių 1 savaitę. Akumulatoriaus tarnavimo laikas ženkliai sutrumpės, jeigu jis bus laikomas iškrautas.

### Akumulatoriaus palikimas kroviklyje

Kai šviesos diodas šviečia, kroviklį ir akumulatoriaus bloką galima palikti sujungtus neribotam laikui. Kroviklis nuolat palaikys maksimalų akumulatoriaus įkrovimo lygį.

### Kroviklio diagnostika

Jeigu kroviklis aptiks, kad akumulatorius yra nusilpęs arba sugadintas, krovimo indikatorius (12) ims greitai žybcioti raudonai. Atlikite šiuos veiksmus:

- ♦ Iš naujo įdėkite akumuliatorių (10).
- ♦ Jeigu krovimo indikatorius ir toliau greitai žybcios raudonai, paimkite kitą akumuliatorių, kad nustatytumėte, ar tinkamai vyksta krovimo procesas.
- ♦ Jeigu pakeistas akumulatorius įkraunamas tinkamai, reiškia originalus akumulatorius yra sugedęs ir jį reikia pristatyti į techninės priežiūros centrą perdirbimui.
- ♦ Jeigu naujas akumulatorius rodo tokią pat indikaciją kaip ir originalus akumulatorius, atiduokite kroviklį į įgaliotąjį techninės priežiūros centrą, kad jį patikrintų.

**Pastaba.** Akumulatoriaus gedimo nustatymas gali užtrukti iki 30 minučių. Jeigu akumulatorius yra per šaltas, raudonas šviesos diodas pakaitomis žybcios tai greitai, tai lėtai, po vieną kartą kiekvienu greičiu, vėliau ciklą kartojant.

### Pjovimo kampo reguliavimas (D pav.)

Kampainiu patikrinkite, ar pjovimo diskas su pagrindu sudaro 90° kampą. Jeigu kampas nėra 90°, sureguliuokite, atlikdami šiuos veiksmus:

- ♦ Atlaisvinkite fiksavimo rankenėlę (20), kad atlaisvintumėte pjūklo padą.
- ♦ Atsukite reguliavimo varžo (18) antveržlę (19).
- ♦ Įsukite arba išsukite varžtą, kad nustatytumėte 90° kampą.
- ♦ Vėl užveržkite antveržlę.
- ♦ Užveržkite fiksavimo rankenėlę, kad tinkamai užtvirtintumėte pjūklo padą.

### Pjūvio gylis reguliavimas (E pav.)

Pjūvio gylį reikia nustatyti atsižvelgiant į ruošinio storį. Jis turi viršyti storį maždaug 2 mm.

- ♦ Atlaisvinkite rankenėlę (21), kad atlaisvintumėte pjūklo padą.
- ♦ Pastumkite pjūklo padą (6) į norimą padėtį.

- ♦ Užveržkite rankenėlę, kad tinkamai užtvirtintumėte pjūklo padą.

### Įstrižojo kampo reguliavimas (F pav.)

Šį įrankį galima nustatyti 0–45° įstrižiesiems pjūviams.

- ♦ Atlaisvinkite fiksavimo rankenėlę (20), kad atlaisvintumėte pjūklo padą.
- ♦ Pastumkite pjūklo padą (6) į norimą padėtį. Atitinkamą įstrižąjį kampą galima matyti skalėje (22).
- ♦ Užveržkite fiksavimo rankenėlę, kad tinkamai užtvirtintumėte pjūklo padą.

### Įjungimas ir išjungimas

- ♦ Jeigu norite įrankį įjungti, nuspauskite atlaisvinimo mygtuką (2) ir paspauskite įjungimo/išjungimo jungiklį (1).
- ♦ Jeigu įrankį norite išjungti, atleiskite jungimo/išjungimo jungiklį.

### Pjovimas

Įrankį visuomet laikykite abejomis rankomis.

- ♦ Prieš pradėdami pjauti, leiskite įrankiui kelias sekundes laisvai paveikti.
- ♦ Pjaudami, įrankį spauskite nesmarkiai.
- ♦ Dirbkite atrėmę pjūklo padą į ruošinį.

**Pastaba:** Pasirūpinkite, kad neperkaistų disko galiukai.

### Kontrolinio kreiptuvo naudojimas (G pav.)

Šiame įrankyje įrengtas kontrolinis kreiptuvas, naudojamas atliekant tiesiuosius pjūvius (23) ir 45° įstrižuosius pjūvius (24).

- ♦ Sutapdinkite kreiptuvų (23) arba (24) kairįjį kraštą su pjovimo linija (25).
- ♦ Pjaudami laikykite sutapdinę kontrolinį kreiptuvą su pjovimo linija.
- ♦ Dirbkite atrėmę pagrindą į ruošinį.

### Dulkių ištraukimas

Dulkių siurbliui arba dulkių trauktuvui prie įrankio prijungti reikia adapterio.

- ♦ Įkiškite dulkių trauktuvo adapterį į pjuvenų išleidimo angą (9).
- ♦ Prijunkite dulkių siurblio žarną prie adapterio.

### Patarimai, kaip optimaliai naudoti įrankį

- ♦ Visada naudokite ruošinio medžiagai ir pjovimo tipui tinkamą pjūklelio tipą.
- ♦ Įrankį visuomet laikykite abejomis rankomis.
- ♦ Prieš pradėdami pjauti, leiskite įrankiui kelias sekundes laisvai paveikti.
- ♦ Pjaudami, įrankį spauskite nesmarkiai.
- ♦ Dirbkite atrėmę pjūklo padą į ruošinį.
- ♦ Kadangi tam tikro pleišėjimo išilgai ruošinio viršaus pjovimo linijos išvengti neįmanoma, pjaukite iš tos pusės, kurioje pleišėjimas reikšmės neturi.
- ♦ Ten, kur pleišėjimas turėtų būti minimalus, pvz., pjaunant lakštus, suspauskite spaustuvais faneros lakštą ruošinio viršuje.
- ♦ Dideles plokštes paremkite, kad sumažėtų disko įstrigimo ir atatrankos galimybę. Didelės plokštes dažnai

įlinksta nuo savo pačių svorio.

- ♦ Plokštę reikia paremti iš abiejų pusių, šalia pjovimo linijos ir prie plokštės krašto.
- ♦ Niekada nelaikykite pjaunamos dalies rankomis arba tarp kojų.
- ♦ Pritvirtinkite ruošinį spaustuvais prie nejudamo paviršiaus. Labai svarbu tinkamai atremti ruošinį, kad jis kuo mažiau paveiktų kūną, kad mažiau strigtų diskas ar nebūtų prarasta kontrolė.

## Priedai

Įrankio veikimas priklauso nuo naudojamo priedo. „Stanley Fat Max“ priedai yra pagaminti laikantis aukštos kokybės standartų ir skirti pagerinti įrankio eksploatacines savybes. Naudojant šiuos priedus, įrankis veiks geriausiai.

## Techninė priežiūra

Šis elektrinis įrankis skirtas ilgalaikiam darbui, prireikiant minimalios techninės priežiūros. Įrankis tarnaus kokybiškai ir ilgai, jei jį tinkamai prižiūrėsite ir reguliariai valysite.

**Įspėjimas!** Prieš pradėdami įrankio techninės priežiūros darbus, išjunkite įrankį ir išimkite iš jo akumuliatorių.

- ♦ Reguliariai minkštu šepetėliu arba sausa šluoste išvalykite įrankio ir kroviklio ventiliacijos angas.
- ♦ Reguliariai drėgna šluoste nuvalykite variklio korpusą. Nenaudokite jokių šveičiamųjų arba tirpiklių pagrindu pagamintų valiklių.

## Elektros kištuko keitimas (tik Jungtinės Karalystės ir Airijos vartotojams)

Jeigu reikia sumontuoti naują elektros kištuką:

- ♦ Saugiai išmeskite seną elektros kištuką.
- ♦ Rudą laidąjunkite prie naujo elektros kištuko gnybto, turinčio įtampą.
- ♦ Mėlyną laidąjunkite prie elektros kištuko neutralaus gnybto.

**Įspėjimas!** Prie įžeminimo įvado nieko jungti nereikia.

Vadovaukitės montavimo instrukcija, pateikiama su aukštos kokybės kištukais. Rekomenduojamas saugiklis: 5 A.

## Aplinkosauga



Atskiras atliekų surinkimas. Šio gaminio negalima išmesti kartu su kitomis namų ūkio atliekomis.

Jeigu vieną dieną nutartumėte, kad norite pakeisti šį „Stanley Fat Max“ gaminį nauju arba jeigu jis jums daugiau nereikalingas, neišmeskite jo su kitomis namų ūkio atliekomis. Atiduokite šį gaminį į atskirą surinkimo punktą.



Rūšiuojant panaudotus produktus į pakuotę, sudaroma galimybė juos perdirbti ir panaudoti iš naujo. Tokiu būdu padėsite sumažinti aplinkos taršą ir naujų žaliavų poreikį.

Vietiniuose reglamentuose gali būti numatytas atskiras elektrinių gaminių surinkimas iš namų ūkių, iš savivaldybių atliekų surinkimo vietų, arba juos, perkant naują gaminį, gali paimti prekybos atstovai.

„Stanley Europe“ surenka senus naudotus „Stanley Fat Max“ prietaisus ir pasirūpina ekologišku jų utilizavimu. Norėdami pasinaudoti šia paslauga, grąžinkite savo gaminį bet kuriam įgaliotajam remonto atstovui, kuris paims įrankį mūsų vardu.

Artimiausios remonto dirbtuvės adresą sužinosite susisiekę su vietine „Stanley Europe“ atstovybe, šioje instrukcijoje nurodytu adresu. Be to, interneto tinklapyje pateiktas sąrašas įgaliotųjų „Stanley Europe“ įrangos remonto dirbtuvių bei tiksli informacija apie mūsų produktų techninės priežiūros centrus, jų kontaktinę informaciją: [www.2helpU.com](http://www.2helpU.com)

## Akumulatoriai



„Stanley Fat Max“ akumulatoriai yra įkraunami. Fiziškai nusidėvėjusius akumulatorius privaloma išmesti taip, kad nebūtų daroma žala gamtai:

- ♦ Visiškai iškraukite akumuliatorių, o tada ištraukite jį iš įrankio.
- ♦ NiCd, NiMH ir ličio jonų akumulatorius galima perdirbti ir pakartotinai panaudoti. Grąžinkite juos įgaliotajam remonto atstovui arba atiduokite į vietos surinkimo punktą.



## Techniniai duomenys

FMC660 (1 tipas)		
Įvesties įtampa	$V_{dc}$	18
Greitis be apkrovos	$mm^{-1}$	0-4.000
Maks. pjūvio gylis	mm	54
Maks. pjūvio gylis pjaunant 45° įstrižuoju kampu	mm	45
Pjovimo disko skersmuo	mm	165
Vidinės disko angos skersmuo	mm	16
Disko galiuko plotis	mm	2,0
Svoris	kg	3,4

$L_{pa}$ (garso slėgis) 79 dB(A), paklaida (K) 3 dB(A)
$L_{wa}$ (garso galia) 90 dB(A), paklaida (K) 3 dB(A)
Bendros vibracijos vertės (triasio vektoriaus suma) pagal EN 60745:
Medienos pjovimas ( $a_{wv}$ ) 2,4 $m/s^2$ , paklaida (K) 1,5 $m/s^2$

Kroviklis	905765** 1 TIP.	
Įvesties įtampa	$V_{dc}$	220-240
Išvesties įtampa	$V_{dc}$	20 (maks.)
Elektros srovės stiprumas	A	2
Apyt. krovimo laikas	min	120

Akumulatorius	FMC688L	
Įtampa	$V_{dc}$	18
Galija	$A_h$	4,0
Tipas	Ličio jonų	

## EB atitikties deklaracija

MAŠINŲ DIREKTYVA



FMC660

„Stanley Europe“ deklaruoja, kad šie gaminiai, aprašyti „Techninių duomenų“ skyriuje, atitinka:

2006/42/EB, EN 60745-1, EN 60745-2-5

Šie gaminiai taip pat atitinka Direktyvas 2004/108/CE ir 2011/65/EB. Dėl papildomos informacijos prašome kreiptis į „Stanley Europe“ atstovą toliau nurodytu adresu arba žiūrėkite į vadovo pabaigoje pateiktą informaciją.

Toliau pasirašęs asmuo yra atsakingas už techninio dokumento sukūrimą ir pateikia šią deklaraciją „Stanley Europe“.

R. Laverick  
Technikos direktorius  
Stanley Europe,  
Egide Walschaertsstraat 14-18,  
2800 Mechelen, Belgija (Belgija)  
2014.08.08

## Paredzētā lietošana

Šis Stanley Fat Max zāģis ir paredzēts koksnes un koka izstrādājumu zāģēšanai. Instruments paredzēts profesionālai un personīgai lietošanai.

## Drošības norādījumi

### Vispārīgi elektroinstrumenta drošības brīdinājumi



**Brīdinājums!** Izlasiet visus drošības brīdinājumus un norādījumus. Ja netiek ievēroti turpmāk redzamie brīdinājumi un norādījumi, var būt elektriskās strāvas triecienu, izraisīt ugunsgrēku un/vai būt smagus ievainojumus.

**Saglabājiet visus brīdinājumus un norādījumus turpmākām uzziņām.** Termins „elektroinstruments” visos turpmākajos brīdinājumos attiecas uz šo elektroinstrumentu (ar vadu), ko darbina ar elektrības palīdzību, vai ar akumulatoru darbināmu elektroinstrumentu (bez vada).

#### 1. Drošība darba zonā

- a. **Rūpējieties, lai darba zona būtu tīra un labi apgaismota.** Nesakārtota un vāji apgaismota darba zonā var rasties negadījumi.
- b. **Elektroinstrumentus nedrīkst darbināt sprādzienbīstamā vidē, piemēram, viegli uzliesmojošu šķidrums, gāzu vai putekļu tuvumā.** Elektroinstrumenti rada dzirksteles, kas var aizdedzināt putekļus vai izgarojumu tvaikus.
- c. **Strādājot ar elektroinstrumentu, neļaujiet tuvumā atrasties bērniem un nepiederošām personām.** Novēršot uzmanību, jūs varat zaudēt kontroli pār instrumentu.

#### 2. Elektrodrošība

- a. **Elektroinstrumenta kontaktdakšai jāatbilst kontaktlīdzdai. Kontaktdakšu nekādā gadījumā nedrīkst pārveidot. Iezemētiem elektroinstrumentiem nedrīkst izmantot pārejas kontaktdakšas.** Nepārveidotas kontaktdakšas un piemērotas kontaktlīdzdas rada mazāku elektriskās strāvas triecienu risku.
- b. **Nepieskarieties iezemētām virsmām, piemēram, caurulēm, radiatoriem, plītim un ledusskapjiem.** Ja jūsu ķermenis ir iezemēts, pastāv lielāks elektriskās strāvas triecienu risks.
- c. **Elektroinstrumentus nedrīkst pakļaut lietus vai mitru laika apstākļu iedarbībai.** Ja elektroinstrumentā iekļūst ūdens, palielinās elektriskās strāvas triecienu risks.
- d. **Lietojiet vadu pareizi. Nekad nepārnēsājiet, nevelciet vai neatvienojiet elektroinstrumentu no kontaktlīdzdas, turot to aiz vada. Netuviniet vadu karstuma avotiem, eļļai, asām šķautnēm vai kustīgām detaļām.** Ja vads ir bojāts vai sapinies, pastāv lielāks elektriskās strāvas triecienu risks.
- e. **Strādājot ar elektroinstrumentu ārpus telpām, izmantojiet tādu pagarinājuma vadu, kas paredzēts lietošanai ārpus telpām.** Izmantojot vadu, kas paredzēts lietošanai ārpus telpām, pastāv mazāks elektriskās strāvas triecienu risks.

- f. **Ja elektroinstrumentu nākas ekspluatēt mitrā vidē, ierīkojiet elektrobarošanu ar noplūdstrāvas aizsargierīci.** Lietojot noplūdstrāvas aizsargierīci, mazinās elektriskās strāvas triecienu risks.

#### 3. Personīgā drošība

- a. **Elektroinstrumenta lietošanas laikā esat uzmanīgs, skatieties, ko jūs darāt, rīkojieties saprātīgi. Nelietojiet elektroinstrumentu, ja esat noguris vai atrodaties narkotiku, alkohola vai medikamentu ietekmē.** Pat viens mirklis neuzmanības elektroinstrumentu ekspluatācijas laikā var izraisīt smagus ievainojumus.
  - b. **Lietojiet personīgo aizsargaprīkojumu. Vienmēr valkājiet acu aizsargus.** Attiecīgos apstākļos lietojot aizsargaprīkojumu, piemēram, putekļu masku, aizsargapavus ar neslīdošu zoli, aizsargķiveri vai ausu aizsargus, ir mazāks risks būt ievainojumam.
  - c. **Nepieļaujiet nejausu iedarbināšanu. Pirms instrumenta pievienošanas kontaktlīdzdai un/vai akumulatora pievienošanas, instrumenta pacelšanas vai pārnēsāšanas pārbaudiet, vai slēdzis ir izslēgtā pozīcijā.** Ja elektroinstrumentu pārnēsājāt, turot pirkstu uz slēdža, vai ja kontaktlīdzdai pievienojat elektroinstrumentu ar ieslēgtu slēdzi, var rasties negadījumi.
  - d. **Pirms elektroinstrumenta ieslēgšanas noņemiet no tā visas regulēšanas atslēgas vai uzgriežņu atslēgas.** Ja elektroinstrumenta rotējošajai daļai ir piestiprināta uzgriežņu atslēga vai regulēšanas atslēga, var būt ievainojumus.
  - e. **Nesniedzieties pārāk tālu. Vienmēr cieši stāviet uz piemērota atbalsta un saglabājiet līdzsvaru.** Tādējādi neparedzētās situācijās daudz labāk varat saglabāt kontroli pār elektroinstrumentu.
  - f. **Valkājiet piemērotu apģērbu. Nevalkājiet pārāk brīvu apģērbu vai rotaslietas. Netuviniet matus, apģērbu un cimdus kustīgām detaļām.** Brīvs apģērbs, rotaslietas vai gari mati var iekerties kustīgajās detaļās.
  - g. **Ja instrumentam ir paredzēts pūtvienot putekļu atsūkšanas un savākšanas ierīces, tās jāpievieno un jālieto pareizi.** Lietojot putekļu savākšanas ierīci, iespējams mazināt putekļu kaitīgo ietekmi.
- #### 4. Elektroinstrumenta ekspluatācija un apkope
- a. **Nelietojiet elektroinstrumentu ar spēku. Izmantojiet konkrētām gadījumam piemērotu elektroinstrumentu.** Ar pareizi izvēlētu elektroinstrumentu tā efektivitātes robežās paveiksiet darbu daudz labāk un drošāk.
  - b. **Neekspluatējiet elektroinstrumentu, ja to ar slēdzi nevar ne ieslēgt, ne izslēgt.** Ja elektroinstrumentu nav iespējams kontrolēt ar slēdža palīdzību, tas ir bīstams un ir jāsalabo.
  - c. **Pirms elektroinstrumentu regulēšanas, piederumu nomaiņiņas vai novietošanas glabāšanā atvienojiet kontaktdakšu no barošanas avota un/vai no elektroinstrumenta izņemiet akumulatoru.** Šādu profilaktisku drošības pasākumu rezultātā mazinās nejaušas elektroinstrumenta iedarbināšanas risks.

- d. Glabājiet elektroinstrumentus, kas netiek darbināti, bērniem nepieejamā vietā un neatļaujiet tos ekspluatēt personām, kas nav apmācītas to lietošanā vai nepazīna šos norādījumus. Elektroinstrumenti ir bīstami, ja tos ekspluatē neapmācītas personas.
- e. Veiciet elektroinstrumentu apkopi. Pārbaudiet, vai kustīgās detaļas ir pareizi savienotas un nostiprinātas, vai detaļas nav bojātas, kā arī vai nav kāds cits apstākļi, kas varētu ietekmēt elektroinstrumenta darbību. Ja elektroinstrumenti ir bojāti, pirms ekspluatācijas tas ir jāsalabo. Daudzu negadījumu cēloņi ir tādi elektroinstrumenti, kam nav veikta pienācīga apkope.
- f. Regulāri uzasiniet un tīriet griežņus. Ja griežņiem ir veikta pienācīga apkope un tie ir uzasināti, pastāv mazāks to iestrēgšanas risks, un tos ir vieglāk vadīt.
- g. Elektroinstrumentu, tā piederumus, detaļas u.c. ekspluatējiet saskaņā ar šiem norādījumiem, ņemot vērā darba apstākļus un veicamā darba specifiku. Lietojot elektroinstrumentu tam neparedzētiem mērķiem, var rasties bīstama situācija.
5. Akumulatora ekspluatācija un apkope
- a. Uzlādējiet tikai ar ražotāja noteikto lādētāju. Ja ar lādētāju, kas paredzēts vienam akumulatora veidam, tiek lādēts cita veida akumulators, var izcelties ugunsgrēks.
- b. Lietojiet elektroinstrumentus tikai ar paredzētajiem akumulatoriem. Ja izmantojat citus akumulatorus, var rasties ievainojuma un ugunsgrēka risks.
- c. Kamēr akumulators netiek izmantots, glabājiet to drošā atātlūmā no metāla priekšmetiem, piemēram, papīra saspraudēm, monētām, atslēgām, naglām, skrūvēm vai līdzīgiem maziem metāla priekšmetiem, kuri var savienot abas spaiļes. Saskaroties akumulatora spaiļēm, rodas īssavienojums, kas var izraisīt apdegumus vai ugunsgrēku.
- d. Nepareizas lietošanas gadījumā šķidrums var iztecēt no akumulatora, — nepieskarieties tam. Ja jūs nejausi pieskārāties šķidrumam, noskalojiet saskarsmes vietu ar ūdeni. Ja šķidrums nokļūst acīs, meklējiet arī medicīnisku palīdzību. Šķidrums, kas iztecējis no akumulatora, var izraisīt kairinājumu vai apdegumus.
6. Apkalpošana
- a. Elektroinstrumentam apkopi drīkst veikt tikai kvalificēts remonta speciālists, izmantojot tikai oriģinālās rezerves daļas. Tādējādi tiek saglabāta elektroinstrumenta drošība.

## Elektroinstrumenta papildu drošības brīdinājumi



**Brīdinājums!** Drošības norādījumi visiem zāģiem

### Varnost drugih ljudi

- a.  **BĪSTAMI!** Netuviniet rokas zāģēšanas zonai un asmenim. Turiet otru roku uz palīgproktura vai dzinēja korpusa. Ja ar abām rokām turat zāģi, tās nav iespējams savinot ar asmeni.

- b. Nesniedzieties zem apstrādājamā materiāla. Aizsargs nevar jūs aizsargāt no asmens zem apstrādājamā materiāla.
- c. Noregulējiet zāģēšanas dziļumu atbilstoši apstrādājamā materiāla biežumam. Asmens zobī zem apstrādājamā materiāla nedrīkst būt redzami pilnībā.
- d. Nekad neturiet zāģējamo materiālu ar rokām vai uz kājas. Nostipriniet apstrādājamo materiālu uz stabilas platformas. Ir svarīgi pareizi atbalstīt materiālu, lai tam būtu minimāli jāpieskaras, lai asmens neiestrēgtu un lai nezaudētu vadību.
- e. Veicot darbu, turiet elektroinstrumentu pie izolētajām satveršanas virsmām, ja grieznis varētu saskarties ar apslēptu elektroinstalāciju vai ar savu vadu. Ja notiek saskare ar vadu, kurā ir strāva, visas elektroinstrumenta ārējās metāla virsmas vada strāvu, kā rezultātā operators var gūt elektriskās strāvas triecienu.
- f. Zāģējot gareniski, vienmēr izmantojiet garenzāģēšanas ierobežotāju vai taisnās malas vadīklu. Tā tiek uzlabota zāģēšanas precizitāte un mazinās asmens iestrēgšanas iespēja.
- g. Vienmēr izmantojiet asmeņus ar pareizu ass diametru un formu (dimitanta vai apaļo ripu). Asmeņi, kas neatbilst instrumenta vārpstas lielumam, darbojas ekscentriski, kā rezultātā varat zaudēt kontroli pār instrumentu.
- h. Nekad nelietojiet bojātas vai nepareizas asmens starplikas vai bultskrūvi. Asmens starplikas un bultskrūve ir īpaši paredzētas šim zāģim, optimālam darba rezultātam un ekspluatācijas drošībai.

## Papildu drošības noteikumi visiem zāģiem

### Atsitiens cēloņi un ar to saistīti brīdinājumi

- ♦ atsitiens ir pēkšņa reakcija uz saspiestu, saliektu vai nepareizi novietotu zāģa asmeni, kā rezultātā zāģis paceļas augšup un izlec ārā no apstrādājamā materiāla virzienā uz operatoru, un šo darbību nav iespējams kontrolēt;
- ♦ ja asmens ir saspiests vai, iegriezumam aizveroties, stipri saliekts, asmens iestrēgst un dzinēja reakcija strauji grūž instrumentu atpakaļ operatora virzienā;
- ♦ ja asmens griezumā ir izliekts vai nepareizi novietots, zobī uz asmens aizmugurējās malas var ieurbties kokmateriāla virsmas augšdaļā, kā rezultātā asmens paceļas ārā no iecirtuma un atlec atpakaļ operatora virzienā.

Atsitiens rodas zāģa nepareizas lietošanas un/vai nepareizu darba paņēmienu vai apstākļu rezultātā, un to var novērst, veicot atbilstošus piesardzības pasākumus, kā norādīts turpmāk.

- a. **Nepārtraukti cieši turiet zāģi ar abām rokām un novietojiet rokas tā, lai pretotos atsitiens spēkiem. Nostājieties vienā no asmens pusēm, tikai ne vienā līmenī ar asmens zāģēšanas līniju.** Atsitiens var izraisīt instrumenta atlēcieni atpakaļ, tomēr atsitiens spēkus var kontrolēt, ja tiek veikti pienācīgi piesardzības pasākumi.
- b. **Ja asmens ir iestrēdzis vai ja kāda iemesla dēļ zāģēšana ir pārtraukta, atlaidiet mēlīti un zāģi turiet nekustīgi materiālā, līdz asmens pilnībā apstājas.** Nekad neizņemiet zāģi no materiāla vai nevelciet to atpakaļ,

kamēr asmens atrodas kustībā, jo pretējā gadījumā arī var notikt atsitieni. Novērtējiet situāciju un vērsiet to par labu, lai novērstu asmens iestrēgšanas cēloni.

- c. **Atsakot zāgēt, iecentrējiet zāga asmeni iecirtumā un pārbaudiet, vai zāga zobī nav ieķērušies materiālā.** Ja zāga asmens ir iestrēdzis, tas var izlēkt ārā vai atsiteties no apstrādājamā materiāla, uzsākot zāgēšanu.
- d. **Atbalstiet lielus paneļus, lai līdz minimumam samazinātu asmens iespīšanās un atsitiena risku.** Lieli paneļi mēdz nosēties paši zem sava svara. Atbalsti ir jānovieto zem paneļa abās pusēs, griezuma līnijas tuvumā vai paneļa malas tuvumā.
- e. **Neizmantojiet trulus vai bojātus asmeņus.** Neasi un nepiemēroti asmeņi veido šauru iecirtumu, kā rezultātā asmens izraisa pārmērīgu berzi, iestrēgst vai rada atsitienus.
- f. **Asmens dzijuma un slīpā leņķa noregulēšanas bloķēšanas svīrām pirms zāgēšanas jābūt ciešām un nostiprinātām.** Ja noregulētais asmens zāgēšanas laikā nobīdās, tas var iestrēgt vai izraisīt atsitiena risku.
- g. **Ievērojiet īpašu piesardzību, zāgējot ēku sienās vai citās nosegtās vietās.** Ja asmens izvīzās materiāla otrā pusē, tas var saskarties ar priekšmetiem, kas izraisa atsitienus.

### Apakšējā aizsarga darbība

- a. **Pirms katras lietošanas reizes pārbaudiet, vai apakšējais aizsargs ir pienācīgi aizvērts. Nestrādājiet ar instrumentu, ja apakšējais aizsargs nekustas brīvi un uzreiz neaizveras. Nekad nenostipriniet vai nepiesieniet aizsargu atvērtā pozīcijā.** Ja zāģis ir nejauši nomests, apakšējais aizsargs var būt saliekts. Paceliet apakšējo aizsargu ar ievilkšanas roktura palīdzību un pārlicinieties, vai tas brīvi kustas un nepieskaras asmenim vai kādai citai detaļai visos zāgēšanas leņķos un dziļumos.
- b. **Pārbaudiet apakšējā aizsarga atsperes darbību. Ja aizsargs un atsperē nedarbojas pareizi, tie pirms ekspluatācijas jāsalabo.** Apakšējais aizsargs var darboties gausi tādēļ, ka ir bojāta kāda detaļa, sveķainas nogulsnes vai izveidojušies saneši.
- c. **Apakšējais aizsargs jāievelk manuāli tikai īpašu zāgēšanas darbu nolūkā — iezāģējumu un kombinētu zāģējumu gadījumā.** Paceliet apakšējo aizsargu, ievelkot rokturi, un, tiklīdz asmens ir iezāģēts materiālā, apakšējais aizsargs ir jāatļaiž. Pārējo zāgēšanas darbu gadījumā apakšējam aizsargam jādarbojas automātiski.
- d. **Pirms zāga novietošanas uz darbagalda vai grīdas vienmēr pārbaudiet, vai apakšējais aizsargs nosedz asmeni.** Ja asmens nav aizsargāts un ir nolaižs lejup, zāģis var sākt darboties atpakaļgaitā, sazāģējot visu, kas ir tā ceļā. Ņemiet vērā to, cik ilgs laiks vajadzīgs, lai asmens apstātos pēc tam, kad slēdzis ir atlaists.

### Atlikušie riski

Lietojot instrumentu, var rasties papildu atlikušie riski, kuri var nebūt minēti šeit iekļautajos drošības brīdinājumos. Šie riski var rasties nepareizas lietošanas, pārāk ilgās lietošanas u.c. gadījumos.

Lai arī tiek ievēroti attiecīgie drošības noteikumi un tiek uzstādītas drošības ierīces, dažus atlikušos riskus nav iespējams novērst. Tie ir šādi:

- ◆ ievainojumi, kas radušies, pieskaroties rotējošām detaļām;
- ◆ ievainojumi, kas radušies, mainot detaļas, ripas vai citus piederumus;
- ◆ ievainojumi, kas radušies instrumenta ilgstošas lietošanas rezultātā. Ilgstoši strādājot ar instrumentu, regulāri jāpārtrauc darbs un jāatpūšas;
- ◆ dzirdes pasliktināšanās;
- ◆ kaitējums veselībai, kas rodas, ieelpojot putekļus, kuri rodas, strādājot ar instrumentu (piemēram, apstrādājot koksnī, it īpaši ozolu, dižskābardī un MDF paneļus).

### Zāga asmeņi

- ◆ Nelietojiet tādus asmeņus, kuru izmērs ir lielāks vai mazāks nekā ieteicams. Pareizo asmens ātrumu skatiet tehniskajos datos. Lietojiet tikai šajā rokasgrāmatā norādītos asmeņus, kas atbilst EN 847-1.
- ◆ **Brīdinājums!** Nekādā gadījumā nelietojiet abrazīvās griezējriņas.

### Citu personu drošība

- ◆ Šo instrumentu nav paredzēts ekspluatēt personām (tostarp bērniem), kam ir ierobežotas fiziskās, sensorās vai psihiskās spējas vai trūkst pieredzes un zināšanu, ja vien tās neuzrauga vai neapmāca persona, kas atbild par viņu drošību.
- ◆ Bērni ir jāuzrauga, lai viņi nespēlētu ar instrumentu.

### Vibrācija

Deklarētās vibrāciju emisijas vērtības, kas minētas tehniskajos datos un atbilstības deklarācijā, ir izmērītas saskaņā ar standarta pārbaudes metodi, kas noteikta ar standartu EN 60745, un vērtības var izmantot viena instrumenta salīdzināšanai ar citu. Tāpat deklarēto vibrāciju emisijas vērtību var izmantot, lai iepriekš novērtētu iedarbību.

**Brīdinājums!** Vibrāciju emisijas vērtība elektroinstrumenta faktiskās lietošanas laikā var atšķirties no deklarētās vērtības atkarībā no instrumenta izmantošanas apstākļiem. Vibrāciju līmenis var pārsniegt norādīto līmeni.

Novērtējot vibrāciju iedarbību, lai definētu Direktīvā 2002/44/EK minētos drošības pasākumus, lai aizsargātu personas, kuras darba pienākumu veikšanai regulāri lieto elektroinstrumentus, vibrāciju iedarbības novērtējumā jāņem vērā instrumenta lietošanas veids un faktiskie apstākļi, tostarp visas darba cikla fāzes, t.i., ne tikai instrumenta ekspluatācijas laiks, bet arī laiks, kad instruments ir izslēgts un darbojas tukšgaitā.

### Marķējumi uz instrumenta

Uz instrumenta ir attēloti šādi simboli:



**Brīdinājums!** Lai mazinātu ievainojuma risku, jums jāizlasa lietošanas rokasgrāmata.

## Papildu drošības norādījumi akumulatoriem un lādētājiem

### Akumulatori

- ◆ Nekādā gadījumā neatveriet akumulatoru.
- ◆ Nepakļaujiet akumulatoru ūdens iedarbībai.
- ◆ Neuzglabājiet vietās, kur temperatūra var pārsniegt 40 °C.
- ◆ Uzlādējiet tikai tad, ja apkārtējā temperatūra ir robežās no 10 °C līdz 40 °C.
- ◆ Uzlādējiet tikai ar komplektācijā iekļauto lādētāju.
- ◆ Izmetot nolietotos akumulatorus, ievērojiet sadaļā „Vides aizsardzība” sniegtos norādījumus.

 **Nedrīkst atkārtoti uzlādēt vienreiz lietojamus akumulatorus.**

### Lādētāji

- ◆ Lietojiet šo Stanley Fat Max lādētāju tikai tā akumulatora uzlādēšanai, kas iekļauts šī instrumenta komplektācijā. Cita veida akumulatori var eksplodēt, izraisot ievainojumus un bojājumus.
- ◆ Nedrīkst atkārtoti uzlādēt vienreiz lietojamus akumulatorus.
- ◆ Bojāti vadi ir nekavējoties jānomaina.
- ◆ Nepakļaujiet lādētāju ūdens iedarbībai.
- ◆ Neatveriet lādētāju.
- ◆ Nedurstiet lādētāju.



Šis lādētājs ir paredzēts tikai lietošanai telpās.



Pirms ekspluatācijas izlasiet lietošanas rokasgrāmatu.

### Elektrodrošība



Šim lādētājam ir dubulta izolācija, tāpēc nav jālieto iezemēts vads. Pārbaudiet, vai barošanas avota spriegums atbilst kategorijas plāksnītē norādītajam spriegumam. Nekādā gadījumā neaizstājiet lādētāju ar parastu kontaktakšu.

- ◆ Ja barošanas vads ir bojāts, to drīkst nomainīt tikai ražotājs vai Stanley Fat Max pilnvarots apkopes centrs, lai novērstu bīstamību.

### Funkcijas

Šim instrumentam ir šādas funkcijas (visas vai tikai dažas no tām):

1. ieslēgšanas/izslēgšanas slēdzis
2. bloķēšanas poga
3. galvenais rokturis
4. palīgrokturis
5. vārpstas bloķēšanas poga
6. slēce
7. zāģa asmens
8. augšējais asmens aizsargs
9. zāģa skaidu izvadatvere
10. akumulators
11. lādētājs

## Salikšana

**Bridinājums!** Pirms salikšanas izņemiet no instrumenta akumulatoru un nogaidiet, līdz zāģa asmens ir pārstājis darboties. Darba laikā zāģa asmens var sakarst.

## Zāģa asmens uzstādīšana un noņemšana (B. att.)

### Noņemšana

- ◆ Turiet nospiestu vārpstas bloķēšanas pogu (5) un grieziet asmeni, līdz vārpstas bloķētājs nofiksējas.
- ◆ Atskrūvējiet un izņemiet asmens sprotskrūvi (15), ar komplektācijā iekļauto sešstūru atslēgu (16) griežot to pulksteņrādītāja virzienā.
- ◆ Noņemiet ārējo paplāksni (14).
- ◆ Noņemiet zāģa asmeni (7).

### Uzstādīšana

- ◆ Novietojiet zāģa asmeni uz iekšējā atloka (13) tā, lai bulītna uz asmens būtu vērsta vienā virzienā ar bulītnu uz instrumenta.
- ◆ Novietojiet ārējo paplāksni (14) uz vārpstas tā, lai izvērtais centrs būtu vērsts pretēji zāģa asmenim.
- ◆ Ievietojiet caurumā asmens sprotskrūvi (15).
- ◆ Turiet nospiestu vārpstas bloķēšanas pogu (5).
- ◆ Cieši pieskrūvējiet asmens sprotskrūvi, ar komplektācijā iekļauto sešstūru atslēgu (16) griežot to pretēji pulksteņrādītāja virzienam.

## Akumulatora uzstādīšana un izņemšana (C. att.)

- ◆ Lai uzstādītu akumulatoru (10), savietojiet to ar instrumenta spraudlīdzdu. Bīdīet akumulatoru spraudlīdzdā un piespiediet akumulatoru, līdz tas nofiksējas.
- ◆ Lai izņemtu akumulatoru, nospiediet atlaišanas pogas (17) un vienlaicīgi velciet akumulatoru ārā no spraudlīdzdas.

## Lietošana

**Bridinājums!** Ļaujiet instrumentam darboties savā gaitā. Nepārslogojiet to. Šo instrumentu var lietot gan ar labo, gan kreiso roku.

## Akumulatora uzlādēšana (A. att.)

Akumulators ir jāuzlādē pirms lietošanas pirmo reizi un ikreiz, kad tas nenodrošina pietiekami lielu jaudu, veicot darbus, kas agrāk bija vieglāk paveicami. Uzlādes laikā akumulators sakarst; tā ir normāla parādība un neliecina par problēmām.

**Bridinājums!** Ja apkārtējā temperatūra ir zemāka par 10 °C vai augstāka par 40 °C, akumulatoru nedrīkst lādēt. Ieteicamā uzlādēšanas temperatūra: aptuveni 24 °C.

**Piezīme.** Lādētājs neuzlādē akumulatoru, ja elementu temperatūra zemāka par aptuveni 10 °C vai augstāka par 40 °C. Akumulatoru vēlams atstāt lādētājā, lai lādētājs automātiski sāktu uzlādēt akumulatoru, tiklīdz elementi ir sasīlušī vai atdzisuši.

- ♦ Lai uzlādētu akumulatoru (10), ievietojiet to lādētājā (11). Akumulatoru var ievietot lādētājā tikai vienā veidā. Nespiediet pārāk spēcīgi. Pārbaudiet, vai akumulators ir ievietots lādētājā līdz galam.
  - ♦ Pievienojiet lādētāju elektrotīklam un ieslēdziet. Mirgos uzlādes indikators (12).
- Kad uzlādes indikators (12) vairs nemirgo un deg, uzlāde ir pabeigta. Akumulatoru var neierobežotu laiksposmu atstāt elektrotīklam pievienotā lādētājā. Lādētājs ik pa laikam atjauno akumulatora jaudu, šajā laikā iedegoties gaismas diodei.
  - ♦ Uzlādējiet tukšu akumulatoru 1 nedēļas laikā. Ja uzglabā tukšu akumulatoru, ievērojami saīsinās tā kalpošanas ilgums.

## Akumulatora atstāšana lādētājā

Akumulatoru var neierobežotu laiksposmu atstāt elektrotīklam pievienotā lādētājā ar iedegtu gaismas diodi. Lādētājs uztur akumulatora maksimālo uzlādes līmeni.

## Lādētāja diagnostika

Ja lādētājs konstatē, ka akumulators ir vājš vai bojāts, uzlādes indikators (12) ātri mirgo sarkanā krāsā. Rīkojieties šādi.

- ♦ No jauna ievietojiet akumulatoru (10).
- ♦ Ja uzlādes indikators joprojām ātri mirgo sarkanā krāsā, ievietojiet citu akumulatoru, lai pārbaudītu, vai uzlādes process notiek pareizi.
- ♦ Ja rezerves akumulators tiek pareizi uzlādēts, sākotnējais akumulators ir bojāts un jānogādā apkopes centrā otrreizējai pārstrādei.
- ♦ Ja, ievietojot rezerves akumulatoru, indikators mirgo tāpat kā sākumā, nogādājiet lādētāju pilnvarotā apkopes centrā, lai to pārbaudītu.

**Piezīme. Process var ilgt pat 30 minūtes, lai konstatētu, vai akumulators ir bojāts. Ja akumulators ir pārāk karsts vai auksts, gaismas diode mirgo sarkanā krāsā — pārmaiņus pa vienam signālam ātri un pa vienam signālam lēni.**

## Zāģēšanas leņķa regulēšana (D. att.)

Ar stūreni pārbaudiet, vai leņķis starp zāģa asmeni un slieci ir 90°. Ja leņķis nav 90°, noregulējiet to šādi.

- ♦ Atskrūvējiet bloķēšanas pogu (20), lai atbloķētu zāģa slieci.
- ♦ Noskrūvējiet kontruzgriezni (19) no regulēšanas skrūves (18).
- ♦ Skrūvējiet regulēšanas skrūvi ciešāk vai vaļīgāk, lai panāktu 90° leņķi.
- ♦ No jauna pievelciet kontruzgriezni.
- ♦ Pievelciet bloķēšanas skrūvi, lai no jauna nofiksētu zāģa slieci.

## Zāģēšanas dziļuma regulēšana (E. att.)

Zāģēšanas dziļums jāiestata atbilstīgi apstrādājamā materiāla biežumam. Dziļumam ir jāpārsniedz biežums aptuveni par 2 mm.

- ♦ Atskrūvējiet pogu (21), lai atbloķētu zāģa slieci.

- ♦ Bīdīet zāģa slieci (6) līdz vajadzīgajai vietai.
- ♦ Pievelciet skrūvi, lai no jauna nofiksētu zāģa slieci.

## Sagāzuma leņķa regulēšana (F. att.)

Šim instrumentam var iestatīt sagāzuma leņķi robežās no 0° līdz 45°.

- ♦ Atskrūvējiet bloķēšanas pogu (20), lai atbloķētu zāģa slieci.
- ♦ Bīdīet zāģa slieci (6) līdz vajadzīgajai vietai. Skalā (22) var nolasīt attiecīgo sagāzuma leņķi.
- ♦ Pievelciet bloķēšanas skrūvi, lai no jauna nofiksētu zāģa slieci.

## Ieslēgšana un izslēgšana

- ♦ Lai ieslēgtu instrumentu, nospiediet bloķēšanas pogu (2) un tad nospiediet ieslēgšanas/izslēgšanas slēdzi (1).
- ♦ Lai izslēgtu instrumentu, atlaidiet ieslēgšanas/izslēgšanas slēdzi.

## Zāģēšana

Instrumenti ir jātur ar abām rokām.

- ♦ Pirms zāģēšanas uzsākšanas ļaujiet asmenim dažas sekundes darboties brīvgaitā.
- ♦ Zāģējot nespiediet instrumentu pārāk spēcīgi.
- ♦ Darba laikā zāģa slieci piespiediet pie apstrādājamā materiāla.

**Piezīme.** Raugieties, lai asmens zobi nepārkarstu.

## Vizuālās vadīklas lietošana (G. att.)

Instrumenti ir aprīkoti ar vizuālo vadītņu taisnai zāģēšanai (23) un zāģēšanai 45° sagāzuma leņķī (24).

- ♦ Savietojiet vadīklas (23) vai (24) kreiso malu ar zāģēšanas līniju (25).
- ♦ Zāģējot turiet vizuālo vadītņu vienā līnijā ar zāģēšanas līniju.
- ♦ Darba laikā zāģa slieci piespiediet pie apstrādājamā materiāla.

## Putekļu izvadišana

Lai instrumentam pievienotu putekļsūcēju vai putekļu savācēju, jāizmanto adapters.

- ♦ Ievietojiet zāģa skaidu izvades atverē (9) putekļu izvadiņas adapteru.
- ♦ Pievienojiet adapteram putekļsūcēja šļūteni.

## Ieteikumi optimālai darbībai

- ♦ Vienmēr lietojiet apstrādājamam materiālam un zāģējumam veidam piemērotu zāģa asmeni.
- ♦ Instrumenti ir jātur ar abām rokām.
- ♦ Pirms zāģēšanas uzsākšanas ļaujiet asmenim dažas sekundes darboties brīvgaitā.
- ♦ Zāģējot nespiediet instrumentu pārāk spēcīgi.
- ♦ Darba laikā zāģa slieci piespiediet pie apstrādājamā materiāla.
- ♦ Tā kā nav iespējams pilnībā novērst atskabargu rašanos apstrādājamā materiāla zāģējuma līnijas virspusē, zāģējiet no tās puses, kur atskabargas nebūs redzamas.

- ♦ Ja vajadzīgs līdz minimumam samazināt atskabargu rašanos, piemēram, zāģējot laminātu, novietojiet finieri uz apstrādājamā materiāla virsmas.
- ♦ Atbalstiet lielus paneļus, lai līdz minimumam samazinātu asmens iespīšanās un atsītienu risku. Lieli paneļi mēdz nosēsties paši zem sava svara.
- ♦ Atbalsti ir jānovieto zem paneļa abās pusēs, griezuma līnijas tuvumā vai zāģējamā paneļa malas tuvumā.
- ♦ Nekad neturiet zāģējamo materiālu ar rokām vai uz kājas.
- ♦ Nostipriniet apstrādājamo materiālu ar fiksatoriem uz stabilas platformas. Ir svarīgi pareizi atbalstīt materiālu, lai tam būtu minimāli jāpieskaras, lai asmens neiestrēgtu un lai nezaudētu vadību.

## Piederumi

Instrumenta darba kvalitāte ir atkarīga no tā, kādu piederumu izmanto. Stanley Fat Max piederumi ir izstrādāti pēc augstākās kvalitātes standartiem un paredzēti tam, lai uzlabotu instrumenta darba kvalitāti. Izmantojot šos piederumus, instruments sniedz vislabākos rezultātus.

## Apkope

Šis instruments ir paredzēts ilglaicīgam darbam ar mazāko iespējamo apkopi. Nepārtraukti nevainojama darbība ir atkarīga no pareizas instrumenta apkopes un regulāras tīrīšanas.

**Brīdinājums!** Pirms apkopes veikšanas izslēdziet instrumentu un izņemiet no instrumenta akumulatoru.

- ♦ Ar mīkstu birstīti vai sausu lupatiņu regulāri iztīriet instrumenta un lādētāja ventilācijas atveres.
- ♦ Ar mitru lupatiņu regulāri iztīriet dzinēja korpusu. Nelietojiet abrazīvus tīrīšanas līdzekļus vai šķīdinātājus;

## Barošanas vada kontaktdakšas nomaiņa (tikai Apvienotajai Karalistei un Īrijai)

Ja ir jāuzstāda jauna barošanas vada kontaktdakša:

- ♦ nekaitīgā veidā atbrīvojieties no nederīgās kontaktdakšas;
- ♦ pievienojiet brūno vadu pie kontaktdakšas strāvas termināļa;
- ♦ pievienojiet zilo vadu pie neitrālā termināļa.

**Brīdinājums!** Vadus nedrīkst pievienot pie zemējuma termināļa. Ievērojiet uzstādīšanas norādījumus, kas ietilpst labas kvalitātes kontaktdakšu komplektācijā. Ieteicamais drošinātājs: 5 A.

## Vides aizsardzība



Dalīta atkritumu savākšana. Šo izstrādājumu nedrīkst izmet kopā ar parastiem sadzīves atkritumiem.

Ja konstatējat, ka šis Stanley Fat Max instruments ir jānomaina pret jaunu vai tas jums vairāk nav vajadzīgs, neizmetiet to kopā ar sadzīves atkritumiem. Nododiet šo izstrādājumu dalītai savākšanai un šķirošanai.



Lietotu izstrādājumu un iepakojuma dalīta savākšana ļauj materiālus pārstrādāt un izmantot atkārtoti. Izmantojot pārstrādātus materiālus, tiek novērsta dabas piesārņošana un samazināts pieprasījums pēc izejmateriāliem.

Vietējos noteikumos var būt noteikts, ka, iegādājoties jaunu izstrādājumu, komunālo atkritumu savākšanas punktiem vai izplatītājam ir dalīti jāsavāc sadzīves elektriskie izstrādājumi.

Stanley Europe nodrošina Stanley Fat Max izstrādājumu savākšanu un atreizēju pārstrādi, ja tiem ir beidzies ekspluatācijas laiks. Lai izmantotu šī pakalpojuma priekšrocības, lūdzu, nogādājat savu izstrādājumu kādā no remonta darbnīcām, kas to savāks jūsu vietā.

Jūs varat noskaidrot tuvāko pilnvaroto remonta darbnīcu, sazinoties ar vietējo Stanley Europe biroju, kura adrese norādīta šajā rokasgrāmatā. Stanley Europe remonta darbnīcu saraksts, pilnīga informācija par mūsu pēcpārdošanas pakalpojumiem un kontaktinformācija ir pieejama tīmekļa vietnē [www.2helpU.com](http://www.2helpU.com)

## Akumulatori



Stanley Fat Max akumulatori ir vairākkārtēji uzlādējami. Kad to kalpošanas laiks ir beidzies, atbrīvojieties no tiem veidā, kas ir nekaitīga videi:

- ♦ izlādējiet akumulatoru pilnībā, pēc tam izņemiet to no instrumenta;
- ♦ NiCd, NiMH un litija jonu akumulatori ir atreizēji pārstrādājami. Nogādājat akumulatoru pilnvarotā remonta darbnīcā vai vietējā atkritumu pārstrādes punktā.

## Tehniskie dati

FMC660 (1. veids)		
leejas spriegums	$V_{oc}$	18
Ātrums bez noslodzes	$mm^{-1}$	0-4 000
Maks. zāģēšanas dziļums	mm	54
Maks. zāģēšanas dziļums 45° sagāzuma leņķī	mm	45
Asmens diametrs	mm	165
Asmens iekšējais diametrs	mm	16
Asmens platums no viena gala līdz otram	mm	2,0
Svars	kg	3,4

$L_{pA}$ (skaņas spiediens) 79 dB(A), neprecizitāte (K) 3 dB(A)
$L_{WA}$ (skaņas jauda) 90 dB(A), neprecizitāte (K) 3 dB(A)
Vibrāciju kopējā vērtība (tris asu vektoru summa) saskaņā ar EN 60745: koksnes zāģēšana ( $a_{h,w}$ ) 2,4 $m/s^2$ , neprecizitāte (K) 1,5 $m/s^2$

Lādētājs	905765** 1. VEIDS	
leejas spriegums	$V_{oc}$	220-240
izejas spriegums	$V_{oc}$	20 (maks.)
Strāva	A	2
Aptuvenais uzlādes laiks	min	120

akumulators	FMC688L	
Spriegums	$V_{oc}$	18
Jauda	$A_h$	4,0
Veids	Litija jonu	

## EK atbilstības deklarācija

MAŠĪNU DIREKTĪVA



Stanley Europe apliecina, ka šie izstrādājumi, kas aprakstīti tehniskajos datos, atbilst šādiem dokumentiem:

2006/42/EK, EN 60745-1, EN 60745-2-5

Šie izstrādājumi atbilst arī Direktīvām 2004/108/EK un 2011/65/ES. Lai iegūtu sīkāku informāciju, lūdzu, sazinieties ar Stanley Europe turpmāk minētajā adresē vai skatiet rokasgrāmatas pēdējo vāku.

Persona, kas šeit parakstījusies, atbild par tehnisko datu sagatavošanu un Stanley Europe vārdā izstrādā šo apliecinājumu.

R. Laverick  
Inženiertehniskās nodaļas vadītājs  
Stanley Europe,  
Egide Walschaertsstraat14-18,  
2800 Mechelen, Belgium  
08/08/2014



## Назначение

Ваша пила Stanley Fat Max предназначена для распила дерева и изделий из него. Этот инструмент предназначен как для профессионалов, так и для использования непрофессионалами.

## Правила техники безопасности

### Общие правила безопасности при работе с электроинструментом



**Внимание!** Полностью прочтите инструкции по технике безопасности и руководство по эксплуатации. Несоблюдение представленных ниже правил и инструкций может привести к поражению электрическим током, возгоранию и/или серьезной травме.

**Сохраните все инструкции для последующего обращения к ним** Термин „электроинструмент“ во всех приведенных ниже предупреждениях относится к питаемому от электросети (проводному) или от аккумуляторов (беспроводному) электроинструменту.

#### 1. Безопасность на рабочем месте

- a. **Содержите рабочее место в чистоте и обеспечьте его хорошую освещенность.** Захламленное или плохое освещенное рабочее место может стать причиной несчастного случая.
- b. **Не используйте электроинструмент во взрывоопасной атмосфере, например, при наличии горючих жидкостей, газов или пыли.** Искры, которые появляются при работе электроинструментов могут привести к воспламенению пыли или паров.
- c. **Не разрешайте детям и посторонним лицам находиться рядом с вами при работе с электроинструментом.** Отвлекаясь от работы вы можете потерять контроль над инструментом.

#### 2. Электрическая безопасность

- a. **Сетевые вилки должны соответствовать розеткам. Никогда не меняйте вилку инструмента. Не используйте переходники к вилкам для электроинструментов с заземлением.** Использование оригинальных штепсельных вилок, соответствующих типу сетевой розетки снижает риск поражения электрическим током.
- b. **Следует избегать контакта с заземленными поверхностями - такими, как трубы, радиаторы, батареи и холодильники.** Если вы будете заземлены, увеличивается риск поражения электрическим током.
- c. **Не допускайте нахождения электроинструментов под дождем или в условиях повышенной влажности.** При попадании воды в электроинструмент риск поражения электротоком возрастает.

- d. **Бережно обращайтесь со шнуром питания. Никогда не используйте кабель для переноски инструмента, не тяните за него, пытайтесь отключить инструмент от сети. Держите кабель подальше от источников тепла, масла, острых углов или движущихся предметов.** Поврежденный или запутанный шнур питания повышает риск поражения электротоком.
  - e. **При работе с электроинструментом вне помещения необходимо пользоваться удлинителем, рассчитанным на эксплуатацию в соответствующих условиях.** Использование шнура питания, предназначенного для использования вне помещения, снижает риск поражения электрическим током.
  - f. **При необходимости эксплуатации электроинструмента в местах с повышенной влажностью используйте устройство защиты от токов замыкания на землю (УЗО).** Использование УЗО сокращает риск поражения электрическим током.
- ### 3. Обеспечение индивидуальной безопасности
- a. **При работе с электроинструментом сохраняйте бдительность, следите за своими действиями и пользуйтесь здравым смыслом. Не работайте с электроинструментом если вы устали, находитесь в состоянии наркотического, алкогольного опьянения или под воздействием лекарственных средств.** Невнимательность при работе с электроинструментом может привести к серьезным телесным повреждениям.
  - b. **Используйте средства индивидуальной защиты. Всегда используйте защитные очки.** Средства защиты, такие как противопылевая маска, обувь с не скользкой подошвой, каска и защитные наушники, используемые при работе, уменьшают риск получения травм.
  - c. **Примите меры для предотвращения случайного включения. Убедитесь в том, что выключатель находится в положении выкл., прежде чем подключать инструмент к источнику питания и/или аккумуляторной батарее, поднимать или переносить его.** Если при переноске электроинструмента ваш палец находится на выключателе или если электроинструмент подключен к сети, могут произойти несчастные случаи.
  - d. **Уберите все регулировочные или гаечные ключи перед включением электроинструмента.** Ключ, оставленный на вращающейся части электроинструмента, может привести к травме.
  - e. **Не пытайтесь дотянуться до слишком удаленных поверхностей. Обувь должна быть удобной, чтобы вы всегда могли сохранять равновесие.** Это позволит лучше контролировать электроинструмент в непредвиденных ситуациях.
  - f. **Надевайте подходящую одежду. Избегайте носить свободную одежду и ювелирные украшения.** Следите за тем, чтобы волосы, одежда и перчатки

не попадали под движущиеся детали. Возможно наматывание свободной одежды, ювелирных изделий и длинных волос на движущиеся детали.

- g. **При наличии устройств для подключения оборудования для удаления и сбора пыли необходимо обеспечить правильность их подключения и эксплуатации.** Использование пылесборника сокращает риски, связанные с пылью.
4. **Эксплуатация электроинструмента и уход за ним**
- a. **Избегайте чрезмерной нагрузки электроинструмента. Используйте электроинструмент, в соответствии с назначением.** Правильно подобранный электроинструмент выполнит работу более эффективно и безопасно при стандартной нагрузке.
- b. **Не используйте электроинструмент, если не работает его выключатель.** Любой инструмент, управлять выключением и включением которого невозможно, опасен, и его необходимо отремонтировать.
- c. **Перед выполнением любой регулировки, заменой дополнительных приспособлений или хранением электроинструмента отключите устройство от сети или извлеките батарею из устройства.** Такие превентивные меры безопасности сокращают риск случайного включения электроинструмента.
- d. **Храните неиспользуемый электроинструмент в недоступном для детей месте и не позволяйте использовать его лицам, не имеющим соответствующих навыков или не ознакомленным с данными инструкциями.** Электроинструмент представляет опасность в руках неопытных пользователей.
- e. **Обслуживание электроинструментов. Проверьте движущиеся детали на несоосность или заклинивание, поломку либо какие-либо другие условия, которые могут повлиять на эксплуатацию электроинструмента.** В случае обнаружения повреждений, прежде чем приступить к эксплуатации инструмента, его нужно отремонтировать. Большинство несчастных случаев происходит с инструментами, которые не обслуживаются должным образом.
- f. **Необходимо содержать режущий инструмент в остро заточенном и чистом состоянии.** Вероятность заклинивания инструмента, за которым хорошо следят и который хорошо заточен, значительно меньше, а работать с ним легче.
- g. **Используйте данный электроинструмент, а также дополнительные приспособления и насадки в соответствии с данными инструкциями и с учетом условий и специфики работы.** Использование электроинструмента для выполнения операций, для которых он не предназначен, может привести к созданию опасных ситуаций.
5. **Использование аккумуляторных электроинструментов и уход за ними**

- a. **Используйте для зарядки аккумуляторной батареи только указанное производителем зарядное устройство.** Использование зарядного устройства определенного типа для зарядки других батарей может привести к возгоранию.
- b. **Используйте для электроинструмента только батареи указанного типа.** Использование других аккумуляторных батарей может стать причиной травмы и возгорания.
- c. **Избегайте попадания внутрь батареи скрепок, монет, ключей, гвоздей, болтов или других мелких металлических предметов, которые могут вызывать замыкание ее контактов.** Короткое замыкание контактов батареи может привести к возгоранию или получению ожогов.
- d. **При повреждении батареи, из нее может вытечь электролит. При случайном контакте с электролитом смойте его водой. При попадании электролита в глаза обратитесь за медицинской помощью.** Жидкость, находящаяся внутри батареи, может вызвать раздражение или ожоги.
6. **Техническое обслуживание**
- a. **Обслуживание электроинструмента должно выполняться только квалифицированным техническим персоналом.** Это позволит обеспечить безопасность обслуживаемого инструмента.

### Общие правила безопасности при работе с электроинструментом



**Внимание!** Правила техники безопасности для всех пил

### Varnost drugih ljudi

- a.  **ОПАСНО!** Держите руки на расстоянии от области распила и диска. Держите вторую руку на дополнительной рукоятке или на корпусе двигателя. Если пила удерживается обеими руками, вероятность их пореза диском исключается.
- b. **Не держите руки под обрабатываемой деталью.** Ограждение не защищает руки от касания диска под обрабатываемой деталью.
- c. **Отрегулируйте глубину резания в соответствии с толщиной обрабатываемой детали.** Под обрабатываемой деталью должно быть видно менее полной высоты зубца ножовочного полотна.
- d. **Никогда не удерживайте разрезаемую деталь в руках или прижав ее к ногам. Зафиксируйте обрабатываемую деталь на неподвижной опоре.** Необходимо надлежащим образом закрепить обрабатываемую деталь для снижения риска получения травмы, заклинивания диска или потери контроля.

- e. **Удерживайте инструмент за изолированные поверхности для захвата при выполнении работ, во время которых имеется вероятность контакта инструмента со скрытой электропроводкой.** Если вы держитесь за металлические детали инструмента в случае соприкосновения с находящимся под напряжением провода возможно поражение оператора электрическим током.
- f. **Во время продольной распиловки всегда используйте направляющую планку или направлятель детали.** Это повышает точность распила и снижает вероятность заклинивания диска.
- g. **Всегда используйте диски с посадочными отверстиями соответствующего размера и формы (ромбовидные или круглые).** Диски, не совпадающие с крепежными приспособлениями пилы, будут вращаться эксцентрически, что приведет к потере контроля.
- h. **Ни в коем случае не используйте поврежденные или несоответствующие зажимные кольца или болты для дисков.** Зажимные кольца и болты для дисков были разработаны специально для данной пилы с целью обеспечения оптимальной производительности и безопасности во время работы.

### Дополнительные инструкции по технике безопасности для всех типов пил

#### Отдача и предупреждения, имеющие отношения к ней

- ♦ обратный удар представляет собой внезапную реакцию на защемление, зажатие или смещение режущего диска, что приводит к неконтролируемому подъему пилы из обрабатываемой детали в направлении оператора;
- ♦ если диск зажимается или защемляется в распиле, он останавливается, а реакция электродвигателя приводит к тому, что устройство быстро смещается в направлении оператора;
- ♦ если диск перекашивается или смещается в пропиле, зубья на его задней кромке могут войти в верхнюю часть деревянной детали, что приведет к выходу диска из пропила и его скачку в направлении оператора.

Отдача является результатом неправильного использования пилы и/или использованием неправильных методов или режима; избежать этого явления можно путем выполнения указанных далее мер предосторожности.

- a. **Прочно удерживайте пилу обеими руками таким образом, чтобы иметь возможность погасить энергию отдачи.** Ваше тело должно находиться с боку от ножовочного полотна, а не на одной прямой с ним. Отдача может привести к скачку пилы назад, но оператор может гасить его энергию, при условии соблюдения надлежащих мер.

- b. В случае заклинивания диска или в случае прекращения резки по любой причине, отпустите курковый переключатель и удерживайте пилу неподвижно в обрабатываемой детали до полной остановки диска. Никогда не пытайтесь вытащить пилу из обрабатываемой детали или потянуть пилу назад во время вращения ножовочного полотна, это может привести к отдаче. Выясните причину и примите надлежащие меры по устранению причины заклинивания диска.
- c. **При перезапуске пилы в детали отцентрируйте режущий диск в пропиле и убедитесь в том, что зубья пилы не касаются материала.** Если режущий диск заклинен, он может подскочить вверх или ударить назад при повторном запуске пилы.
- d. **Поддерживайте большие панели для снижения риска защемления или заклинивания диска.** Большие панели провисают под собственным весом. Опору нужно поставить под обе стороны панели, около линии разреза и около края панели.
- e. **Не используйте тупые или поврежденные диски.** Тупые или неправильно разведенные диски образуют узкий пропил, что приводит к повышенному трению, заклиниванию диска и образованию отдачи.
- f. **Рычаги настройки глубины пропила и угла резки на конус перед началом работы должны быть затянуты и зафиксированы.** В случае сбоя настроек диска во время работы может произойти заклинивание и отдача.
- g. **Соблюдайте повышенную осторожность при выполнении врезного пиления стен или в других „слепых зонах“.** Выдвигаемый диск может встречаться с предметами, которые могут привести к образованию отдачи.

#### Нижнее ограждение

- a. **Перед каждым использованием проверяйте, правильно ли закрыто нижнее ограждение. Не используйте пилу, если нижнее ограждение не перемещается свободно и не закрывает диск постоянно. Никогда не зажимайте и не связывайте нижнее ограждение для открытия диска.** При случайном падении пилы нижнее ограждение может погнуться. Поднимите нижнее ограждение при помощи втягивающей рукоятки и убедитесь в том, что ограждение перемещается свободно и не соприкасается с диском или другим деталям при любых углах и глубине распила.
- b. **Проверьте функционирование и состояние возвратной пружины нижнего ограждения.** Если ограждение и пружина не работают должным образом, перед использованием пилы необходимо устранить неисправности. Нижнее ограждение может перемещаться замедленно из-за повреждения деталей, отложения клейких веществ или скопления мусора.

- c. Нижнее ограждение следует убирать вручную только при выполнении специальных разрезов, например, для „врезных“ и „комбинированных распилов“. Поднимите нижнее ограждение при помощи втягивающей рукоятки, а когда диск соприкоснется с материалом, опустите нижнее ограждение. Для всех других типов распила нижнее ограждение должно работать в автоматическом режиме.
- d. Всегда следите за тем, чтобы нижнее ограждение закрывало диск, прежде чем класть пилу на верстак или на пол. Незащищенный диск во время выбега приведет к смещению пилы назад и разрезанию всех находящихся на траектории движения предметов. Помните, что после отпущения выключателя требуется некоторое время для полной остановки диска.

### Остаточные риски

Помимо тех рисков, что указаны в правилах техники безопасности, при использовании инструмента могут возникнуть дополнительные остаточные риски. Это может произойти при неправильной эксплуатации или продолжительном использовании инструмента и т.п. Несмотря на соблюдение соответствующих инструкций по технике безопасности и использование предохранительных устройств, некоторые остаточные риски невозможно полностью исключить. Это включает:

- ◆ Травмы в результате касания вращающихся/движущихся частей.
- ◆ Травмы, которые могут произойти в результате смены деталей, лезвий или оснасток.
- ◆ Травмы, связанные с продолжительным использованием инструмента. При использовании любого инструмента в течение продолжительного периода времени не забывайте делать перерывы.
- ◆ Ухудшение слуха.
- ◆ Угроза здоровью, связанная с вдыханием пыли, которая образуется при пользовании этим инструментом (например, при работе с деревом, особенно дубом, березой и МДФ.)

### Пильные диски

- ◆ Не используйте диски меньшего или большего диаметра по сравнению с рекомендованными. См. размеры дисков в технических характеристиках. Используйте только те ножовочные полотна, что указаны в данном руководстве, соответствующие стандарту EN 847-1.
- ◆ **Предупреждение!** Ни в коем случае не используйте абразивные отрезные круги.

### Безопасность окружающих

- ◆ Данное устройство не предназначено для использования лицами (включая детей) с ограниченными физическими, сенсорными или ментальными возможностями, а также лицами без достаточного опыта и знаний, если только они не делают этого под руководством лица имеющего соответствующий опыт и отвечающего за их безопасность.

- ◆ Не позволяйте детям играть с данным устройством.

### Вибрация

Заявленные значения вибрации указанные в технических спецификациях и заявлении о соответствии были измерены в соответствии с стандартным методом тестирования EN 60745 и могут быть использованы для сравнения инструментов. Заявленное значение эмиссии вибрации также может использоваться при предварительной оценке ее воздействия.

**Внимание!** Значение эмиссии вибрации в каждом конкретном случае применения электроинструмента может отличаться от заявленного в зависимости от того, каким образом используется инструмент. Уровень вибрации может быть выше заявленного.

При оценке уровня вибрации для определения степени безопасности, предусмотренного 2002/44/ЕС для защиты людей регулярно пользующихся электроинструментом при работе, нужно принимать во внимание уровень вибрации, реальные условия использования и способ использования инструмента, а также учитывать все этапы цикла работы, когда инструмент выключается, когда он работает на холостом ходу, а также время переключения с одного режима на другой.

### Условные обозначения на инструменте

На инструмент нанесены следующие обозначения:



**Внимание!** Во избежании риска получения травм, прочтите инструкцию по применению.

### Дополнительные меры безопасности при работе с батареями и зарядными устройствами

#### Аккумуляторы

- ◆ Никогда не пытайтесь разобрать аккумуляторы.
- ◆ Не подвергайте аккумуляторы воздействию воды.
- ◆ Не оставляйте инструмент в местах, где температура превышает 40 °С.
- ◆ Заряжайте только при температуре 10 °С - 40 °С.
- ◆ Заряжайте аккумулятор только с зарядным устройством, которое прилагается к инструменту.
- ◆ При утилизации аккумуляторов следуйте инструкциям, указанным в разделе „Защита окружающей среды“.



**Не пытайтесь заряжать поврежденные аккумуляторные батареи.**

#### Зарядные устройства

- ◆ Используйте свое зарядное устройство Stanley Fat Max только для заряда аккумулятора инструмента, с которым оно поставлялось. Использование аккумуляторов другого типа может привести к взрыву, травме и повреждениям.
- ◆ Не пытайтесь заряжать одноразовые батареи.

- ◆ Немедленно заменяйте поврежденный шнур питания.
- ◆ Не подвергайте зарядное устройство воздействию влаги.
- ◆ Не вскрывайте зарядное устройство.
- ◆ Не разбирайте зарядное устройство.



Зарядное устройство можно использовать только в помещении.



Перед началом работы прочтите руководство по эксплуатации.

### Электрическая безопасность



Ваше зарядное устройство имеет двойную изоляцию, поэтому заземления не требуется. Необходимо обязательно убедиться в том, что напряжение источника питания соответствует указанному на шильдике. Никогда не пытайтесь заменить зарядное устройство на обычную сетевую розетку.

- ◆ Если поврежден сетевой шнур, его нужно заменить у производителя или в авторизованном сервисном центре Stanley Fat Max, чтобы избежать проблем.

### Характеристики

Этот инструмент имеет следующие характеристики или некоторые из них.

1. Выключатель
2. Кнопка выключения с арретиром
3. Основная ручка
4. Дополнительная ручка
5. Кнопка блокировки шпинделя
6. Подошва
7. Диск пилы
8. Ограждение ножовочного полотна
9. Выходное отверстие для опилок
10. Аккумуляторная батарея
11. Зарядное устройство

### Сборка

**Внимание!** Перед сборкой снимите аккумулятор с инструмента и убедитесь в том, что диск остановился. Диск после работы может сильно нагреваться.

### Установка и снятие ножовочного полотна (рис. В)

#### Снятие

Удерживая кнопку блокировки шпинделя (5) в нажатом положении, поверните ножовочное полотно так, чтобы оно зафиксировалось в блокираторе шпинделя.

- ◆ Ослабьте и снимите винт, фиксации ножовочного полотна (15), повернув его по часовой стрелке с помощью прилагаемого Allen ключа (16).
- ◆ Снимите внешнюю шайбу (14).
- ◆ Снимите ножовочное полотно (7).

### Установка

- ◆ Установите ножовочное полотно на внутренний фланец (13), убедившись в том, что стрелка на ножовочном полотне указывало в одном направлении со стрелками на инструменте.
- ◆ Установите внешнюю шайбу (14) на шпинделе, чтобы приподнятая часть смотрела в сторону от ножовочного полотна.
- ◆ Установите на место винт фиксации ножовочного полотна (15) в отверстие.
- ◆ Удерживайте кнопку блокировки шпинделя (5) в нажатом состоянии.
- ◆ Надежно затяните винт, фиксации ножовочного полотна, повернув его против часовой стрелки с помощью прилагаемого Allen ключа (16).

### Установка

- ◆ Установите ножовочное полотно на внутренний фланец (13), убедившись в том, что стрелка на ножовочном полотне указывало в одном направлении со стрелками на инструменте.
- ◆ Установите внешнюю шайбу (14) на шпинделе, чтобы приподнятая часть смотрела в сторону от ножовочного полотна.

### Установка и снятие аккумуляторной батареи (рис. С)

- ◆ Для установки аккумуляторной батареи (10) совместите ее с батарейным отсеком инструмента. Вставьте аккумуляторную батарею в батарейный отсек и нажмите на нее, чтобы она встала на место.
- ◆ Для извлечения батареи нажмите кнопку открывания батарейного отсека (17), одновременно вытягивая ее наружу.

### Использование

**Внимание!** Пусть инструмент работает в обычном режиме. Не прилагайте слишком большое усилие. Инструмент можно приспособить для использования как под правую, так и левую руку.

### Зарядка аккумуляторной батареи (рис. А)

Перед первым использованием аккумулятор нужно зарядить, и делать это всякий раз, когда чувствуете, что для выполнения работы не хватает мощности инструмента. Во время зарядки аккумулятор нагревается, это нормально и не говорит о неисправности.

**Внимание!** Не заряжайте батарею при температуре окружающей среды ниже 10 °С или выше 40 °С. Рекомендуемая температура при зарядке: около 24 °С.

**Примечание:** Зарядное устройство не заряжает аккумулятор если температура аккумуляторного элемента меньше 10 °С или больше 40°С.

**Аккумулятор нужно оставить в зарядном устройстве и зарядка начнется автоматически, когда температура аккумулятора станет нормальной.**

- ◆ Для зарядки аккумулятора (10), вставьте его в зарядное устройство (11). Аккумулятор устанавливается в зарядное устройство только одним способом. Не прилагайте слишком большое усилие. Проследите, чтобы батарея полностью вошла в зарядное устройство.
- ◆ Подключите зарядное устройство к сети и включите его.

Начнет мигать индикатор зарядки (12).

Зарядка завершена если индикатор зарядки (12) будет непрерывно гореть. Зарядное устройство и аккумулятор можно оставить подключенными на неопределенное время. Когда зарядка аккумулятора завершится, загорится зеленый светодиод.

- ◆ Заряжайте разряженные аккумуляторы раз в неделю. Срок службы аккумулятора значительно уменьшается если его хранить в разряженном состоянии.

### **Хранение аккумулятора в зарядном устройстве**

Зарядное устройство и аккумулятор можно оставить подключенными к сети с горящим светодиодным индикатором. Зарядное устройство сохранит заряженный аккумулятор.

### **Диагностика зарядного устройства**

Если зарядное устройство обнаружит, что аккумулятор неисправен или поврежден, индикатор зарядки (12) быстро мигает красным светом. Сделайте следующее:

- ◆ Переустановите аккумулятор (10).
- ◆ Если индикаторы зарядки постоянно мигают красным светом, попробуйте установить другой аккумулятор, чтобы выяснить, нормально ли работает зарядное устройство.
- ◆ Если другие аккумуляторы заряжаются нормально, то проблема в аккумуляторах и их нужно вернуть в сервисный центр для переработки.
- ◆ Если новый аккумулятор показывает тоже, что и оригинальные, проверьте зарядное устройство в авторизованном сервисном центре.

**Примечание:** На проверку исправности аккумулятора может уйти до 30 минут. Если аккумулятор очень горячий или очень холодный, светодиод будет мигать красным светом, то быстро, то медленно по переменно.

### **Регулировка расклинивающего ножа (Рис. D)**

С помощью угольника проверьте, чтобы угол между ножовочным полотном и подошвой был 90°. Если угол не равен 90° отрегулируйте следующим образом:

- ◆ Ослабьте кнопку фиксации (20) для разблокировки подошвы пилы.
- ◆ Ослабьте контргайку (19) на регулировочном винте (18).

- ◆ Отвинчивая или завинчивая винт отрегулируйте угол до 90°.
- ◆ Затяните контргайку
- ◆ Затяните фиксирующую гайку для подошвы пилы.

### **Настройка глубины реза (Рис. E)**

Глубина реза должна быть установлена в зависимости от толщины обрабатываемой детали. Она должна быть приблизительно на 2 мм больше толщины детали.

- ◆ Ослабьте кнопку фиксации (21) для разблокировки подошвы пилы.
- ◆ Установите ограничитель глубины (6) в нужное положение.
- ◆ Затяните фиксирующую гайку для подошвы пилы.

### **Регулировка угла фаски (Рис. F)**

На этом инструменте можно установить угол фаски от 0° до 45°

- ◆ Ослабьте кнопку фиксации (20) для разблокировки подошвы пилы.
- ◆ Установите подошву пилы (6) в нужное положение. Параметры регулировки показаны на шкале (22).
- ◆ Затяните фиксирующую гайку для подошвы пилы.

### **Включение и выключение**

- ◆ Чтобы включить инструмент нажмите кнопку с фиксатором (2) и нажмите на курковый выключатель (1).
- ◆ Чтобы выключить инструмент отпустите спусковой выключатель.

### **Резка**

Всегда держите пилу двумя руками.

- ◆ Прежде чем приступить к резке, дайте поработать пиле несколько секунд без нагрузки.
- ◆ Прилагайте некоторую силу к инструментам во время выполнения распила.
- ◆ По возможности, прижимайте подошву пилы к поверхности, обрабатываемой детали.

**Примечание:** Будьте осторожны, не допуская перегрева зубцов пилы.

### **Использование боковых направляющих (рис. G)**

На инструменте есть боковая направляющая для прямой резки (23) и резки под углом 45° (24).

- ◆ Совместите левый край направляющих (23) или (24) с линией реза (25).
- ◆ Следите за тем, чтобы боковая направляющая была совмещена с линией отреза по время резки.
- ◆ По возможности, прижимайте подошву пилы к поверхности, обрабатываемой детали.

### **Пылеудаление**

Для подключения пылесоса или устройства отвода пыли нужен переходник

- ◆ Вставьте переходник для устройства отвода пыли в соответствующее отверстие пилы (9).

- ◆ Подсоедините шланг пылесоса к адаптеру

### Советы по оптимальному использованию

- ◆ Всегда используйте пилы соответствующего типа для разных рабочих деталей и типа распила.
- ◆ Всегда держите пилу двумя руками.
- ◆ Прежде чем приступить к резке, дайте поработать пиле несколько секунд без нагрузки.
- ◆ Прилагайте некоторую силу к инструментам во время выполнения распила.
- ◆ По возможности, прижимайте подошву пилы к поверхности, обрабатываемой детали.
- ◆ Если невозможно избежать расщепления поверхности обрабатываемой детали, распиливайте ее с той стороны, где такое расщепление не будет заметно.
- ◆ Чтобы свести к минимуму расщеплению, например, при распиловке ламината, прижмите к нему кусок фанеры во время распиловки.
- ◆ Поддерживайте большие панели для снижения риска защемления или заклинивания диска. Большие панели провисают под собственным весом.
- ◆ Опору нужно поставить под обе стороны панели, около линии разреза и около края панели.
- ◆ Никогда не удерживайте разрезаемую деталь в руках или прижав ее к ноге.
- ◆ Зафиксируйте обрабатываемую деталь на неподвижной опоре. Необходимо надлежащим образом закрепить обрабатываемую деталь для снижения риска получения травмы, заклинивания диска или потери контроля.

### Дополнительные приспособления

Работа вашего инструмента зависит от используемой оснастки. Оснастка Stanley Fat Max разработана по самым высоким стандартам, которые разработаны для того, чтобы улучшить характеристики работы инструмента. Используя эту оснастку вы получите максимальную производительность от своего инструмента.

### ТЕХНИЧЕСКОЕ ОБСЛУЖИВАНИЕ

Ваш инструмент имеет длительный срок эксплуатации и требует минимальных затрат на техобслуживание. Для длительной безотказной работы необходимо обеспечить правильный уход за инструментом и его регулярную очистку.

**Внимание!** Перед выполнением любых работ по обслуживанию инструмента, снимайте аккумулятор с инструмента.

- ◆ Регулярно очищайте вентиляционные отверстия и зарядное устройство с помощью мягкой щетки или сухой тканевой салфетки.
- ◆ Регулярно очищайте корпус двигателя с помощью влажной салфетки. Не используйте никакие абразивные чистящие средства или средства на основе растворителей.

### Замена штепсельной вилки (только для Великобритании и Ирландии)

Если нужно установить штепсельную вилку:

- ◆ Осторожно снимите старую вилку.
- ◆ Подсоедините коричневый провод к терминалу фазы в новой вилке.
- ◆ Подсоедините синий провод к нулевому терминалу.

**Внимание!** Заземления не требуется. Соблюдайте инструкции по установке вилки, которые предусмотрены к вилкам высокого качества. Рекомендованный предохранитель: 5 А.

### Защита окружающей среды



Отдельная утилизация. Это изделие нельзя утилизировать с обычным бытовым мусором.

Если вы однажды обнаружите, что ваш инструмент Stanley Fat Max требует замены или он вам больше не нужен, не выбрасывайте его вместе с бытовыми отходами. Утилизацию этого продукта нужно производить в пунктах раздельного сбора мусора.



Система раздельного сбора отработавших изделий и упаковочных материалов позволяет перерабатывать их и использовать повторно. Повторное использование материалов, подвергаемых вторичной переработке помогает защитить окружающую среду от загрязнений и сокращает потребность в сырье.

Местные законы возможно предусматривают раздельный сбор электроприборов и бытового мусора на муниципальных свалках или сдачу его продавцам у которых вы покупали свой продукт.

Stanley Europe осуществляют прием на утилизацию изделий Stanley Fat Max по окончании срока их службы. Чтобы воспользоваться этой услугой верните свое изделие любому авторизованному агенту по ремонту, который занимается сбором этих продуктов от имени компании.

Адрес ближайшего авторизованного сервисного центра можно получить, обратившись в местное представительство компании Stanley Europe по адресу, указанному в настоящем руководстве. Кроме того, список авторизованных агентов по ремонту Stanley Europe и подробную информацию о послепродажном обслуживании и контактах можно найти на веб-сайте: [www.2helpU.com](http://www.2helpU.com)

## Аккумуляторы



Аккумуляторы Stanley Fat Max можно перезаряжать много раз. По окончании срока эксплуатации батареи ее следует утилизировать, соблюдая при этом необходимые меры по защите окружающей среды:

- ♦ Полностью разрядите батарею и отсоедините ее от инструмента.
- ♦ NiCd, NiMH и Li-Ion аккумуляторы подлежат вторичной переработке. Сдайте их нашему дилеру или в местный центр вторичной переработки.

## Технические характеристики

FME660 (Тип 1)		
Входное напряжение	V <sub>пост. тока</sub>	18
Скорость без нагрузки	мм <sup>-1</sup>	0-4 000
Максимальная глубина распила	мм	54
Макс. глубина распила под углом 45°	мм	45
Диаметр диска	мм	165
Отверстие ножовочного полотна	мм	16
Ширина зубца лезвия	мм	2,0
Вес	кг	3,4

$p_A$  (акустическое давление) 79 дБ(А), погрешность (К) 3 дБ(А)

$L_{WA}$  (акустическое давление) 90 дБ(А), Погрешность (К) 3 дБ(А)

Общие значения вибрации (сумма триаксиального вектора), определенные в соответствии со стандартом EN 60745:

Резка дерева ( $a_{h, SW}$ ) 2,4 м/сек<sup>2</sup>, погрешность (К) 1,5 м/сек<sup>2</sup>

Зарядное устройство 905765** ТУР 1		
Входное напряжение	V <sub>перемен. тока</sub>	220-240
Выходное напряжение	V <sub>пост. тока</sub>	20 (Макс.)
Ток	A	2
Приблизительное время зарядки	мин	120

Аккумуляторная батарея FMC688L		
Напряжение	V <sub>пост. тока</sub>	18
Емкость	A <sub>h</sub>	4,0
Тип	Ионно-литиевый	

## Заявление о соответствии нормам ЕС ДИРЕКТИВА ПО МЕХАНИЧЕСКОМУ ОБОРУДОВАНИЮ



Stanley Europe заявляет, что продукция, описанная в "технических характеристиках" соответствует:

2006/42/EC, EN 60745-1, EN 60745-2-5

Эти продукты также соответствуют Директиве 2004/108/EC и 2011/65/EU. За дополнительной информацией обращайтесь в компанию Stanley Europe по адресу, указанному ниже или приведенному на задней стороне обложки руководства.

Нижеподписавшийся несет ответственность за составление технической документации и составил данную декларацию по поручению компании Stanley Europe.

R. Laverick  
Менеджер по производству  
Stanley Europe,  
Egide Walschaertsstraat14-18,  
2800 Mechelen, Бельгия  
08.08.2014



## Гарантия

Stanley Europe уверены в качестве своих продуктов и предлагает замечательную гарантию для пользователей продукта. Это заявление о гарантии дополнительное и ни в коей мере не причиняет вред Вашим договорным и юридическим правам. Гарантия действует на территории стран-членов ЕС и Европейской зоне свободной торговли.

### ПОЛНАЯ ГОДОВАЯ ГАРАНТИЯ

Если продукт Stanley Fat Max оказался дефектным в результате использования недоброкачественных материалов или качества выполнения работ в течение 12 месяцев с даты покупки, Stanley Europe гарантирует замену всех неисправных деталей бесплатно или - по нашему усмотрению – замену устройства бесплатно, при условии что:

- ◆ Продукт не использовали не по назначению и с нарушением инструкций руководство по эксплуатации.
- ◆ Продукт имеет следы нормального износа;
- ◆ Не было предпринято попыток ремонта, выполненного неавторизованным специалистом;
- ◆ Предоставлен чек о покупке.
- ◆ Продукт Stanley Fat Max должен быть возвращен в полной комплектации и со всеми оригинальными комплектующими

Если вы хотите заявить претензию, обратитесь к продавцу и уточните местонахождения ближайшего авторизованного дилера Stanley Fat Max в каталоге Stanley Fat Max или обратитесь в местный офис Stanley Fat Max по адресу, указанному на упаковке или в руководстве по эксплуатации. Список авторизованных дилеров Stanley Fat Max и подробности о нашем после продажном обслуживании вы найдете в интернете на сайте:

[www.stanley.eu/3](http://www.stanley.eu/3).



EST	Tallmac Tehnika OÜ Liimi 4/2 10621 Tallinn	(+372) 6563683 remont@tallmac.ee <b>www.tallmac.ee</b>
	Tallmac Tehnika OÜ Riia 130 B/1 TARTU 50411	(+372) 6668510 tartu@tallmac.ee <b>www.tallmac.ee</b>
	Stokker AS Peterburi tee 44 11415 Tallinn	(+372) 6201111 stokker@stokker.com <b>www.stokker.com</b>
LV	LIC GOTUS SIA Ulbrokas Str. 1021 Riga	(+371) 67556949 info@licgotus.lv <b>www.licgotus.lv</b>
	Stokker SIA Krasta iela 42 LV1003 Riga	(+371) 27354354 krasta.riga@stokker.com <b>www.stokker.com</b>
	Visico Fastening Systems SIA Mazā Rāmavas iela 2 1076 Valdauci, Riga	(+371) 67 452 453 (+371) 67 452 454 info@visico.eu <b>www.visico.eu</b>
LT	ELREMTA MASTERMANN UAB NAGLIO STR 4C 52367 Kaunas	(+370) 69840004 servisas@elmast.lt <b>www.elremta.lt</b>
	Stokker UAB Islandijos pl.5 LT-49179 Kaunas	(+370) 650 05730 kaunas@stokker.com <b>www.stokker.com</b>

Rohkem infot lähima hoolduspartneri kohta leiate siit:  
**www.2helpu.com**

Informāciju par tuvāko servisa pārstāvi skatiet tīmekļa vietnē:  
**www.2helpu.com**

Informāciju apie artimiausias remonto dirbtuves rasite tinklalapyje:  
**www.2helpu.com**



## Garantija

„Stanley Europe“ užtikrina, kad gaminiū, kuris pristatomas vartotojui, medžiagos ir (arba) jo surinkimas yra kokybiškas. Garantija yra priedas prie vartotojo teisių ir į nekeičia. Garantija galioja visose Europos Bendrijos valstybėse narėse ir Europos laisvosios prekybos zonoje.

Jei „Stanley Europe“ gaminy s sutūža dėl nekokybiškų medžiagų ir (arba) surinkimo, arba, jei jis neatitinka techninių reikalavimų, 12 mėnesių laikotarpį nuo jo įsigijimo „Stanley Europe“ sutaisy s arba pakeis gaminį.

Garantija netaikoma, jei gedimas atsiranda dėl:

- normalaus susidėvėjimo
- netinkamo įrankio eksploatavimo ar techninės priežiūros
- jei variklis buvo perkrautas
- jei gaminy s sugedo dėl neįprastų dalelių, medžiagų ar nelaimingo aistitikimo
- netinkamo matinimo

Garantija netaikoma, jei įrankis naudojamas komerciniams darbams atlikti, kai jis yra skirtas namų ūkiū darbams.

Garantija netaikoma, jei gaminį remontavo arba išmontavo „Stanley Europe“ neįgalotas technikas.

Garantijai pasinaudoti gaminy ū, užpildyti garantinę kortelę ir pirkimo įrodymą (čekį) reikia pristatyti pardavėju ir arba tiesiogiai įgalotoms remonto dirbtuvėms ne vėliau kaip per du mėnesius nuo gedimo nustatymo.

Informaciją apie artimiausias „Stanley Europe“ remonto dirbtuves rasite tinklalapyje [www.2helpu.com](http://www.2helpu.com).

## Garantinis talonas:

Įrankio modelis/katalogo numeris .....

Serijinis numeris/datos kodas .....

Vartotojas .....

Pardavėjas .....

Data .....

## Garantii

Stanley Europe garanteerib, et toode on klientidele tarnimiseel vaba materjali ja/voi koostamise vigadest. Garantii liisandub klienti seaduslikele oigustele ning ei mojuta neid. Garantii kehtib koigi Euroopa Uhenduse liikmesriikide territooriumitel ja Euroopa vabakaubanduspiirkonnas.

Kui 12 kuu jooksul ostmisest esineb mional Stanley Europe tootel rike materjali ja/voi koostamise vaa toitu voi see on spetsifikatsiooni suhtes defektne, parandab voi vahetab Stanley Europe toote klienti jaoks minimaalse vaeavaga.

Garantii ei kehti, kui vaa põhjuseks on:

- Normaalse kulumine
- Tõrriista väärtkoitlemine voi halb hooldamine
- Mootori ülekoormamine
- Kui toodet on kahjustanud vöörosakesed, materjal voi õnnetus
- Vale tootepinge

Garantii ei kehti tõrriista professionaalsel kasutamisel, kuna tõrriist on loodud ainult koduseks kasutamiseks.

Garantii ei kehti, kui toodet on remontinud voi demonteerinud Stanley Europe volituseta isik.

Garantii kasutamiseks tuleb toode, täidenud garantiikaart ja ostuõend (t ekk) vaa müüjale voi otse volititud teenindajale hiljemalt kaks kuud peale vaa avastamist.

Teavet lähima Stanley Europe teenindaja kohta leiate veebisaidilt: [www.2helpu.com](http://www.2helpu.com).

## Garantiitalong:

Tõrriista mudel/katalogi number .....

Seriaanumber/kuupäeva kood .....

Klient .....

Müüja .....

Kuupäev .....

# STANLEY FATMAX

РУССКИИ

## Гарантия

Stanley Europe гарантирует, что данное изделие в момент поставки потребителю не содержит каких-либо дефектов материалов или сборки. Данная гарантия дополняет законные права потребителя и не затрагивает их каких-либо образом.

Настоящая гарантия действует на территориях стран-членов Европейского Союза и в Европейской зоне свободной торговли.

Если в течение 12 месяцев с даты приобретения произошла поломка изделия Stanley Europe из-за некачественных материалов или сборки, либо изделие является дефектным в соответствии с техническими требованиями, то Stanley Europe отремонтирует или заменит изделие с минимальным беспокоеством для потребителя.

Гарантия не действительна, если поломка произошла вследствие:

- Нормального износа
- Неправильного использования или плохого обслуживания
- Перегрузки двигателя
- Если изделие повреждено посторонними частями, материалом или вследствие аварии
- Использование неподходящего источника питания

Гарантия не действительна, если инструмент используется в профессиональной деятельности, поскольку этот инструмент предназначен только для бытового применения.

Гарантия не действительна, если изделие подвергалось ремонту или разборке лицом, не уполномоченным Stanley Europe.

Для того, чтобы воспользоваться гарантией необходимо предоставить, изделие, заполненную Гарантийную карту и доказательство покупки (приемки) дилеру или непосредственно уполномоченному агенту по обслуживанию не позднее двух месяцев с момента обнаружения поломки.

Информацию о ближайшем агенте по обслуживанию Stanley Europe можно найти на странице в Интернете: [www.Zhebru.com](http://www.Zhebru.com).

## Гарантийный талон:

Модель инструмента / Номер по каталогу .....

Серийный номер / Код даты .....

Потребитель .....

Дилер .....

Дата .....

# STANLEY FATMAX

LATVIŠU

## Garantija

Stanley Europe garantē, ka produktam, to piegādājot Klientam, nav materiālu un/vai montāžas defektu. Garantija ir papildus klienta juridiskajam tiesībam un tas neieņem. Garantija ir spēkā visās Eiropas Kopienas dalībvalstīs un Eiropas Brīvās tirdzniecības zonā.

Ja Stanley Europe produkts satur materiālu un/vai montāžas trūkumu dēļ vai ja tam ir trūkumi saskaņā ar tehnisko specifikāciju, Stanley Europe 12 mēnešu laikā no pirkšanas datuma veiks remontu vai produkta nomaiņu, cenšoties Klientam radīt iespējami mazāk grūtību.

Garantija nav spēkā, ja bojājums ir radies šāda iemesla dēļ:

- Normāls nolietums
- Ierīces nepareiza lietošana vai slihta uzturēšana
- Ja motors darbotais ar patēriozdi
- Ja produkta bojājumu radījuši svešķermeņi, cits materiāls vai tas bojāts avārijas rezultātā
- Nepareiza strāvas padeve

Garantija nav spēkā, ja ierīce ir izmantota profesionālā pielietojumā, jo tā ir paredzēta lietošanai tikai sadzīves vajadzībām.

Garantija nav spēkā, ja produktam remontu vai apkopi veikusi persona, kam šādam nolīkam nav Stanley Europe atļaujas.

Lai izmantotu garantijas tiesības, produkts ar aizpildītu garantijas talonu un rīkuma apliecējumu (seku) ir jānodrēķina pārdevējam vai tieši pilnvarotajam aģores pārstāvim vēlākais divus mēnešus pēc trūkuma konstatēšanas.

Informāciju par tuvāko Stanley Europe servisa pārstāvi meklējiet mājas lapā: [www.Zhebru.com](http://www.Zhebru.com).

## Garantijas talons:

Ierīces modelis/Kataloga numurs .....

Serijs numurs/Datuma kods .....

Klients .....

Pārdevējs .....

Datums .....