

STANLEY[®] **V20** **FATMAX[®]** LITHIUM ION

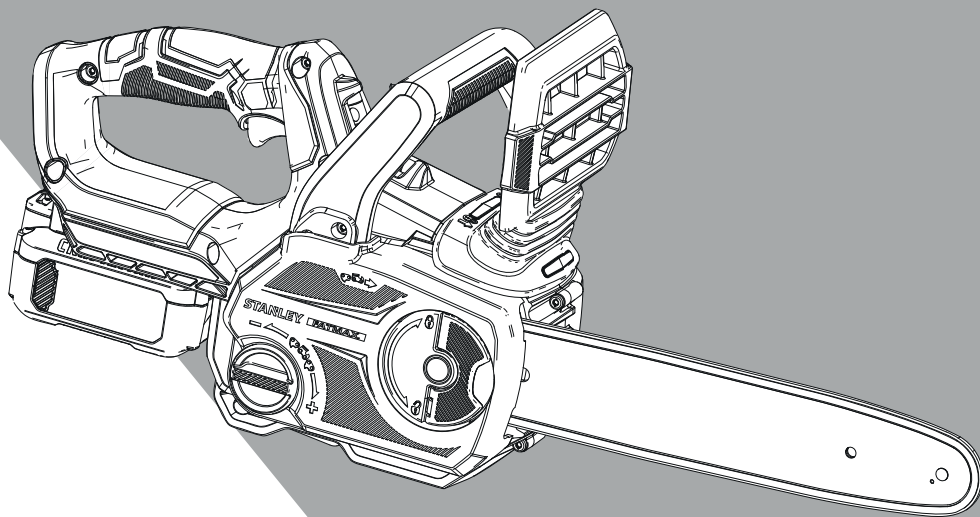

370124 - 21 BLT

SFMCCS630

Eesti keel	(Originaaljuhend)	6
Lietuvių	(Originalių instrukcijų vertimas)	20
Latviešu	(Tulkojums no rokasgrāmatas oriģinālvalodas)	35
Русский язык	(Перевод с оригинала инструкции)	50

Joonis / Pav. / Attēls / Рисунок А

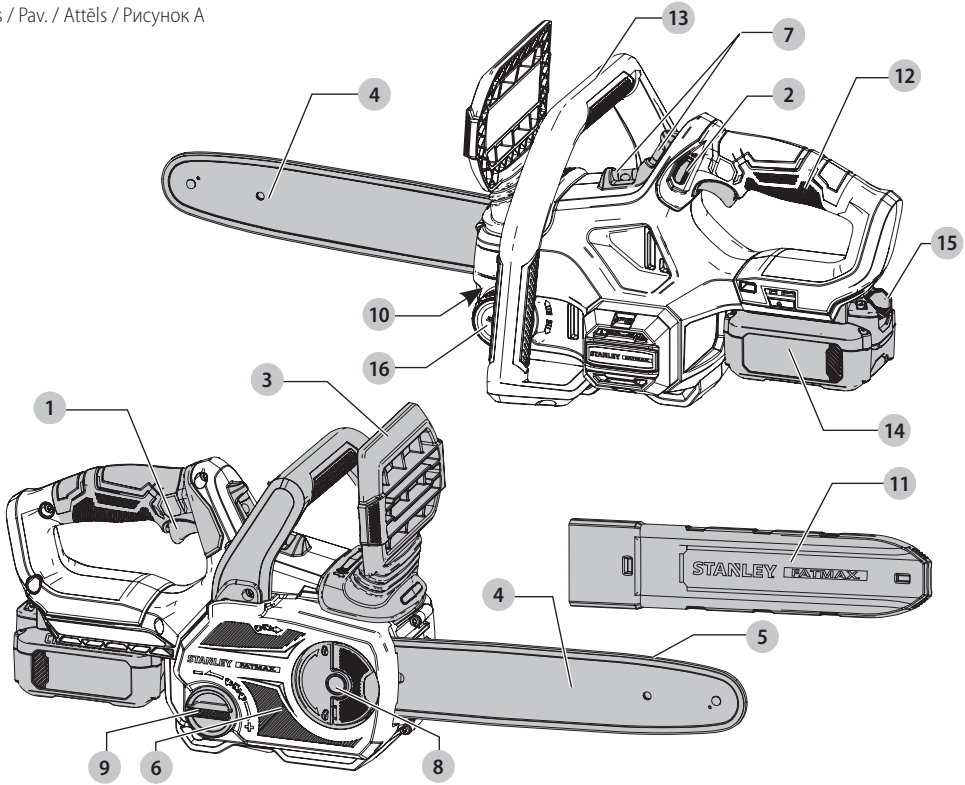

Joonis / Pav. / Attēls / Рисунок В

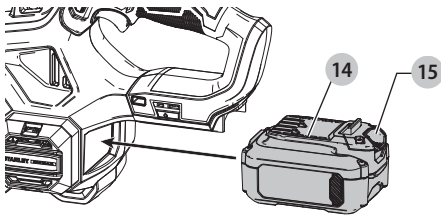

Joonis / Pav. / Attēls / Рисунок С

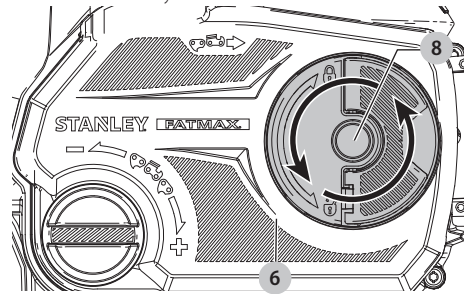

Joonis / Pav. / Attēls / Рисунок D

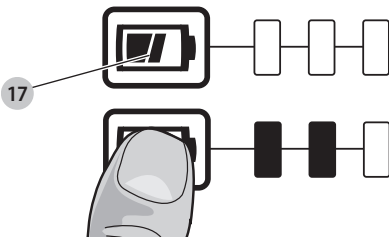

Joonis /
Pav. / Attēls /
Рисунок E

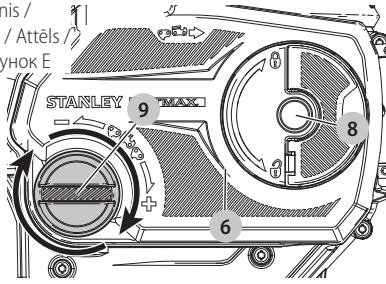

Joonis / Pav. / Attēls / Рисунок F

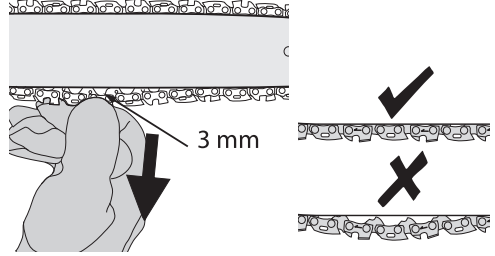

Joonis / Pav. / Attēls / Рисунок G

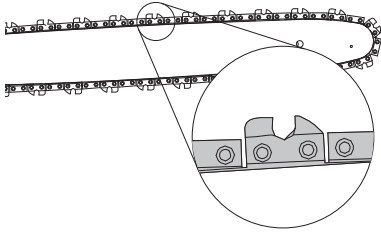

Joonis / Pav. / Attēls / Рисунок H

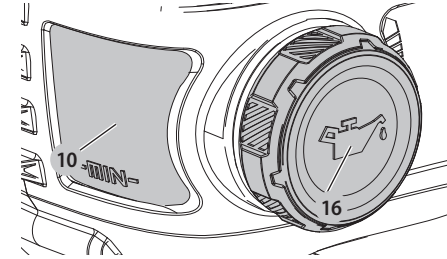

Joonis / Pav. / Attēls / Рисунок I

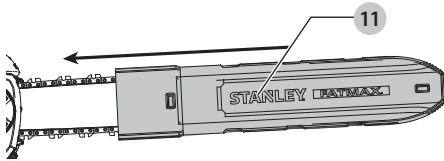

Joonis /
Pav. /
Attēls /
Рисунок J

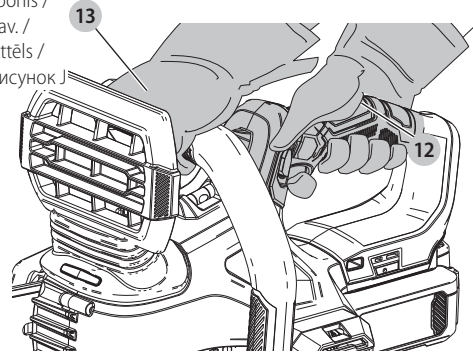

Joonis / Pav. / Attēls / Рисунок K

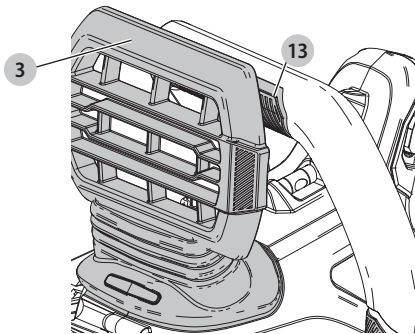

Joonis / Pav. / Attēls / Рисунок L

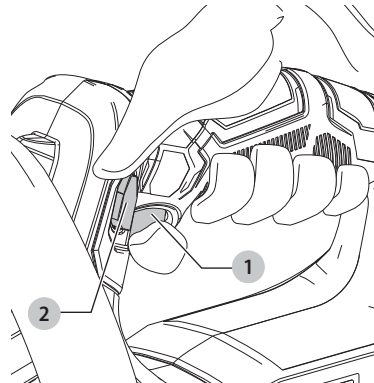

Joonis / Pav. / Attēls / Рисунок M

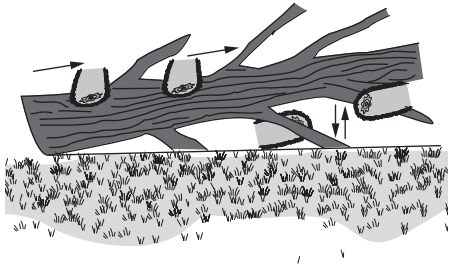

Joonis / Pav. / Attēls / Рисунок N

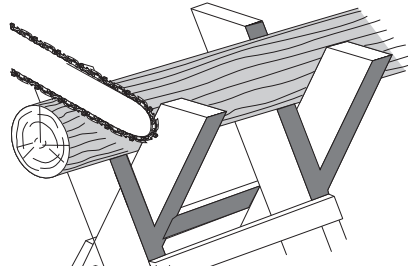

Joonis / Pav. / Attēls / Рисунок O

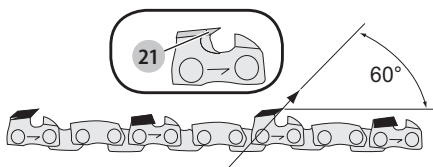

Joonis / Pav. / Attēls / Рисунок P

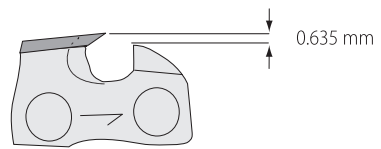

Joonis / Pav. / Attēls / Рисунок Q

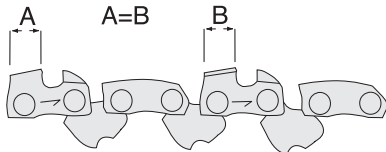

30 CM 18 V KETTTAAG

SFMCCS630

Õnnitlused!

Olete valinud STANLEY FATMAXi tööriista. Aastatepikkused kogemused, põhjalik tootearendus ja innovatsioon teevad STANLEY FATMAXist professionaalsetele elektritööriistade kasutajatele ühe usaldusväärsema partneri.

Tehnilised andmed

	SFMCCS630	
Pinge	V_{DC}	18
Aku tüüp		Li-ioon
Tüüp		1
Juhtplaadi pikkus	cm	30
Keti maksimaalne kiirus (tühikäigul)	m/s	7,7
Maksimaalne löikepikkus	cm	25
Õlikogus	ml	230
Kaal (ilma akuta)	kg	3,86

Müra- ja vibratsiooniväärtused (kolme telje vektorsumma) vastavalt standardile EN60745-2-13.

L_{PA} (helirõhu tase)	dB(A)	86
L_{WA} (helivõimsuse tase)	dB(A)	98
K (antud helitaseme määramatus)	dB(A)	1,6
Vibratsioonitugevus a_{rh} =	m/s^2	3,9
Määramatus K =	m/s^2	1,5

Teabelehel esitatud vibratsioonitase on mõõdetud vastavalt standardis EN60745 toodud standardtestile ja seda võib kasutada tööriistade võrdlemiseks. Seda võib kasutada kokkupuute eelhindamisel.



HOIATUS! Avaldatud vibratsioonitugevus puudutab tööriista põhiraakendusi. Kui aga tööriista kasutatakse muul viisil, erinevate lisatarvikutega või kui seda on halvasti hooldatud, võib vibratsioonitugevus erineda. Sellisel juhul võib vibratsiooni mõju kogu töötaja kestel olla märkimisväärselt tugevam.

Vibratsiooni mõju hindamisel tuleb arvesse võtta ka seda aega, mil tööriist on välja lülitatud või töötab tühikäigul. See võib märkimisväärselt vähendada vibratsiooni kogu töötaja kestel.

Määrake kindlaks täiendavad ohutusmeetmed kasutaja kaitsmiseks vibratsiooni mõjude eest: tööriistade ja tarvikute hooldamine, käte hoidmine soojas ja tööprotsesside korraldus.

Aku kat #	Väljundpinge	Laadija SFMCB12
SFMCB202	18	X
SFMCB204	18	X
SFMCB206	18	X

X näitab, et akupatarei ühildub selle konkreetse laadijaga. Täpsemat teavet leiate kasutusjuhendist.

EÜ vastavusdeklaratsioon

Masinadirektiiv



18 V kettsaag SFMCCS630

STANLEY FATMAX kinnitab, et jaotises „**Tehnilised andmed**“ kirjeldatud tooted vastavad järgmistele nõuetele:

2006/42/EÜ, EN60745-1:2009+A11:2010, EN60745-2-13:2009+A1:2010.

2000/14/EÜ, V lisa, DEKRA Certification B.V., Meander 1051 / P.O. Box 5185 6825 MJ ARNHEM / 6802 ED

ARNHEM

Holland

Teavitatud asutuse nr: 0344

L_{PA} (mõõdetud helirõhk) 86 dB(A)
määramatus K = 1,6 dB(A)

L_{WA} (garanteeritud helivõimsus) 100 dB(A)

Need seadmed vastavad ka direktiividele 2014/30/EL ja 2011/65/EL. Lisateabe saamiseks võtke ühendust STANLEY FATMAXiga alltoodud aadressil või vaadake kasutusjuhendi tagaküljel olevat infot.

Allkirjutanu on vastutav tehnilise toimiku koostamise eest ja kinnitab seda STANLEY FATMAXi nimel.

A. P. Smith

Tehnikadirektor

STANLEY FATMAX Europe, Egide Walschaertsstraat 14-18,
2800 Mechelen, Belgia

11.10.2019



HOIATUS! Vigastusohu vähendamiseks lugege kasutusjuhendit.

Definitsioonid. Ohutusjuhised

Allpool toodud määratlused kirjeldavad iga märksõna olulisuse astet. Lugege juhend läbi ja pöörake tähelepanu järgmistele sümbolitele.



OHT! Tähistab tõenäolist ohuolukorda, mis juhul, kui seda ei väldita, **lõppeb surma või raske kehavigastusega**.



HOIATUS! Tähistab võimalikku ohuolukorda, mis juhul, kui seda ei väldita, **võib lõppeda surma või raske kehavigastusega**.



ETTEVAATUST! Tähistab võimalikku ohuolukorda, mis juhul, kui seda ei väldita, võib lõppeda kerge või keskmise raskusastmega kehavigastusega.

NB! Osutab kasutusviisile, mis ei seostu kehavigastusega, kuid mis juhul, kui seda ei väldita, võib põhjustada varalist kahju.



Tähistab elektrilöögi ohtu.



Tähistab tuleohtu.

Elektritööriistadega seotud üldised

hoiatused



HOIATUS! Lugege kõik hoiatused ja juhised läbi.

Hoiatuste ja juhiste täpne järgimine aitab vältida elektrilöögi, tulekahju ja/või raske kehavigastuse ohtu.

HOIDKE KÕIK HOIATUSED JA JUHISED TULEVIKU TARVIS ALLES

Hoiatustes kasutatud mõiste „elektritööriist“ viitab võrgutoitel töötavatele (juhtmega) ja akutoitel töötavatele (juhtmeta) elektritööriistadele.

1) Tööpiirkonna ohutus

- Tööpiirkond peab olema puhas ja hästi valgustatud.** Korralageduse ja puuduliku valgustuse korral võivad kergesti juhtuda õnnetused.
- Ärge kasutage elektritööriistu plahvatusohtlikus keskkonnas, näiteks tuleohtlike vedelike, gaaside või tolmu läheduses.** Elektritööriistad tekitavad sädemeid, mis võivad tolmu või auru süüdata.
- Hoidke lapsed ja kõrvalseisjad elektritööriista kasutamise ajal eemal.** Tähelepanu hajumisel võite kaotada tööriista üle kontrolli.

2) Elektriohutus

- Elektritööriista pistikud peavad sobima pistikupesaga. Ärge muutke pistikut mis tahes moel. Ärge kasutage maandatud elektritööriistade puhul adapterpistikut.** Originaalpistikud ja nendega sobivad pistikupesad vähendavad elektrilöögi ohtu.
- Vältige kokkupuudet maandatud pindadega, nagu torud, radiaatorid, pliivid ja külmikud.** Elektrilöögi saamise oht suureneb, kui teie keha on maandatud.
- Vältige elektritööriistade sattumist vihma või niiskuse kätte.** Elektriseadmesse sattunud vesi suurendab elektrilöögi ohtu.
- Käsitsege juhett ettevaatlikult. Ärge kunagi kasutage elektritööriista juhett selle kandmiseks, tõmbamiseks ega pistiku eemaldamiseks vooluvõrgust. Kaitske juhett kuumuse, õli, teravate servade ja liikuvate osade eest.** Kahjustatud või sassis juhtmed suurendavad elektrilöögi ohtu.
- Kui töötate elektritööriistaga õues, kasutage välitingimustesse sobivat pikendusjuhett.** Välitingimustesse sobiva pikendusjuhtme kasutamine vähendab elektrilöögi ohtu.

- Kui elektritööriistaga töötamine niiskes keskkonnas on vältimatu, kasutage rikkevoolukaitsmega kaitstud voolutoidet.** Rikkevoolukaitsme kasutamine vähendab elektrilöögi ohtu.

3) Isiklik ohutus

- Olge tähelepanelik, jälgige pidevalt, mida teete, ning kasutage elektritööriista mõistlikult. Ärge kasutage elektritööriista väsinuna ega alkoholi, narkootikumide või arstimite mõju all olles.** Kui elektritööriistaga töötamise ajal tähelepanu kas või hetkeks hajub, võite saada raskeid kehavigastusi.
- Kasutage isikukaitselahendusi. Kandke alati silmade kaitset.** Isikukaitselahendid, nagu tolmu mask, mittelibisevad jalanõud, kiiver ja kõrvaklapid, vähendavad vastavates tingimustes kasutamisel tervisekahjustusi.
- Vältige tööriista ootamatut käivitumist. Veenduge enne tööriista ühendamist vooluvõrku ja/või aku paigaldamist, et lüliti on väljalülitatud asendis.** Kandes tööriista, sõrm lüliti, või ühendades toiteallikaga tööriista, mille lüliti on töös asendis, võib juhtuda õnnetus.
- Enne elektritööriista sisselülitamist eemaldage kõik reguleerimis- ja mutrivõtmed.** Tööriista pöörleva osa külge jäetud reguleerimis- või mutrivõti võib tekitada kehavigastusi.
- Ärge küünitage. Seiske alati kindlalt jalgel ja hoidke tasakaalu.** Siis on võimalik ettearvatutes olukordades tööriista paremini valitseda.
- Riietuge sobivalt. Ärge kandke lehvivaid rõivaid ega ehteid. Hoidke juuksed, riided ja kindad liikuvatest osadest eemal.** Lehvivad riided, ehted ja pikad juuksed võivad jääda liikuvate osade vahele.
- Kui seadmetega on kaasas tolmu eemaldusliidesed ja kogumisseadmed, siis veenduge, et need oleksid ühendatud ja et neid kasutatakse õigesti.** Tolmukogumisseadme kasutamine võib vähendada tolmu ohtu.

4) Elektritööriistade kasutamine ja hooldamine

- Ärge koormake elektritööriista üle. Kasutage kavandatavaks tööks sobivat elektritööriista.** Elektritööriist tuleb tööga paremini ja ohutumalt toime ettenähtud koormusel.
- Ärge kasutage elektritööriista, kui seda ei saa lülitist sisse ja välja lülitada.** Elektritööriist, mida ei saa juhtida lülitist, on ohtlik ja vajab remonti.
- Enne reguleerimist, tarvikute vahetamist ja tööriista hoiulepanemist eemaldage tööriist vooluvõrgust ja/või eemaldage aku.** Nende ettevaatusabinõude rakendamine vähendab elektritööriista ootamatut käivitumise ohtu.
- Kui elektritööriistu ei kasutata, hoidke neid lastele kättesaamatus kohas. Ärge lubage tööriista kasutada inimestel, kes tööriista ei tunne või pole lugenud seda kasutusjuhendit.** Oskamatutes kätes on elektritööriistad ohtlikud.

- e) **Hooldage elektritööriistu. Veenduge, et liikuvad osad on õiges asendis ega ole kinni kiilunud, detailid on terved ja puuduvad muud tingimused, mis võivad mõjutada tööriista tööd. Kahjustuste korral laske tööriista enne edasist kasutamist remondida.** Paljude õnnetuste põhjuseks on halvasti hooldatud elektriseadmed.
- f) **Hoidke lõiketarvikud terava ja puhtana.** Õigesti hooldatud ja teravate servadega lõikeriistad kiiluvad väiksema tõenäosusega kinni ning neid on lihtsam juhtida.
- g) **Kasutage elektritööriista, lisaseadmeid, lõiketerasid jms vastavalt käesolevatele juhistele, võttes arvesse töötingimusi ja teostatavat tööd.** Elektritööriista kasutamine mittesihotstarbeliselt võib põhjustada ohtlikke olukordi.

5) Akutööriista kasutamine ja hooldamine

- a) **Kasutage laadimiseks ainult tootja määratud laadijat.** Ühele akule sobiv laadija võib teise aku laadimisel põhjustada tuleohtu.
- b) **Kasutage tööriista ainult ettenähtud akudega.** Teist tüüpi akude kasutamine võib põhjustada vigastus- ja tuleohtu.
- c) **Kui akut ei kasutata, hoidke seda eemal kirjaklambritest, müntidest, võtmetest, naeltest, kruvidest jms metallesemetest, mis võivad tekitada lühise.** Aku klemmide lühistamine võib põhjustada põletusi ja tulekahju.
- d) **Valedes tingimustes võib akut eralduda vedelikku. Vältige sellega kokkupuutumist. Juhusliku kokkupuute korral loputage veega. Kui vedelikku satub silma, pöörduge lisaks arsti poole.** Akust eraldunud vedelik võib põhjustada ärritust ja põletusi.

6) Tehnohooldus

- a) **Laske tööriista korrapäraselt hooldada kvalifitseeritud hooldustehnikul, kes kasutab ainult originaalvaruosi.** Nii tagate elektriseadme ohutuse.

Täiendavad hoiatused kettsaagide kohta



HOIATUS! Täiendavad hoiatused kettsaagide kohta.

- **Saeketi liikumise ajal hoidke kõik kehaosad saeketist eemal. Enne kettsae käivitamist veenduge, et saekett ei puutu millegi vastu.** Kui kettsaega töötamise ajal tähelepanu kas või hetkeks hajub, võib kett takerduda riiete või kehaosade külge.
- **Hoidke kettsaagi alati parema käega tagumisest käepidemest ja vasaku käega eesmisest käepidemest.** Käte asend sae käepidemel ei tohi kunagi olla teistpidine, sest midu suureneb kehavigastuste oht.
- **Hoidke elektritööriista ainult isoleeritud käepidemest, kuna saekett võib riivata varjatud juhtmeid.** Voolu all oleva juhtmega kokkupuutumisel satuvad voolu alla ka kettsae lahtised metallaosad, mis võivad anda kasutajale elektrilöögi.

- **Kandke kaitseprille ja kõrvaklappe. Soovitatav on kasutada ka täiendavat kaitsevarustust pea, käte, jalgade ja jalalabade kaitseks.** Piisavalt turvalised kaitseriivad vähendavad kehavigastusi, mis võivad tekkida õhkupaikuva saepuru tõttu või ootamatult vastu ketti puutumise tagajärjel.
- **Ärge kasutage kettsaagi puu otsas.** Kettsae kasutamine puu otsas võib lõppeda kehavigastustega.
- **Seiske alati korralikult jalgel ja kasutage kettsaagi ainult kindlal, stabiilsel ja ühetasasel pinnal seistes.** Libedal või ebastabiilsel alusel (nt redelil) töötades võite kaotada tasakaalu, ega suuda kettsaagi enam valitseda.
- **Pinge all oleva oksa lõikamisel arvestage tagasilöögi võimalusega.** Oksa kinni hoidvate puidukiudude läbistamisel võib vedruna vinnastunud oks paikuda vastu sae kasutajat ja/või põhjustada kontrolli kadumise sae üle.
- **Pöösaste ja võsa lõikamisel tuleb olla eriti ettevaatlik.** Peenikesed oksad võivad takerduda saeketi taha ja paikuda teie suunas või paisata teid tasakaalust välja.
- **Kettsaagi kandes hoidke seda eesmisest käepidemest ja suunake saag kehast eemale. Samuti peab saag olema välja lülitatud. Enne kettsae transportimist või hoiulepanemist paigaldage alati juhtplaadi kate.** Kettsae õige käsitsemine vähendab liikuva saeketiga kokkupuutumise tõenäosust.
- **Õlitamisel, keti pingutamisel ja tarvikute vahetamisel järgige vastavaid juhiseid.** Valesti pingutatud või määritud kett võib puruneda või suurendada tagasilöögi ohtu.
- **Hoidke käepidemed kuivad, puhtad ning vabad õlist ja määrtest.** Määrdesed või õlised käepidemed on libedad ning seetõttu võite kaotada sae üle kontrolli.
- **Saagige ainult puitu. Ärge kasutage kettsaagi mittesihipäraselt. Näiteks: ärge kasutage kettsaagi plasti, kivi ja muude kui puidust ehitusmaterjalide lõikamiseks.** Kettsae mittesihipärane kasutamine võib põhjustada ohtlikke olukordi.

Tagasilöögi põhjused ja seadme kasutaja tegevus tagasilöögi vältimiseks

Tagasilöök võib tekkida siis, kui juhtplaadi ots puutub vastu mõnda eset või kui kett jääb sisselõikesse kinni.

Mõnel juhul võib juhtplaadi ots millegi vastu puutudes põhjustada äkilise tagasilöögi, mille tagajärjel paikub juhtplaat üles ja sae kasutaja suunas.

Saeketi pitsumisel juhtplaadi ülaservas võib juhtplaat pörkuda järsult sae kasutaja suunas.

Mõlema reaktsiooni tagajärjel võite kaotada sae üle kontrolli ning saada raskeid kehavigastusi. Ärge lootke ainult sae turvasüsteemidele. Kettsae kasutajana peaksite saagimisel rakendama mitmeid abinõusid, et vältida õnnetusi ja vigastusi. Tagasilöök on tööriista valesti kasutamise ja/või ebaõigete töövõtete tagajärg ja seda saab vältida alltoodud ettevaatusabinõude rakendamisega.

- **Hoidke põialde ja sõrmedega tugevasti kettsae käepidemest kinni ning valige keha ja käte asend,**

mis võimaldab tagasilöögi jõuga toime tulla.

Tagasilöögi jõude saab kasutaja poolt kontrollida, kui kasutusele võtta õiged ettevaatusabinõud. Ärge laske kettsaagi lahti.

- **Ärge küünitage ette ega saagige kõrgemalt kui õlgade kõrguselt.** Siis on väiksem oht, et juhtplaadi ots kogemata millegi vastu puutub, ning ootamatutes olukordades suudetakse saagi paremini valitseda.
- **Juhtplaadi vahetamisel kasutage ainult tootja soovitatud juhtplaate.** Vale juhtplaadi või keti kasutamisega kaasneb keti purunemise ja/või tagasilöögi oht.
- **Saeketi teritamisel ja hooldamisel järgige tootja vastavaid juhiseid.** Sügavuse piiraja kõrguse vähendamine võib suurendada tagasilööki.

Tagasilöögi vähendamiseks tuleb järgida järgmisi ettevaatusabinõusid:

1. **Hoidke saagi kindlalt käes. Mootori töötamise ajal hoidke kettsaagi kindlalt mõlema käega. Hoidke põialde ja sõrmedega tugevasti kettsae käepidemetest kinni.**
Kui saagida juhtplaadi alumise servaga, tõmbab kettsaag end edasi, ja kui saagida juhtplaadi ülemise servaga, surub saag end tagasi.
2. **Ärge küünitage.**
3. **Seiske alati kindlalt jalgel ja hoidke tasakaalu.**
4. **Ärge riivake juhtplaadi otsaga palki, oksa, maapinda või mõnda muud takistust.**
5. **Ärge saagige kõrgemalt kui õlgade kõrguselt.**
6. **Kasutage seadmeid, nagu vähendatud tagasilöögiga kett ja juhtplaadid, mis vähendavad tagasilöögiga seotud ohte.**
7. **Juhtplaadi vahetamisel kasutage ainult tootja soovitatud või samaväärseid juhtplaate.**
8. **Ärge laske juhtplaadi otsas liikuvatel ketil millegi vastu puutuda.**
9. **Hoolitsege, et tööpiirkonnas ei oleks takistusi, nagu teised puud, oksad, kivid, tarad, kännud vms.** Kõrvaldage või hoiduge takistustest, mida saekett võib riivata konkreetse palgi või oksa saagimisel.
10. **Hoolitsege, et saekett oleks terav ja korralikult pingutatud. Lõtv või nürri kett võib suurendada tagasilöögi ohtu.** Kontrollige korrapäraselt keti pingust, kui mootor on seiskunud ja tööriist toiteallikast lahti ühendatud, aga mitte kunagi töötava mootoriga.
11. **Alustage ja jätkake lõikamist alles siis, kui kett on saavutanud täisküüruse.** Kui kett liigub aeglaselt, on suurem võimalus tagasilöögi tekkeks.
12. **Korraga tohib saagida ainult ühte palki.**
13. **Varasema sisselõike jätkamisel tuleb olla äärmiselt ettevaatlik.** Suruge sakilised kaitserauad vastu puitu ja laske ketil enne lõike jätkamist saavutada täisküürus.
14. **Ärge üritage teha sukelduslõikeid ega süvistuslõikeid.**
15. **Arvestage nihkuvate palkide ja muude jõududega, mis võivad sälgu kinni suruda või keti peale langeda.**

Tagasilöögi vältimise funktsioonid



HOIATUS! Teie sael on järgmised funktsioonid, mis aitavad vähendada tagasilöögi ohtu, kuid ei suuda ohtlikku tagasilööki siiski täielikult välistada. Kettsaagi kasutades ei tohi loota ainult ohutusseadistele. Et vältida tagasilööki ja muid jõude, mis võivad põhjustada raskeid vigastusi, peate järgima kõiki käesolevas juhendis toodud juhiseid, ohutus- ja hooldusnõudeid.

- Vähendatud tagasilöögiga juhtplaat, mille väikese raadiusega ots vähendab tagasilöögiohtlikku ala suurust juhtplaadi otsas. Vähendatud tagasilöögiga juhtplaati on katsetatud vastavalt elektriliste kettsaagide ohutusnõuetele ning see on oluliselt vähendanud tagasilöökkide hulka ja raskusastet.
- Vähendatud tagasilöögiga keti kontuurse sügavuse piiraja ja kaitselink summutavad tagasilöögi jõudu ja võimaldavad löikehammastel järk-järgult puu sisse tungida.
- Ärge töötage kettsaaga, kui olete puu otsas, redelil, tellingutel või mõnel muul ebastabiilsel pinnal.
- Kui teete tööd, mille käigus võib lõiketarvik riivata varjatud juhtmeid, hoidke tööriista ainult isoleeritud käepidemetest. Voolu all oleva juhtmuga kokkupuutumisel satuvad voolu alla ka elektritööriista lahtised metallosad, andes kasutajale elektrilöögi.
- Ärge üritage teha töid, milleks teil napib jõudu või kogemusi. Lugege kõik käesolevas juhendis olevad juhised põhjalikult läbi ja tehke need endale selgeks.
- Enne kettsae käivitamist veenduge, et saekett ei puutuks millegi vastu.
- Ärge hoidke kettsaagi töö ajal ainult ühe käega! Ühe käega töötamine võib lõppeda tööriista kasutaja, abiliste või kõrvalseisjate raskete kehavigastustega. Kettsaag on mõeldud kasutamiseks ainult kahe käega.
- Hoidke käepidemed kuivad ja puhtad ning õli- ja määrdevabad.
- Vältige mustuse, prahi või saepuru kogunemist mootorile või tuulutusavadete ette.
- Enne maha asetamist tuleb kettsaag seisata.
- Ärge saagige vääntaimi ja/või peenikesi alustaimi.
- Pöösaste ja võsa lõikamisel tuleb olla eriti ettevaatlik, sest peenikesed oksad võivad takerduda saeketi taha ja paiskuda teie suunas või paisata teid tasakaalust välja.



HOIATUS! Poleerimise, saagimise, lihvimise, puurimise ja muude ehitustööde käigus tekkinud tolm sisaldab kemikaale, mis California osariigi andmetel põhjustavad vähktõbe, sünnidefekte või muid soo jätkamisega seotud kahjustusi. Sellisteks kemikaalideks on näiteks:

- pliiühenditest värvidest pärinev plii;
- tellistest, tsemendist või muudest müüritoodetest pärinevad ränikristallid ning
- arsen ja kroom keemiliselt töödeldud saematerjalist.

Oht nendega kokkupuutumisel on erinev, sõltuvalt sellest, kui tihti te sedalaadi tööd teete. Et vähendada kokkupuudet nende kemikaalidega, peab tööpiirkond olema hästi ventileeritud

ning tuleb kasutada nõuetekohaseid kaitsevahendeid, näiteks spetsiaalset tolmu maski, mis ei lase läbi mikrokoopilisi osakesi.

- Vältige pikemaajalist kokkupuudet poleerimis-, saagimis-, lihvimis-, puurimis- ja muu ehitustolmuga.
- Kandke kaitseriietust ning peske katmata kehaosi vee ja seebiga. Tolmu sattumine suhu, ninna, silma või nahale võib soodustada kahjulike kemikaalide imendumist.



HOIATUS! Selle tööriista kasutamisel tekkiv ja/või lenduv tolm võib tõsiselt kahjustada hingamisteid ja põhjustada muid pöördumatuid tervisekahjustusi.

Kettsae osade nimed ja terminid

- Järkamine – langetatud puu või palgi lõikamine lühemateks juppideks.
- Mootoripidur – seade, mida kasutatakse saeketi peatamiseks päästiku vabastamiseks.
- Ketsae mootoriplokk – kettsaag ilma saeketi ja juhtplaadita.
- Veoratas – hambuline detail, mis veab saeketti.
- Puu langetamine – puu mahasaagimine.
- Langetuslöige – löplik saelöige puu langetamisel, mis tehakse juhtsälgu vastasküljelt.
- Eesmine käepide – tugikäepide, mis paikneb kettsae esiosas.
- Eesmine kätetaitse – kettsae eesmise käepideme ja juhtplaadi vahel paiknev kaitsetõke, mis asetseb reeglina eesmisest käepidemest kinni hoidva käe läheduses.
- Juhtplaat – juhtsoonega jäik detail, mis toetab ja suunab saeketti.
- Juhtplaadi ümbris – juhtplaadi peale asetatav kate, mis aitab vältida kokkupuudet hammastega, kui saagi ei kasutata.
- Tagasilöökk – juhtplaadi kiire liikumine tagasi ja/või üles, kui saekett puutub juhtplaadi otsa pealmises osas näiteks palgi või oksa vastu või kui saekett jääb sisselõikesse kinni.
- Tagasilöökk pitsumise tagajärjel – sae äkiline tagasipõrkumine, mis võib tekkida sisselõike ahenemisel, kui liikuv saekett kiilub juhtplaadi ülemises osas lõikesse kinni.
- Tagasilöökk pöörlemise tagajärjel – sae äkiline nõksatamine üles ja taha, mis võib esineda, kui liikuv saekett riivab juhtplaadi otsa ülemise osa lähedal mõnda eset, näiteks palki või oksa.
- Laasimine – okste eemaldamine mahalangenud puu küljest.
- Tagasilööki vähendav kett – kett, mis vastab vähendatud tagasilöögi nõuetele. (Katsetes kettsaagide esindusliku valimiga.)
- Tavaline saagimisasend – asendid, milles toimub palkide tükeldamine ja puude langetamine.
- Juhtsälk – puutüve sisselõige, mis määrab ära puu langemise suuna.
- Tagumine käepide – tugikäepide, mis paikneb sae tagaosas.
- Vähendatud tagasilöögiga juhtplaat – juhtplaat, mille puhul on tõendatud märgatav tagasilööki vähendav toime.
- Varukett – kett, mis vastab konkreetsete kettsaagidega katsetamisel vähendatud tagasilöögi nõuetele.
- Saekett – saehammastega silmusekjuline kett puidu lõikamiseks, mis ringleb mootori jõul mõõda juhtplaadi serva.

- Sakiline kaitseraud – sakke kasutatakse puu langetamisel või tükeldamisel sae pööramiseljena ja asendi fikseerimiseks.
- Lülitid – seade, mis töötades sulgeb või katkestab kettsae mootori vooluringi.
- Lülitid ülekanne – mehhanism, mis kannab päästiku liikumise lülitile üle.
- Lülitid lukustus – liigutatav tõkis, mis hoiab ära lüliti soovimatu rakendumise, kui seda käsitsi ei vajutata.

Muud ohud

Ka asjakohaste ohutusnõuete järgimisel ja turvaseadeldiste kasutamisel ei saa teatud ohte vältida. Need on järgmised.

- Kuulmiskahjustused.
- Õhkupaiskuvatest osakestest põhjustatud kehavigastuste oht.
- Põletushaavade oht, mida tekitavad kasutamisel kuumenevad tarvikud.
- Pikemaajalisest kasutamisest põhjustatud kehavigastuste oht.

Elektriohutus

Elektrimootor on ette nähtud vaid ühe pinge jaoks.

Kontrollige alati, et aku pinge vastaks andmesilidile märgitud väärtusele. Samuti veenduge, et laadija pinge vastab võrgupingele.



Teie STANLEY FATMAXI laadija on vastavalt standardile EN60335 topeltisolatsiooniga. Seetõttu ei ole maandusjuhete vaja.

Kui toitejuhe on kahjustatud, tuleb see vahetada spetsiaalse toitejuhtme vastu, mille saab hankida STANLEY FATMAXI hooldusesinduse kaudu.

Pikendusjuhtme kasutamine

Ärge kasutage pikendusjuhete, kui see ei ole hädavajalik.

Kasutage heakskiidetud pikendusjuhete, mis sobib laadija sisendvõimsusega (vt „**Tehnilised andmed**“). Juhtme ristlõike pindala peab olema vähemalt 1 mm²; maksimaalne pikkus 30 m. Juhtmerulli kasutamisel kerige juhe alati täielikult lahti.

HOIDKE NEED JUHISED ALLES

Akulaadidajad

STANLEY FATMAXI laadijad ei vaja reguleerimist ning nende konstrueerimisel on peetud silmas võimalikult lihtsat kasutamist.

Olulised ohutusnõuded

akulaadidajate kasutamisel

HOIDKE NEED JUHISED ALLES. See kasutusjuhend sisaldab ühilduvate akulaadidajate olulisi ohutus- ja kasutusjuhiseid (vt „**Tehnilised andmed**“).

- Enne laadija kasutamist lugege läbi kõik juhised ja hoiatustähised laadidajal, akul ja akuga kasutataval seadmel.



HOIATUS! Elektrilöögi oht. Vältige vedelike sattumist laadijasse. Tagajärjeks võib olla elektrilöök.



HOIATUS! Soovitame kasutada rikkevoolukatset, mille rakendusvool on 30 mA või vähem.

! ETTEVAATUST! Põletuse oht. Vigastusohu vähendamiseks laadige ainult STANLEY FATMAXi laetavaid akusid.

Teist tüüpi akud võivad plahvatada ning põhjustada kehavigastusi ja kahjusid.

! ETTEVAATUST! Lapsi peab valvama, et nad selle seadmega ei mängiks.

NB! Teatud tingimustel, kui laadija on vooluvõrku ühendatud, võivad laadijasse sattunud vöörkehad selle kontaktid lühistada.

Ärge laske laadija õõnsustes pääseda elektrit juhtivate materjalidel, nagu terasvill, foolium ja metallipuru.

Ühendage laadija alati vooluvõrgust lahti, kui selle pesas pole akut. Ühendage laadija lahti ka enne puhastamist.

- **ÄRGE üritage akut laadida mõne muu laadijaga peale käesolevas juhendis toodute.** Laadija ja aku on ette nähtud koos töötama.
- **Need laadijad on mõeldud ainult STANLEY FATMAXi laetavate akude laadimiseks.** Igasugune muu kasutusviis võib kaasa tuua tuleohtu, elektrilöögi või surmava elektrilöögi.
- **Ärge jätke laadijat vihma või lume kätte.**
- **Laadija eemaldamisel vooluvõrgust tõmmake pistikust, mitte juhtmest.** See vähendab pistiku ja juhtme kahjustamise ohtu.
- **Paigutage juhe nii, et sellele ei astuta peale, selle taha ei komistata ning seda ei kahjustata ega kulutata muul viisil.**
- **Ärge kasutage pikendusjuhet, kui see pole hädavajalik.** Vale pikendusjuhtme kasutamine võib kaasa tuua tuleohtu, elektrilöögi või surmava elektrilöögi.
- **Ärge asetage laadija peale ühtegi eset ega laadijat pehmele pinnale, et mitte blokeerida ventilatsioonivavad ega põhjustada laadija ülekuumenemist.** Paigutage laadija soojusallikatest eemale. Laadija ventilatsioon on tagatud korpuse pealmisel ja alumisel küljel olevate avade kaudu.
- **Ärge kasutage laadijat kahjustunud juhtme või pistikuga** – laske need kohe asendada.
- **Ärge kasutage laadijat, mis on saanud tugeva löögi, maha kukkunud või muul viisil kahjustunud.** Viige see volitatud hooldusesindusse.
- **Ärge võtke laadijat koost; viige see volitatud hooldusesindusse, kui seda on vaja hooldada või remontida.** Valesti kokkupanemine võib põhjustada (surmava) elektrilöögi või tulekahju ohtu.
- **Kui toitejuhe on kahjustunud, peab tootja, tema esindaja vms kvalifitseeritud spetsialist selle ohu vältimiseks kohe välja vahetama.**
- **Enne laadija puhastamist eemaldage see vooluvõrgust.** See vähendab elektrilöögi ohtu. Aku eemaldamine ei vähenda seda ohtu.
- **ÄRGE KUNAGI üritage kahte laadijat omavahel ühendada.**
- **Laadija on ette nähtud töötama tavalises 230 V pingega vooluvõrgus.** Ärge üritage seda kasutada teistsuguse pingega. See ei kehti autolaadija puhul.







Aku laadimine (joonis B)

1. Ühendage laadija enne aku sisestamist sobivasse pistikupesasse.
2. Sisestage akupatarei **14** laadijasse ja veenduge, et see asetseks korralikult laadijas. Punane tuli (laadimine) vilgub korduvalt, mis tähendab, et laadimine on alanud.
3. Laadimine on lõpetatud, kui punane tuli jääb püsivalt põlema. Akupatarei on täielikult laetud ja seda võib kasutada või laadijasse jätta. Akupatarei eemaldamiseks laadijast vajutage akupatareil aku vabastusnuppu **15**.

MÄRKUS! Liitiumioon-akupatareide maksimaalse võimsuse ja eluea tagamiseks laadige akupatarei enne esmakordset kasutamist täis.

Laadija töö

Aku laetuse taset näitavad allpool olevad näidikud.

Laadimisnäidikud	
	Laadimine 
	Täis laetud 
	Kuuma/külma aku laadimiskaitse* 

* Punane tuli vilgub edasi, kuid selle toimingu ajal süttib kollane märgutuli. Kui aku on saavutanud sobiva temperatuuri, lülitub kollane tuli välja ja laadija jätkab laadimist.

Ühilduv(ad) laadija(d) ei lae vigast akupatareid. Laadija näitab, et aku on vigane, kui tuli ei sütti või kuvatakse probleemse aku või laadija vilkumismuster.

MÄRKUS! See võib tähendada ka seda, et viga on laadijas.

Kui laadija viitab probleemile, viige laadija ja akupatarei kontrollimiseks volitatud hooldusesindusse.

Kuuma/külma aku laadimiskaitse

Kui laadija tuvastab, et akupatarei on liiga kuum või külm, peatab see automaatselt laadimise, kuni akupatarei on saavutanud sobiva temperatuuri. Seejärel lülitub laadija automaatselt laadimisrežiimile. See funktsioon tagab akupatareide maksimaalse tööea.

Külm akupatarei laeb aeglasemalt kui soe akupatarei. Akupatarei laeb kogu laadimistsükli jooksul aeglasemalt ja maksimaalne laadimiskiirus ei taastu isegi akupatarei soojenemisel.

Seinakinnitus

Need akulaadijad on mõeldud seinale paigaldamiseks või püstiselt lauale või tööpinnale asetamiseks. Seinale paigaldamisel asetage akulaadija elektripistikupesaga lähedale ja nurkadest või muudest õhuvoolu häirivatest takistustest eemale. Kasutage akulaadija tagakülge šabloonina kruviaukude asukoha märkimiseks seinale. Paigaldage akulaadija kindlalt, kasutades vähemalt 25,4 mm pikkuseid pipsikruvisid (ostetud eraldi), mille pea läbimõõt on 7–9 mm, kruvituna puitu optimaalse kruvi kokkupuutepinna sügavusega umbes 5,5 mm. Joondage avad akulaadija tagaküljel väljaulatavate kruvidega ning fikseerige need korralikult avadesse.

Laadija puhastamine



HOIATUS! Elektrilöögi oht. Enne laadija puhastamist eemaldage see vahelduvvooluvõrgust. Mustuse võib laadija korpuselt eemaldada lapi või pehme metallivaba harjaga. Ärge kasutage vett ega puhastuslahuseid. Väldige vedelike sattumist tööriista sisse; ärge kastke tööriista ega sellele vedelikku.

Akupatareid

Olulised ohutusnõuded kõikide akude kasutamisel

Asendusakude tellimisel märkige ära katalooginumber ja pinge. Aku ei ole ostes täielikult laetud. Enne aku ja laadija kasutamist lugege alltoodud ohutusjuhiseid. Seejärel järgige kirjeldatud laadimisprotseduure.

LUGEGE KÕIKI JUHISEID

- **Ärge kasutage akut plahvatusohtlikus keskkonnas, näiteks tuleohtlike vedelike, gaaside või tolmu läheduses.** Aku asetamisel laadijasse või sealt eemaldamisel võivad aaurud või tolm süttida.
- **Ärge kunagi asetage akupatareid jõuga laadijasse. Ärge muutke akupatareid mitte mingil viisil, et see ühilduks laadijaga, kuna akupatarei võib puruneda, põhjustades raskeid kehavigastusi.**
- Laadige akusid ainult STANLEY FATMAXi laadijatega.
- **ÄRGE** kastke seadet vette ega muudesse vedelikesse ja vältige pritsmeid.
- **Ärge hoidke ega kasutage tööriista ja akut kohas, kus temperatuur võib ületada 40 °C (104 °F) (näiteks suvel kuuride või metallhoitiste läheduses).**
- **Ärge põletage akupatareid isegi siis, kui see on tõsiselt kahjustatud või täielikult lõpuni kasutatud.** Aku võib tules plahvatada. Liitiumioonakude põletamisel eraldub mürgiseid aure ja aineid.
- **Kui aku sisu puutub nahaga kokku, siis peske seda kohta kohe neutraalse seebi ja veega.** Kui akuveidik satub silma, siis loputage avatud silma veega 15 minutit või kuni ärritus lakkab. Meditsiiniline märkus: aku elektrolüüt koosneb vedelate orgaaniliste süsivesinike ja liitiumisoolade segust.
- **Avatud akuelementide sisu võib ärritada hingamisteid.** Minge värske õhu kätte. Sümptomite püsimisel pöörduge arsti poole.



HOIATUS! Põletuse oht. Akuveidik võib sädeme või leegiga kokku puutudes olla tuleohtlik.



HOIATUS! Ärge kunagi üritage akut mingil põhjusel avada. Kui aku korpus on pragunenud või muul viisil kahjustunud, ärge pange akut laadijasse. Ärge löhkuge akut, ärge piilake seda maha ega kahjustage muul viisil. Ärge kasutage akut ega laadijat, mis on saanud tugeva löögi, maha kukkunud, millegi alla jäänud või muul viisil kahjustunud (näiteks naelaga läbi torgatud, haamriga löödud, peale astunud). See võib põhjustada (surmava) elektrilöögi. Kahjustunud akud tuleb tagastada hooldusesindusse ümbertöötlemiseks.



HOIATUS! Tuleoht. Ärge hoidke ega kandke akupatareid nii, et metallesemad puutuvad kokku akuklemmidega. Näiteks ärge asetage akupatareid põllesse, taskusse, tööriistakasti, tootekohvrise, sahtlisse vms koos lahtiste naelte, kruvide, võtmete vms esemetega.



ETTEVAATUST! Kui te tööriista ei kasuta, asetage see stabiilsele pinnale, kus see ei saa ümber minna ega kukkuda. Mõned suurte akudega tööriistad seisavad aku peal püsti, kuid võivad kergesti ümber minna.

Transportimine



HOIATUS! Tuleoht. Akude transportimisega võib kaasneda tuleoht, kui akuklemmid puutuvad kogemata kokku elektrit juhtivate materjalidega. Akude transportimisel tuleb veenduda, et akuklemmid on kaitsitud ja hästi isoleeritud teiste materjalidega kokkupuutumise eest, et vältida lühist.

MÄRKUS! Liitiumioonakusid ei tohi pakkida kontrollitavasse pagasisse.

STANLEY FATMAXi akud vastavad kõigile kehtivatele tarneeeskirjadele, mis on sätestatud tööstus- ja juriidilistes standardites, sealhulgas ÜRO ohtlike kaupade veo soovituste näidiseeskirjad, Rahvusvahelise Lennutranspordi Ühenduse (IATA) ohtlike kaupade eeskirjad, rahvusvaheline ohtlike kaupade mereveo (IMDG) eeskiri ja ohtlike veoste rahvusvahelise autoveo Euroopa kokkulepe (ADR).

Liitiumioonelementid ja akud on testitud ÜRO ohtlike kaupade veo soovituste katsete ja kriteeriumide käsiraamatu punkti 38.3 järgi.

Enamikul juhtudel ei klassifitseerita STANLEY FATMAXi akupatareid tarnimisel täisreguleeritud 9. kategooria ohtlikuks materjaliks. Üldiselt nõuavad 9. kategooria täisregulatsiooni kohaldamist vaid liitiumioonakud, mille nimienergia on suurem kui 100 vatt-tundi (Wh). Kõigil liitiumioonakudel on nininääitaja vatt-tundides märgitud pakendile. Lisaks ei soovita STANLEY FATMAX keeruliste eeskirjade tõttu liitiumioon-akupatareide transportimiseks õhutranspordivahendit olenemata Wh-väärtusest. Tööriistu koos akudega (kombikomplekt) tohib transportida õhutranspordiga erandjuhul, kui akupatarei Wh-väärtus ei ületa 100 Wh.

Olenemata sellest, kas tarnitava kauba suhtes kohaldatakse erandit või kehtib sellele täisregulatsioon, vastutab tarnija pakendamise, sildistamise/märgistamise ja dokumentatsiooni kehtivatele nõuetele vastavuse eest.

Kasutusjuhendi selles jaos toodud teave on antud heas usus ning seda peetakse dokumenti koostamise ajahetkel õigeks. Sellegipoolest ei anta otsest ega kaudset garantiid. Ostja peab tagama, et tema tegevus on kooskõlas kehtivate eeskirjadega.

Hoiutingimused

1. Hoidmiseks on parim kuiv ja jahe koht, kuhu ei paista otsene päikesevalgus ning kus temperatuur ei ole liiga kõrge ega madal. Akude optimaalse jõudluse ja tööea tagamiseks hoidke neid kasutamisevälisel ajal toatemperatuuril.
2. Pikemaks ajaks hoiule panekul soovitatakse aku täis laadida ning asetada see jahedasse ja kuiva ning päikesevalguse eest kaitsitud kohta.

MÄRKUS! Akut ei tohi hoida täielikult tühjenenuna. Akut tuleb enne kasutamist laadida.

Laadijal ja akul olevad sildid

Lisaks juhendis kasutatavatele sümbolitele võivad laadija ja aku siltidel olla järgmised sümbolid.



Enne kasutamist lugege kasutusjuhendit.



Laadimisaja leiate peatükist „*Tehnilised andmed*“.



Ärge puudutage neid elektrit juhtivate esemetega.



Ärge laadige kahjustatud akusid.



Vältige kokkupuudet veega.



Laske defektsed juhtmed kohe välja vahetada.



Laadige ainult vahemikus 4 °C kuni 40 °C.



Kasutamiseks ainult siseruumides.



Kõrvaldage akupatarei keskkonda arvestades.



Laadige STANLEY FATMAXi akupatareisid ainult vastavate STANLEY FATMAXi laadijatega. Kui laete STANLEY FATMAXi laadijaga muid kui STANLEY FATMAXi akupatareisid, võivad need puruneda või põhjustada muid ohtlikke olukordi.



Akut ei tohi põletada.

Aku tüüp

SFMCCS630 töötab 18-voldise akupatareiga.

Kasutada võib järgmisi akupatareisid: SFMCB202, SFMCB204, SFMCB206. Lisateavet leiate jaotisest „*Tehnilised andmed*“.

Pakendi sisu

Pakend sisaldab järgmist:

- 1 Ketsaag
- 1 Ümbris
- 1 Juhtplaat, 30 cm
- 1 Kett, 30 cm
- 1 Kasutusjuhend
- 1 Liitiumioonakupatarei
- 1 Liitiumioonakulaadija

• *Veenduge, et tööriist, selle osad ega tarvikud ei ole transportimisel kahjustada saanud.*

• *Leidke enne kasutamist aega, et kasutusjuhend põhjalikult läbi lugeda ja endale selgeks teha.*

Tööriistal olevad märgistused

Tööriistal on kasutatud järgmisi sümboleid:



Enne kasutamist lugege kasutusjuhendit.



Kandke kõrvaklappe või -trophe.



Kandke silmade kaitset.



Kandke alati tolmutumaski



Ärge jätke vihma kätte.



Kui juhtplaadi ots millegi vastu puutub, võib juhtplaat järsult üles ja taha nõksatada, põhjustades raskeid vigastusi.



Juhtplaadi ots ei tohi ühegi eseme vastu puutuda.



Saeketi pööremissuund.



Käsitsege ketsaagi alati kahe käega.



Lülitage tööriist välja. Enne tööriista hooldamist eemaldage selle küljest aku.



Direktiivile 2000/14/EÜ vastav garanteeritud helivõimsus.

Kuupäevakoodi asukoht

Korpusele on trükitud kuupäevakood, mis sisaldab ka tootmisaastat.

Näide:

2019 XX XX

Tootmisaasta

Kirjeldus (joonis A)



HOIATUS! Ärge kunagi ehitage elektritööriista ega selle ühtki osa ümber. See võib lõppeda kahjustuste või kehavigastustega.

- 1 Käivituslüüti
- 2 Lukustushoob
- 3 Ketipidur / eesmine käekaitse
- 4 Juhtplaat
- 5 Saekett
- 6 Veotähiku kate
- 7 Mullilood
- 8 Juhtplaadi seadistuse lukustusnupp
- 9 Ketipingutusnupp
- 10 Õlitaseme näidik
- 11 Juhtplaadi ümbris

EESTI KEEL

- 12 Tagumine käepide
- 13 Eesmine käepide
- 14 Aku
- 15 Aku vabastusnupp
- 16 Õlipaagi kork

Ettenähtud otstarve

Teie STANLEY FATMAXi kettsaag SFMCCS630 sobib ideaalselt okste kärpimiseks ja kuni 26 cm läbimõõduga palkide tükeldamiseks.

ÄRGE kasutage tööriista niisketes või märgades tingimustes ega plahvatusohtlike gaaside või vedelike läheduses.

See kettsaag on professionaalne elektritööriista.

ÄRGE lubage lastel tööriista puutuda.

Kogenematute kasutajate puhul on vajalik juhendamine.

- **Väikesed lapsed ja nõrk tervis.** See seade ei ole mõeldud ilma järelevalveta kasutamiseks väikeste laste või füüsiliselt nõrkade isikute poolt.
- Seade ei ole mõeldud kasutamiseks isikute (sealhulgas laste) poolt, kelle füüsilised, sensoorsed või vaimsed võimed on piiratud või kellel puuduvad vajalikud kogemused, teadmised ja oskused, välja arvatud juhul, kui neid juhendab nende ohutuse eest vastutav isik. Lapsi ei tohi kunagi jätta selle seadmega üksi.

KOKKUPANEMINE JA SEADISTAMINE

! **HOIATUS!** Et vähendada raskete kehavigastuste ohtu, lülitage tööriist enne seadistamist või lisaseadmete ja tarvikute paigaldamist ja eemaldamist välja ning eemaldage aku. Seadme ootamatu käivitumine võib lõppeda vigastustega.

! **HOIATUS!** Kasutage ainult STANLEY FATMAXi akupatareid ja laadijaid.

Aku paigaldamine ja eemaldamine (joonis B)

MÄRKUS! Veenduge, et akupatarei 14 oleks täis laetud.

Akupatarei paigaldamine

1. Joonitage akupatarei 14 seadmes olevate rööbastega (joonis B).
2. Libistage see seadmesse ja asetage kindlalt kohale, millest annab märku klõpsatus.

Akupatarei eemaldamine

1. Vajutage vabastusnupu 15 ja tõmmake akupatarei tööriista käepidemest välja (joonis B).
2. Sisestage akupatarei laadijasse, nagu kirjeldatud selle kasutusjuhendi laadija osas.

Akunäidik (joonis B)

Mõningatel STANLEY FATMAXi akupatareidel on näidik, mille kolm rohelist valgusdiodi näitavad akupatarei järelejäänud laetuse taset.

Näidiku aktiveerimiseks vajutage pikalt akunäidiku nuppu 17.

Süttivad kolm rohelist valgusdiodi, näidates järelejäänud laetuse taset. Kui aku laetuse tase jääb alla kasutuspiiri, siis näidik ei sütti ning aku tuleb uuesti täis laadida.

MÄRKUS! Akunäidik on vaid akupatarei järelejäänud laetuse näitaja. See ei näita tööriista funktsionaalsust ning näit varieerub sõltuvalt seadme komponentidest, temperatuurist ja kasutusalaast.

KOKKUPANEMINE

Juhtplaadi ja saeketi paigaldamine (joonised A ja C–E)

! **ETTEVAATUST!** Terav kett. Kandke keti käsitsemise ajal alati kaitsekindaid. Kett on terav ja võib teid ka paigal seistes vigastada.

! **HOIATUS!** Terav kett, mis liigub. Et vältida seadme ootamatut käivitumist, veenduge enne järgmisi toiminguid, et aku on eemaldatud. Vastasel korral riskite raskete kehavigastustega.

Kui saekett 5 ja juhtplaat 4 on eraldi pakendites. Kett tuleb kinnitada juhtplaadi külge ja juhtplaat koos ketiga tööriista korpuse külge.

1. Asetage saag kindlale ühetasasele pinnale.
2. Veotähiku kate 6 eemaldamiseks lükake lukustushoob üles ja keerake juhtplaadi seadistuse lukustusnuppu 8 vastupäeva, nagu näidatud joonisel C.
3. Kandke kaitsekindaid, võtke saeketist 5 kinni ja paigaldage see ümber juhtplaadi 4, nii et hambad asetsevad õigesti pidi (vt joonis D)
4. Veenduge, et kett asetseb korralikult kogu juhtplaati ümbristavas soones.
5. Asetage saekett ümber ketiratta 18. Samal ajal seadke juhtplaadis olev pilu kohakuti ketipinguti poldiga 20 ja tööriista alumisel küljel oleva poldiga 19, nagu näidatud joonisel E.
6. Pärast paigaldamist hoidke juhtplaati paigal ja paigaldage veotähiku kate 6. Veenduge, et abivahenditeta kinnitatava poldi ava kattel on kohakuti poldiga 19 põhikorpusel. Lükake lukustushoob üles ja keerake juhtplaadi seadistuse lukustusnuppu 8 päripäeva, kuni kuulete klõpsatust, seejärel keerake nuppu ühe täispöörde võrra tagasi, et saaksite saeketti korralikult pingutada.
7. Keerake ketipingutusnuppu 9 päripäeva, et suurendada pinget, nagu näidatud joonisel E. Veenduge, et saekett 5 asetseb tihedalt ümber juhtplaadi 4. Pingutage juhtplaadi seadistuse lukustusnuppu, kuni kuulete klõpsatust. Juhtplaat on kindlalt paigas, kui kuulete kolme klõpsatust. Edasine pingutamine ei ole vajalik.

Keti pingsuse reguleerimine (joonised A ja F)

! **ETTEVAATUST!** Terav kett. Kandke keti käsitsemise ajal alati kaitsekindaid. Kett on terav ja võib teid ka paigal seistes vigastada.

! **HOIATUS!** Terav kett, mis liigub. Et vältida seadme ootamatut käivitumist, veenduge enne järgmisi toiminguid, et aku on eemaldatud. Vastasel korral riskite raskete kehavigastustega.

1. Asetage saag kindlale ühetasasele pinnale ja kontrollige saeketi 5 pingsust. Saekett on õigesti pingutatud, kui

see nimetissõrme ja pöidlaga kerget jõudu rakendades juhtplaadist **4** 3 millimeetri kaugusele tõmmates tagasi vetrub, nagu näidatud joonisel F. Juhtplaadi alumise serva ja keti vahel ei tohi olla tühimikku, nagu näidatud joonisel F.

2. Saeketi pinguse reguleerimiseks lükake fikseerimislapats üles ja keerake juhtplaadi seadistuse lukustusnuppu **8** ühe täispöörde võrra vastupäeva. Keerake ketipingutusnuppu **9** päripäeva, nagu eespool kirjeldatud, kuni kett on parajalt pingul.
3. Ärge pingutage ketti liiga tugevalt, kuna see põhjustab liigset kulumist ning lihendab juhtplaadi ja keti eluiga.
4. Kui kett on korralikult pingutatud, kinnitage korralikult juhtplaadi seadistuse lukustusnupp.

MÄRKUS! Juhtplaadi seadistuse lukustusnupul on arretiriiriga pingutusüsteem. Veotähiku kate on kindlalt paigas, kui kuulete kolme klõpsatust. Edasine pingutamine ei ole vajalik.

5. Uue saeketi kasutamisel kontrollige pingsust (pärast aku eemaldamist) esimese 2 töötunni jooksul pidevalt, kuna uus kett venib veidi.

Saeketi vahetamine (joonised A ja G)



ETTEVAATUST! Terav kett. Kandke keti käsitlemise ajal alati kaitsekindaid. Kett on terav ja võib teid ka paigal seistes vigastada.



HOIATUS! Terav kett, mis liigub. Et vältida seadme ootamatut käivitumist, veenduge enne järgmisi toiminguid, et aku on eemaldatud. Vastasel korral riskite raskete kehavigastustega.

1. Saeketi lõdvendamiseks lükake fikseerimislapats üles ja keerake juhtplaadi seadistuse lukustusnuppu **8** vastupäeva.
2. Eemaldage veotähiku kate **6**, juhindudes jaotises „Juhtplaadi ja saeketi paigaldamine“.
3. Tõstke kulunud saekett **5** juhtplaadi **4** soonest välja.
4. Asetage uus kett juhtplaadi soonde ja veenduge, et saehambad on suunatud õigele poole. Selleks seadke ketil olev nool kohakuti veotähiku kattel **6** oleva kujutisega, nagu näidatud joonisel G.
5. Järgige juhiseid, mis on toodud jaotises „Juhtplaadi ja saeketi paigaldamine“.

Uue keti ja juhtplaadi saab lähimast STANLEY FATMAXi hooldusesindusest.

- Mudelile SFMCCS630 sobib varukett # STZCS230, varuosa number N580237. 30 cm juhtplaat #STZCS1230, varuosa number N727097.

Saeketi ja juhtplaadi õlitamine (joonis B)

Automaatne õlitussüsteem

Kettsael on automaatne õlitussüsteem, mis tagab saeketi ja juhtplaadi pideva õlitamise. Õlitamise näidik **10** näitab kettsae õlitaset. Kui õli on alla veerandi, eemaldage kettsae aku ja lisage õiget tüüpi õli. Pärast saagimist tühjendage alati õlipaak.

MÄRKUS! Kasutage kvaliteetset juhtplaadi- ja ketiõli, et tagada keti ja juhtplaadi korralik õlitamine. Ajutise aseainena võib kasutada mitte-detergendi tüüpi SAE30 klassi mootoriõli. Okste

kärpimisel on soovitatav kasutada taimset juhtplaadi- ja ketiõli. Mineraalõli ei soovitata, kuna see võib kahjustada puid.

Ärge kunagi kasutage juba kasutatud õli või väga paksu õli.

Need võivad kettsaagi kahjustada.

Õlipaagi täitmine

1. Lükake lukustushoob alla ja eemaldage õlipaagi kork **16**, keerates seda veerandpöörde võrra vastupäeva. Täitke paak soovitatud juhtplaadi- ja ketiõliga, kuni õlitase jõuab õlitamise näidiku **10** ülemise piirini.
2. Pange õlipaagi kork tagasi ja kinnitage see veerandpöörde võrra päripäeva keerates. Seadke lukustushoob lukustusasendisse.
3. Lülitage kettsaag aeg-ajalt välja ja kontrollige õlitamise näidikut, et juhtplaat ja kett oleks alati korralikult õlitatud.

Sae transportimine (joonised A ja I)

1. Enne sae transportimist eemaldage alati aku ja katke juhtplaat **4** ümbrisega **11** (joonis I).
2. Rakendage ketipidur, lükates ketipidurit / eesmist käekaitset **3** ettepoole.

KASUTAMINE

Kasutusjuhised



HOIATUS! Järgige alati ohutusjuhiseid ja kohaldatavaid eeskirju.



HOIATUS! Et vähendada raskete kehavigastuste ohtu, lülitage tööriist enne seadistamist või lisaseadmete ja tarvikute paigaldamist ja eemaldamist välja ning eemaldage aku. Seadme ootamatu käivitumine võib lõppeda vigastustega.

Käte õige asend (joonised A ja J)



HOIATUS! Et vähendada raskete kehavigastuste ohtu, hoidke käsi **ALATI** õiges asendis, nagu joonisel näidatud.



HOIATUS! Et vähendada raskete kehavigastuste ohtu, hoidke seadet **ALATI** kindlalt ja olge valmis ootamatustekst.

Käte õige asendi puhul on vasak käsi eesmisel käepidemel **13** ja parem käsi tagumisel käepidemel **12**.

Kettsae kasutamine (joonis A)



HOIATUS! Lugege kõiki juhiseid ja tehke need endale selgeks. Kõigi juhiste täpne järgimine aitab vältida elektrilöögi, tulekahju ja/või raske kehavigastuse ohtu.

- Hoiduge tagasilöögi eest, mis võib lõppeda raskete kehavigastuste või surmaga. Et vältida tagasilöögi ohtu, vt „Tagasilöögist hoidumine“ jaotises „Olulised ohutusnõuded“.
- Ärge küünitage. Ärge saagige kõrgemalt kui rinna kõrguselt. Seiske kindlalt jalgel. Hoidke jalad harkis. Jälgige, et keharaskus langeks võrdset mõlemale jalale.
- Hoidke vasaku käega kindlalt eesmisest käepidemest **13** ja parema käega tagumisest käepidemest **12**, nii et teie keha on juhtplaadist vasakul.

- Ärge hoidke kettsaagi eesmisest käekaitsemest / ketipidurist **3**. Fikseerige vasak käsi sirgelt küünarnukist, et tulla toime tagasilöögiga.



HOIATUS! Ärge hoidke käsi kunagi risti (vasak käsi tagumisel käepidemel ja parem käsi eesmisel käepidemel).



HOIATUS! Ärge hoidke ühtki kehaosa kettsaaga töötades juhtplaadiga **4** ühel joonel.

- Ärge kasutage tööriista, kui olete puu otsas, ebakindlas asendis, redelil või mõnel muul ebastabiilsel pinnal. Võite kaotada sae üle kontrolli, mis võib lõppeda raskete kehavigastustega.
- Laske kettsael töötada täiskiirusel kogu saagimise ajal.
- Laske ketil ise saagida. Avaldage ainult kerget survet. Ärge avaldage kettsaele löike lõpus survet.



HOIATUS! Kui tööriista ei kasutata, tuleb alati rakendada ketipidur ja eemaldada aku.

Toitelüliti (joonis L)

Seiske alati kindlalt jalgel ning hoidke põialde ja sõrmedega tugevasti kettsae mõlemast käepidemest kinni.

Seadme sisselülitamiseks veenduge, et ketipidur ei ole rakendunud. Vajutage lukustushoob **2** alla, nagu näidatud joonisel L, ja vajutage päästikülilit **1**. Kui seade on tööle hakanud, võite lukustushoova lahti lasta.

Selleks, et seade töötaks, tuleb päästikut kogu aeg all hoida. Seadme väljalülitamiseks vabastage päästik.

MÄRKUS! Kui rakendada saagimisel liiga palju jõudu, lülitub saag välja. Sae taaskäivitamiseks tuleb vabastada päästikülilit **1**, enne kui saag uuesti käivitub. Alustage lõiget uuesti, rakendades seekord vähem jõudu. Laske sael töötada omas tempos.



HOIATUS! Lülitit ei tohi kunagi lukustada sisselülitatud asendisse.

Ketipiduri seadistamine (joonis K)

Teie kettsae mootoril on keti pidurisüsteem, mis tagasilöögi korral keti kiiresti peatab.

1. Eemaldage seadmest aku.
2. Ketipiduri rakendamiseks lükake ketipidurit / eesmist käekaitset **3** ettepoole, kuni see klõpsatusega kohale asetub.
3. Tõmmake ketipidurit / eesmist käekaitset **3** eesmise käepideme **13** poole ja fikseerige kohale, nagu näidatud joonisel K.
4. Tööriist on nüüd kasutamiseks valmis.

MÄRKUS! Tagasilöögi korral riivab teie vasak käsi eesmist kaitsekatet ja lükkab selle ette vastu puud. Seejärel jääb tööriist seisma.

Ketipiduri kontrollimine (joonis A)

Kontrollige enne iga kasutuskorda, kas ketipidur töötab nõuetekohaselt.

1. Asetage tööriist kindlale ühetasasele pinnale. Jälgige, et saekett **5** ei riivaks maapinda.
2. Hoidke kettsaagi kindlalt mõlema käega ja lülitage see sisse.

3. Keerake vasak käsi eesmise käepideme **13** ümber ette, nii et käesalg puutub vastu ketipidurit / eesmist käekaitset **3**, ning lükake seda ettepoole palgi suunas. Saekett peab seejuures kohe seisma jääma.

MÄRKUS! Kui saag ei seisiku kohe, lõpetage selle kasutamine ja viige see lähimasse STANLEY FATMAXi hooldusesindusse.



HOIATUS! Enne saagimist seadistage ketipidur.

Mullilood (joonised A ja T)



HOIATUS! Ärge töötage õlgadest kõrgemal. Joondate mulliloodid enne löike tegemist.

Ideaalne horisontaalseks lõikamiseks, et tagada aialippide, terrassilaudade või käsipuupostide sirged ja tasased lõiked.

1. Rihtige mõlemad mulliloodid **7**.
2. Alustage lõikamist alles siis, kui saekett on saavutanud täiskiiruse.
3. Asetage kettsae alumine hammasplaat **22** esimese sisselõike taha.
4. Kui lõikamisega on alustatud ja materjali sisse on tehtud sälk, siis ärge enam lõikenurka muutke.

MÄRKUS! Nurga muutmisel juhtplaat paindub.

Levinumad saagimisvõtted (joonised A, M, N, R, S, T ja U)

Puu langetamine

Puu mahasaagimine. Enne puu langetamist peab aku olema täis laetud, et aku poole löike peal tühjaks ei saaks. Ärge langetage puid tuulise ilmaga.



HOIATUS! Puu langetamine võib lõppeda vigastustega. Seda tohib teha ainult väljaõppinud isik.

- Enne saagima asumist tuleb valmis vaadata ja vabastada taganemistee. Taganemistee peaks jääma puu langemise eeldatavast trajektoorst diagonaalselt vastassuunda.

(Joonis R)

Joonis R

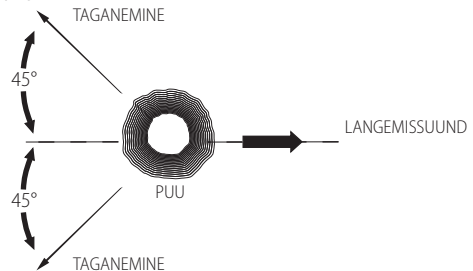

- Enne puu langetamist vaadake selle looduslikku kallet, suuremate okste paiknemist ja tuule suunda – see annab aimu, kuhu poole puu võib langeda. Hoidke käepärast (puidust, plastist või alumiiniumist) kiile ja rasket puuhaamrit. Enne puu langetamist eemaldage löikekohast muld, kivid, lahtine puukoor, naelad, klambrid ja traat.
- Juhtsäik – tehke puu langemise suunas puutüve sisse püstine säik pikkusega 1/3 tüve läbimõõdust. Kõigepealt

tehe alumisele küljele horisontaalne juhtsalk. See aitab vältida saeketi või juhtplaadi kinnikiilumist teise sälgu tegemise ajal (joonis S).

- Langetuslöige – tehke langetuslöige horisontaalsest sisselöikest vähemalt 51 mm kõrguselt. Langetuslöige tuleb teha horisontaalse juhtsalguga paralleelselt. Langetuslöike tegemisel jätke osa tüvest läbi saagimata. See tüükaosa takistab puu väandumist ja langemist vales suunas. Tüügast ei tohi läbi saagida (joonis S).
- Kui langetuslöige jõuab peaaegu tüükani, peaks puu langema hakkama. Kui on vähimgi võimalus, et puu ei lange soovitud suunas või võib tagasi pörkuda ja saeketi kinni kiiluda, katkestage saagimine poole löike pealt ja korrigeerige puu langemissuunda löikekohta asetatud kiiludega. Kui puu hakkab vajuma, eemaldage kettsaag sisselöikest, seisake mootor, asetage kettsaag maha ja eemaldage varem valmis vaadatud suunas. Hoiduge pea kohal asuvate okste eest ja vaadake jalgade ette.

Joonis S

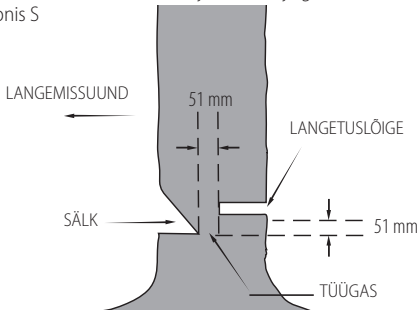

Okste laasimine

Okste eemaldamine mahalangenud puu küljest. Laasimisel jätke suuremad alumised oksad eemaldamata, et palk püsiks maapinnast kõrgemal. Väiksemad oksad eemaldage ühe löikega. Pinge all olevaid oksi tuleb saagida suunaga alt üles, nagu näidatud joonisel M, et kettsaag kinni ei kiiluks. Kärpige oksi puu teiselt küljelt, nii et puutüvi jääb teie ja sae vahele. Ärge hoidke saagi löikamise ajal jalgade vahel ega istuge kaksiratsi saetava oksa peal.

Järkamine

HOIATUS! Tööriista esimest korda kasutades on soovitatav harjutada saagimist saepuki peal.

Langetatud puu või palgi saagimine lühemateks juppideks. Löikamise viis sõltub sellest, kuidas on palk toetatud. Kui vähegi võimalik, kasutage saepukki (joonis N).

- Alustage löikamist alles siis, kui kett on saavutanud täiskiruse.
- Asetage kettsae alumine hammasplaat **22** esimese sisselöike taha, nagu näidatud joonisel T.
- Lülitage kettsaag sisse ja laske juhtplaadil koos ketiga tungida läbi tüve, kasutades hammasplaati pöörlemiseljena.
- Kui kettsaag jõuab 45-kraadise nurga alla, tõstke see uuesti horisontaalasendisse ja korrake samu toiminguid, kuni tüvi on läbi saetud.

- Kui puu toetub kogu pikkuses kindlale alusele, alustage löikamist ülevalt (pealtlöige), aga vältige maapinna riivamist, sest siis läheb saag ruttu nüriks.

Joonis T

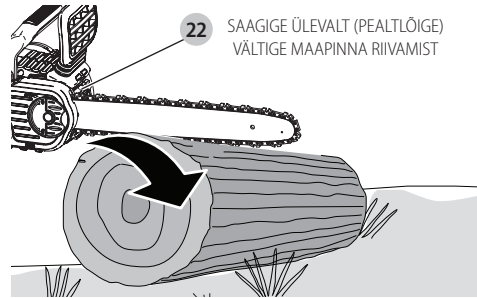

- **Joonis U** – kui palk on toetatud tühest otsast kõigepealt tehke altpoolt sisselöige 1/3 läbimõõdu ulatuses (altlöige). Seejärel tehke pealt viimane löige esimese löikeni.

Joonis U

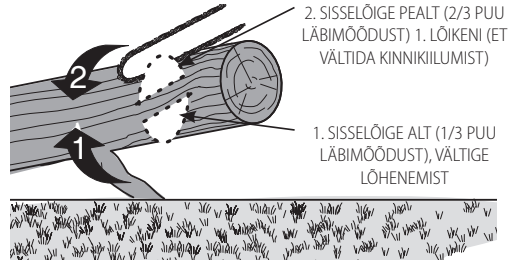

- **Joonis V** – kui palk on toetatud mõlemast otsast kõigepealt saagige ülemisest löikest ülevalt alla 1/3. Seejärel lõpetage löige, saagides altpoolt läbi ülejäänud 2/3 esimese löikeni.

Joonis V

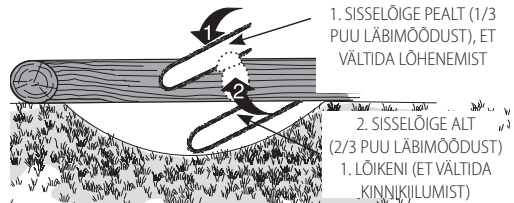

- Kallakul töötades seiske alati palgist kõrgemal. Et olukord puu läbisaaigimisel kontrolli alt ei väljuks, vähendage löike lõpetamise eel survet, kuid hoidke saagi endiselt kindlalt käepidemetest. Ärge laske ketil puutuda vastu maad. Pärast löike lõpetamist ärge eemaldage saagi enne, kui saekett on peatunud. Enne järgmise löike tegemist seisake alati mootor.

HOOLDUS JA KORRASHOID

Kasutage tööriista puhastamiseks ainult neutraalset seepi ja niisket lappi. Ärge kasutage sae plastkorpuse puhastamiseks lahusteid. Vältige vedelike sattumist tööriista sisse; ärge kastke tööriista ega selle osi vedelikku.

OLULINE MÄRKUS! Toote OHUTUSE ja TÖÖKINDLUSE tagamiseks tuleb vajalikud remonttööd ning hooldus- ja

reguleerimistööd lasta teha STANLEY FATMAXi volitatud hooldusesinduses ja kasutada alati STANLEY FATMAXi varuosi. Korrapäraselt hooldatud kettsaag peab kaua vastu.

Kett ja juhtplaat

Pärast mõnetunnist kasutamist eemaldage veotähiku kate, juhtplaat ja kett ning puhastage need hoolikalt pehmete harjastega harjaga.

Jälgige, et juhtplaadi õlitusavas ei oleks prahti. Nüri keti asendamisel terava ketiga on heaks tavaks keerata juhtplaat teistpidi.

Saeketi teritamine (joonised 0–Q)

ETTEVAATUST! Terav kett. Kandke keti käsitemise ajal alati kaitsekindaid. Kett on terav ja võib teid ka paigal seistes vigastada.

HOIATUS! Terav kett, mis liigub. Et vältida seadme ootamatut käivitumist, veenduge enne järgmisi toiminguid, et aku on eemaldatud. Vastasel korral riskite raskete kehavigastustega.

MÄRKUS! Riivates saagimise ajal maapinda või naela, lähevad löikehambad kohe nüriks.

Et kettsaag töötaks võimalikult tõhusalt, peavad ketihambad olema alati teravad. Saeketi õigeks teritamiseks järgige neid kasulikke näpunäiteid:

1. Parimate tulemuste saamiseks kasutage keti teritamiseks 4,5 mm viili ja viilihoidikut või viilimisjuhikut. See aitab tagada, et teritate alati õige nurga all.
2. Asetage viilihoidik tihedalt vastu löikehamba ülemist plaati ja sügavuse piirajat.
3. **Joonis 0** – hoidke viiljuhikule märgitud plaadi ülaosa **21** õige viilimisnurga 30° joont ketiga paralleelselt (viilige küljelt vaadates keti suhtes 60° nurga all).
4. Teritage kõigepealt keti ühe külje löikehambad. Viilige iga löikehammast suunaga siseküljelt väliskülje poole. Seejärel keerake saag ümber ja teritage samal moel keti teise külje löikehambad (korrake punkte 2, 3 ja 4).

MÄRKUS! Viilige ühendusülisid (löikehamba ees asetsev ketilüli osa) lameviiliga ülaosast, et need oleksid löikehammade tipust umbes 0,635 mm allpool, nagu näidatud **joonisel P**.

5. **Joonis Q** – jälgige, et kõik löikehambad jääksid ühepikkuseks.
6. Kui ülemiste või küljeplaatide kroompind on kahjustatud, eemaldage kahjustused viiliga.

ETTEVAATUST! Pärast viilimist on löikehammas terav, mistõttu tuleb teritamisel olla eriti ettevaatlik.

MÄRKUS! Keti teritamisel väheneb iga korraga tagasilööki takistav funktsioon ja tuleb olla eriti ettevaatlik. Ketti ei soovitata teritada rohkem kui neli korda.

Tarvikud

HOIATUS! Tarvikud, mida ei ole soovitatud käesolevas juhendis, võivad põhjustada ohtlikke olukordi.

Uue keti ja juhtplaadi saab lähimast STANLEY FATMAXi volitatud hooldusesindusest. Mõeldud kasutamiseks ainult vähendatud tagasilöögiga juhtplaadi ja ketiga.

Mudelile **SFMCCS630** on saadaval järgmised juhtplaadid ja ketid:

- Juhtplaat: **30 cm**, varuosa number N727097
- Kett: **30 cm**, varuosa number N580237

Valikulised lisatarvikud

HOIATUS! Kuna muid tarvikuid peale STANLEY FATMAXi pakutavate ei ole koos selle tootega testitud, võib nende kasutamine käesoleva tööriistaga olla ohtlik. Et vähendada kehavigastuste ohtu, tuleb selle seadmega kasutada ainult STANLEY FATMAXi soovitatud tarvikuid.

Sobilike lisaseadmete kohta küsige teavet müüjalt.

Hooldus

Teie STANLEY FATMAXi elektritööriist on mõeldud pikaajaliseks kasutamiseks ja selle hooldustarve on minimaalne. Et tööriist teid pikka aega korralikult teeniks, tuleb seda nõuetekohaselt hooldada ja korrapäraselt puhastada.

HOIATUS! Et vähendada raskete kehavigastuste ohtu, lülitage tööriist enne seadistamist või lisaseadmete ja tarvikute paigaldamist ja eemaldamist välja ning eemaldage aku. Seadme ootamatu käivitumine võib lõppeda vigastustega.

Laadija ja akupatarei ei vaja hooldust.



Määrimine

Vt jaotist „Saeketi ja juhtplaadi õlitamine“ (joonis H)



Puhastamine

HOIATUS! Mustuse kogunemisel ventilatsiooniavadesse ja nende ümbrusesse eemaldage mustus ja tolmu põhikorpusele kuiva suuõhu abil. Kandke selle töö tegemisel nõuetekohaseid kaitseprille ja tolmu maski.

HOIATUS! Ärge kunagi kasutage tööriista mittemetallist osade puhastamiseks lahusteid ega muid kemikaale. Need kemikaalid võivad nimetatud osade materjale nõrgendada. Kasutage ainult vee ja neutraalse seebiga niisutatud lappi. Vältige vedelike sattumist tööriista sisse; ärge kastke tööriista ega selle osi vedelikku.

Keskonnakaitse

Jätmete sortimine. Selle sümboliga märgistatud tooteid ja akusid ei tohi kõrvaldada koos olmejäätmetega.

Seadmed ja akud sisaldavad aineid, mida saab eemaldada ja taaskasutada, et vähendada toorainepuudust. Elektriseadmed ja akud tuleb ringluse võtta vastavalt kohalikele eeskirjadele. Lisateavet leiate aadressilt www.2helpU.com.

Laetav akupatarei

Seda pika tööeaga akut tuleb laadida, kui see ei anna enam piisavalt voolu töödel, mis varem käisid kergelt. Aku kasutusea lõpus tuleb see kõrvaldada keskkonnanõudeid arvestades.

- Laske akul täielikult tühjeneda, seejärel eemaldage see tööriista küljest.
- Liitiumioonelemendid on taaskasutatavad. Viige need edasimüüjale või kohalikku jäätmejaama. Kogutud akud suunatakse taaskasutusse või kõrvaldatakse nõuetekohaselt.

Garantii

1-aastane garantii

Kõigil STANLEY FATMAXi elektritööriistadel on standardina 1-aastane garantii. Sellisel ebatüüpilisel juhul, kui teie elektritööriistal ilmneb 1 aasta jooksul alates ostukuupäevast materjali- või tootmisdefektist tingitud rike, vahetab või parandab STANLEY oma garantii kohaselt tasuta kõik defektsed osad või omal äranägemisel asendab seadme tasuta.

3-aastane garantii

Registreerides oma STANLEY FATMAXi elektritööriista 4 nädala jooksul alates ostukuupäevast, saate täiendava 2-aastase garantii.

Olles oma elektritööriista registreerinud, siis sellisel ebatüüpilisel juhul, kui teie elektritööriistal ilmneb materjali- või tootmisdefektist tingitud rike, vahetab või parandab STANLEY oma garantii kohaselt tasuta kõik defektsed osad või omal äranägemisel asendab seadme tasuta.

PROBLEEMIDE LAHENDAMINE

Probleem	Lahendus
Seade ei käivitu.	<ul style="list-style-type: none"> • Kontrollige aku paigaldust. • Kontrollige aku laadimistingimusi. • Kontrollige enne päästiku liigutamist, et lukustusnupp oleks lõpuni alla vajutatud.
Seade lülitub kasutamise ajal välja.	<ul style="list-style-type: none"> • Laadige akut. • Seadmele avaldatakse survet. Käivitage uuesti ja vähendage survet.

Probleem	Lahendus
Aku ei lae.	<ul style="list-style-type: none"> • Paigaldage aku laadijasse ja oodake, kuni süttib punane laadimise märgutuli. Kui aku on täiesti tühi, laadige seda kuni 8 tundi. • Ühendage laadija töötava vooluvõrguga. Täpsemat teavet leiate jaotisest „Olulised ohutusnõuded akulaadijate kasutamisel“. • Kontrollige, kas pistikupesa töötab, ühendades sellega mõne muu seadme. • Veenduge, et pistikupesaga ei ole ühendatud valgusti lüliti, mis tule kustutamisel toite välja lülitab. • Viige laadija ja seade kohta, kus õhutemperatuur on üle 4,5 °C või alla 40,5 °C.
Juhtplaat/kett ülekuumenenud.	<ul style="list-style-type: none"> • Vt jaotist „Keti pingsuse reguleerimine“. • Vt jaotist „Keti õlitamine“.
Kett on lõtv.	<ul style="list-style-type: none"> • Vt jaotist „Keti pingsuse reguleerimine“.
Kehv löikekvaliteet.	<ul style="list-style-type: none"> • Vt jaotist „Keti pingsuse reguleerimine“. MÄRKUS! Liiga tugev pingutamine põhjustab liigset kulumist ning lühendab juhtplaadi ja keti eluiga. Määrige enne iga löiget. Vt jaotist „Saeketi väljavahetamine“.
Seade töötab, aga ei sae.	<ul style="list-style-type: none"> • Võimalik, et kett on paigaldatud tagurpidi. Vt keti paigaldamise ja eemaldamise juhiseid.
Seade ei õlita.	<ul style="list-style-type: none"> • Pange õlipaak täis. • Puhastage juhtplaat, veotähik ja veotähiku kate. Vt jaotist „Hooldus ja korrashoid“.

30 CM 18 V GRANDINIS PJŪKLAS

SFMCCS630

Sveikiname!

Jūs pasirinkote STANLEY FATMAX įrankį. Ilgametė patirtis, kruopštus gaminių tobulinimas ir naujovių diegimas leido STANLEY FATMAX tapti vienu iš patikimiausių profesionalams skirtų įrankių naudotojų partnerių.

Techniniai duomenys

SFMCCS630		
Įtampa	V_{NS}	18
Akumuliatoriaus tipas		Ličio jonų
Tipas		1
Strypo ilgis	cm	30
Maksimalus grandinės greitis (be apkrovos)	m/s	7,7
Maksimalus pjovimo ilgis	cm	25
Alyvos talpa	ml	230
Svoris (be akumuliatoriaus)	kg	3,86

Triukšmo ir vibracijos vertės (trიაšio vektorius suma) pagal EN60745-2-13.

L_{PA} (skleidžiamo garso slėgio lygis)	dB(A)	86
L_{WA} (garso galios lygis)	dB(A)	98
K (nustatyto garso lygio neapibrėžtis)	dB(A)	1,6
Vibracijos emisijos dydis, a_{H1} =	m/s^2	3,9
Neapibrėžtis K =	m/s^2	1,5

Čia nurodyta keliami vibracija išmatuota atsižvelgiant į standartinį bandymo metodą, pateiktą EN60745, todėl ją galima naudoti įrankiams tarpusavyje palyginti. Nurodyta keliami vibracija taip pat gali būti naudojama preliminariam vibracijos poveikiui įvertinti.



ISPĖJIMAS! Deklaruotoji vibracija kyla naudojant įrankį pagrindiniams numatytiems darbams atlikti. Tačiau, jei šiuo įrankiu atliekami kiti darbai, naudojami kiti priedai arba priedai prastai prižiūrimi, vibracijos emisija gali skirtis. Dėl to gali žymiai padidėti vibracijos poveikis per visą darbo laiką.

Vertinant vibracijos poveikio lygį per tam tikrą darbo laikotarpį, reikia atsižvelgti ir į laiką, kai įrankis išjungtas arba kai jis veikia, bet juo faktiškai neatliekama jokio darbo. Dėl to per visą darbo laiką vibracijos poveikis gali gerokai sumažėti.

Imkitės papildomų saugos priemonių, kad apsisaugotumėte nuo vibracijos poveikio, pvz.: tinkamai prižiūrėkite įrankį ir jo priedus, laikykite rankas šiltai, planuokite darbą.

Akumuliatoriaus kateg. Nr.	Išvesties įtampa	Įkroviklis SFMCB12
SFMCB202	18	X
SFMCB204	18	X
SFMCB206	18	X

„X“ rodo, kad akumuliatorius dera šiam konkrečiam įkrovikliui. Konkretesnės informacijos žr. instrukcijų vadovą.

EB atitikties deklaracija

Mašinų direktyva



18V grandininis pjūklas SFMCCS630

STANLEY FATMAX deklaruoja, kad šie gaminiai, aprašyti **Techninių duomenų** skyriuje, atitinka:

2006/42/EB, EN60745-1:2009+A11:2010, EN60745-2-13:2009+A1:2010.

2000/14/EB, V priedas; „DEKRA Certification B.V.“, Meander 1051 / P.O. Box 5185 6825 MJ ARNHEM / 6802 ED

ARNHEM

Nyderlandai

Paskelbtosios įstaigos Nr.: 0344

L_{PA} (išmatuotas garso slėgio lygis) 86 dB(A)
neapibrėžtis K = 1,6 dB(A)

L_{WA} (garantuotasis garso galios lygis) 100 dB(A)

Šie gaminiai taip pat atitinka direktyvas 2014/30/ES ir 2011/65/ES. Dėl papildomos informacijos prašome kreiptis į STANLEY FATMAX toliau nurodytu adresu arba žr. vadovo pabaigoje pateiktą informaciją.

Toliau pasirašęs asmuo yra atsakingas už techninės bylos sukūrimą ir pateikia šią deklaraciją STANLEY FATMAX vardu.

A. P. Smith

Technikos direktorius

„STANLEY FATMAX Europe“, Egide Walschaertsstraat 14-18, 2800 Mechelen, Belgium (Belgija)

2019-10-11





ISPĖJIMAS! Norėdami sumažinti susižeidimo pavojų, perskaitykite šį vadovą.

Apibrėžtys. Saugos rekomendacijos

Toliau pateiktos apibrėžtys apibūdina kiekvieno signalinio žodelio griežtumą. Perskaitykite šį naudotojo vadovą ir atkreipkite dėmesį į šiuos simbolius.

 **PAVOJUS!** Nurodo tiesioginę pavojingą situaciją, kurios neišvengus **bus sunkiai ar net mirtinai susižalota.**

 **ĮSPĖJIMAS!** Nurodo potencialiai pavojingą situaciją, kurios neišvengus **galima sunkiai ar net mirtinai susižaloti.**

 **ATSARGIAI!** Nurodo potencialią pavojingą situaciją, kurios neišvengus **galima nesunkiai arba vidutiniškai susižaloti.**

PASTABA. Nurodo su susižalojimu nesusijusią situaciją, kurios neišvengus **galima apgadinti turtą.**

 Reiškia elektros smūgio pavojų.

 Reiškia gaisro pavojų.

Bendrieji įspėjimai dėl elektrinio įrankio saugos

 **ĮSPĖJIMAS!** Perskaitykite visus saugos įspėjimus ir nurodymus. Jei bus nesilaikoma toliau pateiktų įspėjimų ir nurodymų, gali kilti elektros smūgio, gaisro ir (arba) sunkaus sužeidimo pavojus.

IŠSAUGOKITE VISUS ĮSPĖJIMUS IR NURODYMUS ATIEKIAI

Sąvoka „elektrinis įrankis“ pateiktuose įspėjimuose reiškia į maitinimo tinklą jungiamą (laidinį) elektrinį įrankį arba akumulatoriaus maitinamą (belaidį) elektrinį įrankį.

1) Darbo vietos sauga

- Pasirūpinkite, kad darbo vieta būtų švari ir gerai apšviesta.** Užgriozdintos ir tamsios vietos dažnai tampa nelaimingų atsitikimų priežastimi.
- Nenaudokite elektrinių įrankių aplinkoje, kur gali kilti sproginimas, pvz., kur yra liepsniųjų skysčių, dujų arba dulkių.** Elektriniai įrankiai sukelia kibirkštis, nuo kurių gali užsidegti dulksė arba garai.
- Dirbdami su elektriniais įrankiais, neleiskite artyn vaikų ir pašalinių asmenų.** Jie gali blaškyti dėmesį ir dėl to galite nesuvaldyti įrankio.

2) Elektros sauga

- Elektrinio įrankio kištukas privalo atitikti lizdą. Niekada niekaip nemodifikuokite kištuko. Su žemintais elektriniais įrankiais niekada nenaudokite jokių kištukinių adapterių.** Nemodifikuoti, originalūs kištukai ir juos atitinkantys elektros lizdai sumažins elektros smūgio pavojų.
- Venkite sąlyčio su žemintais paviršiais, pvz., vamzdžiais, radiatoriais, viryklėmis ir šaldytuvais.** Kai kūnas žemintas, didėja elektros smūgio pavojus.
- Saugokite elektrinius įrankius nuo lietaus ir drėgmės.** Į elektrinį įrankį patekus vandens, didėja elektros smūgio pavojus.
- Saugokite kabelį. Niekada neneškite elektrinio įrankio už kabelio, taip pat netraukite už kabelio kištuko iš lizdo. Saugokite kabelį nuo karščio, alyvos,**

aštrių kraštų arba judančių dalių. Pažeisti arba susinarpioję kabeliai didina elektros smūgio pavojų.

- Dirbdami su elektriniais įrankiais lauke, naudokite tam pritaikytą ilginio kabelį.** Naudojant darbu lauke tinkamą kabelį, sumažėja elektros smūgio pavojus.
- Jei elektrinį įrankį neišvengiamai reikia naudoti drėgnoje aplinkoje, naudokite energijos šaltinį, apsaugotą liekamosios elektros srovės prietaisu (RCD).** Naudojant RCD, mažėja elektros smūgio pavojus.

3) Asmens sauga

- Naudodami elektrinį įrankį, būkite budrūs, stebėkite savo veiksmus ir vadovaukitės sveiku protu. Nenaudokite elektrinio įrankio pavargę arba apsvaigę nuo narkotikų, alkoholio ar vaistų.** Akimirka nukreipus dėmesį, dirbant su elektriniais įrankiais galima sunkiai susižaloti.
 - Naudokite asmenines apsaugos priemones. Visada naudokite akių apsaugos priemones. Apsauginės priemonės, pvz., dulkių kaukė, apsauginiai batai neslidžiais padais, šalmas ar ausų apsaugos, naudojamos atitinkamomis sąlygomis, mažina susižeidimo pavojų.**
 - Būkite atsargūs, kad netyčia neįjungtumėte įrankio. Prieš prijungdami įrankį prie maitinimo tinklo ir (arba) įdėdami akumulatorių, prieš paimdami ar nešdami įrankį, visuomet patikrinkite, ar išjungtas jo jungiklis.** Nešant elektrinius įrankius uždejus pirštą ant jų jungiklio arba įjungiant įrankius į elektros tinklą, kai jų jungikliai yra įjungti, gali nutikti nelaimingų atsitikimų.
 - Prieš įjungdami elektrinį įrankį, nuimkite nuo jo visus reguliavimo raktus arba veržliarakčius.** Neištraukę veržliarakčio ar rauto iš besisukančios elektros įrankio dalies, rizikuojate susižeisti.
 - Nesiekite per toli. Visuomet stovėkite tvirtai ir išlaikykite pusiausvyrą.** Taip galėsite lengviau suvaldyti elektrinį įrankį netikėtose situacijose.
 - Tinkamai apsirenkite. Nedėvėkite laisvų drabužių arba papuošalų. Plaukus, drabužius ir pirštines laikykite atokiau nuo judančių dalių.** Judančios dalys gali įtraukti laisvus drabužius, papuošalus ar ilgus plaukus.
 - Jei papildomiems dulkių ištraukimo ir surinkimo įrenginiams prijungti yra numatyti prietaisai, patikrinkite, ar jie prijungti ir tinkamai naudojami.** Naudojant dulkių surinkimo įrenginius, galima sumažinti su dulkelėmis susijusius pavojus.
- #### 4) Elektrinių įrankių naudojimas ir priežiūra
- Dirbdami įrankiu, nenaudokite jėgos. Darbu atlikti naudokite tinkamą elektrinį įrankį.** Tinkamu elektriniu įrankiu geriau ir saugiau atliksite darbą tokiu greičiu, kuriam jis yra numatytas.
 - Nenaudokite elektrinio įrankio, jei jungikliu nepavyksta jo įjungti ar išjungti.** Bet kuris elektrinis įrankis, kurio negalima valdyti jungikliu, yra pavojingas – jį privaloma pataisyti.
 - Prieš atlikdami bet kokius reguliavimo, priedų keitimo darbus arba jei ketinate įrankį sandėliuoti,**

ištraukite kištuką iš maitinimo tinklo lizdo ir (arba) iš elektrinio įrankio išimkite akumuliatorių. Tokios apsauginės priemonės sumažina pavojų netyčia įjungti elektrinį įrankį.

- d) **Nenaudojamus elektrinius įrankius laikykite vaikams nepasiekiamoje vietoje ir neleiskite šio elektrinio įrankio naudoti žmonėms, nesusipažinusiems su įrankiu arba šiuo vadovu.** Neparengtų naudotojų rankose elektriniai įrankiai kelia pavojų.
- e) **Tinkamai prižiūrėkite elektrinius įrankius.** Patikrinkite, ar gerai sulygiuotos ir ar nesukimba judančios dalys, ar dalys nesulūžusios ir visas kitas būsenas, kurios gali turėti įtakos elektrinio įrankio naudojimui. Jei elektrinis įrankis apgadintas, prieš naudojant jį reikia sutaisyti.
Dėl netinkamai prižiūrimų elektrinių įrankių įvyksta daug nelaimingų atsitikimų.
- f) **Pjovimo įrankiai turi būti aštrūs ir švarūs.** Tinkamai prižiūrimi pjovimo įrankiai aštriomis pjovimo briaunomis mažiau strigs, juos bus lengviau valdyti.
- g) **Elektrinį įrankį, priedus ir įrankio antgalius naudokite pagal šio vadovo rekomendacijas, atsižvelgdami į darbo sąlygas bei darbą, kurį reikia atlikti.** Jei elektrinį įrankį naudosite ne pagal paskirtį, gali susidaryti pavojinga situacija.

5) Akumuliatorinių įrankių naudojimas ir priežiūra

- a) **Įkraukite naudodami tik gamintojo nurodytą įkroviklį.** Vieno tipo akumuliatoriui tinkantis įkroviklis, naudojamas kitam akumuliatoriui įkrauti, gali sukelti gaisro pavojų.
- b) **Elektrinius įrankius naudokite tik su specialiai jiems skirtais akumuliatoriais.** Naudojant kitus akumuliatorius, galima susižeisti arba sukelti gaisrą.
- c) **Kai akumuliatorius nenaudojamas, laikykite jį atokiai nuo kitų metalinių daiktų, pvz., sąvaržėlių, monetų, raktų, vinių, sraigčių ir kitų mažų metalinių daiktų, dėl kurių gali kilti trumpasis jungimas tarp kontaktų.** Sulietę akumuliatoriaus kontaktus galite nusideginti arba sukelti gaisrą.
- d) **Netinkamai naudojant, iš akumuliatoriaus gali ištekėti skysčio; venkite sąlyčio su juo. Jei sąlytis atsitiktinai įvyko, gausiai nuplaukite vandeniu. Jei skysčio pateko į akis, papildomai kreipkitės į gydytoją.** Iš akumuliatoriaus ištekėjęs skystis gali sudirginti arba nudeginti.

6) Priežiūra

- a) **Jūsų elektrinio įrankio priežiūros darbus turi atlikti tik kvalifikuotas remonto specialistas, naudodamas tik identiškas atsargines dalis.** Taip užtikrinsite saugų elektrinio įrankio veikimą.

Papildomi grandininio pjūklo saugos įspėjimai



ĮSPĖJIMAS! Papildomi grandininio pjūklo saugos įspėjimai.

- **Laikykite visas kūno dalis atokiai nuo veikiančio grandininio pjūklo. Prieš įjungdami grandininį pjūklą, įsitikinkite, kad jis nieko neliečia.** Vos akimirks nedėmesingumo dirbant grandininio pjūklu pakanka, kad jis įtrauktų jūsų drabužius arba jus sužalotų.
- **Visada laikykite grandininį pjūklą dešiniąja ranka paėmę už galinės rankenos, o kairiąja – už priekinės rankenos.** Jei laikysite grandininį pjūklą sukeitę rankas vietomis, padidės susižalojimo pavojus. To niekada nedarykite!
- **Laikykite elektrinį įrankį tik už izoliuotų, suimti skirtų paviršių, nes pjūklo grandinė gali užkabinti paslėptus laidus.** Pjūklo grandinei prisilietus prie laido, kuriuo teka elektros srovė, neizoliuotos metalinės elektrinio įrankio dalys gali nutrenkti operatorių.
- **Dėvėkite apsauginius akinius ir klausos apsaugos priemones. Rekomenduojama naudoti papildomas galvos, rankų, kojų ir pėdų apsaugos priemones.** Dėvėdami tinkamus apsauginius drabužius, sumažinsite susižalojimo skriejančiomis nuolaužomis arba dėl atsitiktinio sąlyčio su pjūklo grandine pavojų.
- **Nedirbkite grandininio pjūklu būdami medyje.** Dirbant grandininio pjūklu medyje, galima susižaloti.
- **Stovėkite užtikrintai ir dirbkite grandininio pjūklu tik ant tvirtu, saugaus ir lygaus pagrindo.** Dirbant ant sliedaus ar nestabiliaus pagrindo, pvz., kopėčių, galima prarasti pusiausvyrą arba grandininio pjūklo kontrolę.
- **Pjaudami įtemptą šaką, atminkite, kad ji gali atšokti.** Atlėidus medienos pluošto įtempį, atšokanti šaka gali suduoti operatoriui ir (arba) galima netikėtai prarasti grandininio pjūklo kontrolę.
- **Pjaudami krūmokšnius ir sodinukus, būkite itin atidūs.** Grandininis pjūklas gali įtraukti liaunas šakas ir kamienus bei pliaukšteletį jomis per jūsų kūną arba jus galite prarasti pusiausvyrą.
- **Neškite grandininį pjūklą paėmę už priekinės rankenos. Prietaisas turi būti išjungtas ir nusuktas nuo jūsų kūno. Prieš vežant, nešant arba padedant grandininį pjūklą sandėliuoti, būtina sumontuoti kreipiamosios juostos dangtį.** Tinkamai tvarkant grandininį pjūklą, sumažės atsitiktinio sąlyčio su judančia pjūklo grandine pavojus.
- **Vadovaukitės instrukcijomis, kaip tepti, įtempti grandinę ir keisti priedus.** Netinkamai įtempta arba sutepta grandinė gali trūkti arba gali padidėti atatranks pavojus.
- **Rankenos turi būti sausas, švarios, nealyvuotos ir netepaluotos.** Tepaluotos rankenos bus slidžios ir kils pavojus prarasti kontrolę.
- **Pjaukite tik medieną. Nenaudokite grandininio pjūklo kitais tikslais, nei numatyta. Pavyzdžiui, nenaudokite grandininio pjūklo plastikui, mūriui ir nemedinėms statybiniams konstrukcijoms pjauti.** Jei grandininį pjūklą naudosite ne pagal paskirtį, gali susidaryti pavojinga situacija.

Atatranks priežastys ir prevenciniai operatoriaus veiksmai jai išvengti:

Atatranka gali įvykti, kai kreipiamosios juostos priekinė dalis ar galiukas paliečia objektą arba pjaunamas medinis ruošinys užsidaro ir suspaudžia įpjovoje pjūklo grandinę.

Galiuko sąlyčio metu atskirais atvejais gali įvykti staigi atvirkštinė reakcija ir kreipiamoji juosta gali būti atmesta aukštyr ir atgal link operatoriaus.

Suspaudus pjūklo grandinę išilgai kreipiamosios juostos viršutinės dalies, kreipiamoji juosta gali būti staigiai pastumta atgal link operatoriaus.

Įvykus bet kuriai iš šių reakcijų, galite prarasti grandininio pjūklo kontrolę ir rimtai susižaloti. Pernelyg nepasikliaukite grandininio pjūklo įtaisytaisiais saugos įtaisais. Naudodami grandininį pjūklą, turite imtis iniciatyvos užtikrinti, kad pjaunant nepasitaikytų nelaimingų atsitikimų ir susižalojimų.

Atatranka – netinkamo įrankio naudojimo ir (arba) netinkamų darbo tvarkos ar sąlygų padarinys. Jos galima išvengti imantis tinkamų toliau nurodytų atsargumo priemonių:

- **Laikykite įrenginį tvirtai, nykščiais ir pirštais apimdami grandininio pjūklo rankenas, kūnas ir ranka turi būti tokioje padėtyje, kad galėtumėte atsispirti atatranks jėgai.** Operatorius gali suvaldyti atatranks jėgas, jei imsis tinkamų atsargumo priemonių. Nepaleiskite grandininio pjūklo.
- **Nesiekite per toli ir nepjunkite didesniame nei pečių aukštyje.** Taip išvengsite nepageidaujamo galiuko sąlyčio ir galėsite geriau kontroliuoti grandininį pjūklą netikėtose situacijose.
- **Naudokite tik gamintojo nurodytas atsargines kreipiamąsias juostas ir grandines.** Sumontavus netinkamą atsarginę kreipiamąją juostą arba grandinę, šios gali trūkti ir (arba) sukelti atatranks.
- **Vykdykite pjūklo grandinės gamintojo galandimo ir techninės priežiūros instrukcijas.** Sumažinus gylio matuoklio aukštį, gali padidėti atatranka.

Siekiant sumažinti atatranks reikia imtis šių atsargumo priemonių:

1. **Tvirtai suimkite pjūklą. Veikiant varikliui tvirtai laikykite grandininį pjūklą abiem rankomis. Laikykite grandininį pjūklą tvirtai, nykščiais ir pirštais apimdami grandininio pjūklo rankenas.** Pjaunant ties apatiniu juostos kraštu grandininis pjūklas bus traukiamas į priekį, o pjaunant palei viršutinį juostos kraštą – stumiamas atgal.
2. **Nesiekite per toli.**
3. **Visuomet stovėkite tvirtai ir išlaikykite pusiausvyrą.**
4. **Pasirūpinkite, kad kreipiamosios juostos snapelis nelieštų rąsto, šakos, žemės ar kitos kliūtis.**
5. **Nepjunkite didesniame nei pečių aukštyje.**
6. **Naudokite atatranks pavojų mažinančius įtaisus, pavyzdžiui, mažos atatranks grandinę ar sumažintos atatranks kreipiamąsias juostas.**

7. **Naudokite tik gamintojo nurodytas arba lygiavertes atsargines juostas ir grandines.**
8. **Neleiskite judančiai grandinei kreipiamosios juostos gale paliesti jokių objektų.**
9. **Darbo vietoje neturi būti jokių kliūčių, pvz., kitų medžių, šakų, akmenų, tvorų, kelmų ir pan.** Pašalinkite visas kliūtis, į kurias gali atsitrengti pjūklo grandinė, pjaunant konkrety rąstą ar šaką.
10. **Pjovimo grandinė turi būti aštri ir tinkamai įtempta. Laisva ar atšipusi grandinė gali padidinti atatranks tikimybę. Reguliariai tikrinkite įtempimą išjungę variklį ir atjungę įrankį. Niekada netikrinkite varikliui veikiant.**
11. **Pradėkite pjauti tik grandinei įsisukus iki maksimalių apsučių. Jei grandinė juda mažesnėmis apsučiomis, didėja atatranks tikimybė.**
12. **Vienu metu pjaukite tik vieną rąstą.**
13. **Kišdami įrenginį į ankstesnį pjūvį, būkite labai atsargūs.** Prieš tęsdami pjūvį naudokite rumbuotus buferius ir leiskite grandinei pasiekti visą greitį.
14. **Nedarykite įleidžiamųjų arba gręžiamųjų pjūvių.**
15. **Saugokitės judančių rąstų ar kitų objektų, dėl kurių įpjova galėtų užsidaryti ir suspausti grandinę arba užkristi ant jos.**

Apsaugos nuo atatranks funkcijos



ĮSPĖJIMAS! Toliau nurodytos pjūklo funkcijos

- naudojamos atatranks pavojui sumažinti; tačiau jos negali visiškai eliminuoti šios pavojingos reakcijos. Nepasikliaukite tik grandininio pjūklo įtaisytaisiais saugos įtaisais. Siekdami išvengti atatranks ir kitų jėgų, galinčių sunkiai sužaloti, turite laikytis visų saugos atsargumo priemonių, nurodymų ir atlikti visus šiame vadove nurodytus techninės priežiūros darbus.
- Sumažintos atatranks kreipiamoji juosta yra su mažesnio spindulio galiuku, sumažinančiu pavojingą atatranks sritį ant juostos galiuko. Atlikus bandymus pagal elektrinių grandininio pjūklų saugos reikalavimus nustatyta, kad sumažintos atatranks kreipiamoji juosta smarkiai apriboja atatranks atvejų skaičių ir jos intensyvumą.
- Mažos atatranks grandinė yra su kontūriniu gylio matuokliu ir apsaugine grandimi, kuri nukreipia atatranks jėgą ir leidžia pjovikliui palaipsniui skverbtis į medieną.
- Nedirbkite grandininio pjūklo įlipę į medį, stovėdami ant kopėčių, pastoliu ar kito nestabilus pagrindo.
- Atlikdami veiksmus, kurių metu pjovimo priedas gali prisiliesti prie paslėptų laidų ar įrankio laido, laikykite įrankį tik už izoliuoto suėmimo paviršiaus. Prisilietus prie laido, kuriuo teka elektros srovė, gretimos metalinės dalys atsiranda įtampa ir jos gali nutrenkti operatorių.
- Nemėginkite atlikti jokių veiksmų, kuriems neturite pakankamai pajėgų ir patirties. Atidžiai perskaitykite ir įsisąmoninkite visas šiame vadove pateikiamas instrukcijas.
- Prieš įjungdami grandininį pjūklą, įsitikinkite, kad jis neliečia jokio objekto.

- *Nedirbkite grandininio pjūkle viena ranka! Dirbant viena ranka gali būti sunkiai sužalotas operatorius, pagalbininkai ar pašaliniai asmenys. Grandininio pjūkle turi būti dirbama tik dviem rankomis.*
- *Rankenos turi būti sausas, švarios, nealyvuotos ir netepaluotos.*
- *Neleiskite purvui, šiukšlėms ar dulksmams kauptis ant variklio ar ant oro ventilacijos angų.*
- *Prieš nustatydami visada sustabdykite grandininį pjūklą.*
- *Nepjaukite vijoklinių augalų ir (arba) smulkių šakelių po krūmu.*
- *Būkite labai atsargūs pjaudami mažas šakeles ir sodinukus, kadangi grandinės gali įtraukti lianuos šakas ir kamienus bei pliaukštelėti jomis per jūsų kūną arba galite prarasti pusiausvyrą.*



ISPĖJIMAS! Kai kuriose dulkėse sukeltose šlifavimo, pjovimo, gręžimo ir kitų veiksmų yra chemikalų, kurie, kaip žinoma Kalifornijos valstijoje, gali sukelti vėžį, įgimtas ydas arba kitą reprodukcinę žalą.

Kai kurių šių chemikalų pavyzdžiai:

- švinas iš dažų, kurių pagrindas yra švinas,
- kristalinio silicio plytos ir cementas bei kiti mūriniai gaminiai ir
- arsenas ir chromas iš chemiškai apdorotos medienos.

Sąveikos su šiais chemikalais poveikis gali skirtis atsižvelgiant į tai kaip dažnai dirbate šį darbą. Norėdami sumažinti sąveiką su šiais chemikalais dirbkite gerai vėdinamoje patalpoje ir naudokite patvirtintas saugos priemones, pvz., dulkių kaukes, kurios specialiai sukurtos tam, kad filtruotų mikroskopines daleles.

- Venkite ilgalaikio sąlyčio su dulkėmis, sukeltomis šlifavimo, pjovimo, gręžimo ir kitų darbų metu.
- Dėvėkite apsauginę aprangą ir nuplaukite paveiktas vietas muilu ir vandeniu. Jei dulkės pateks į burną, akis ar nuguls ant odos, gali įsiskverbti kenksmingi chemikalai.



ISPĖJIMAS! Naudojant šį įrankį gali būti generuojamos ir (arba) paskleidžiamos dulkės, jos gali sukelti sunkių ir ilgalaikių kvėpavimo takų ar kitokių pažeidimų.

Grandininio pjūklo dalių pavadinimai ir terminai

- *Pjaustymas į sortimentus yra rąsto ar nukirsto medžio smulkinimas į mažesnes dalis.*
- *Variklio stabdys yra įrenginys, naudojamas grandininiam pjūklui sustabdyti atleidus gaiduką.*
- *Grandininio pjūklo galios blokas – tai grandininis pjūklas be grandinės ir kreipiamosios juostos.*
- *Pavaros krumpliaratis arba krumpliaratis – dantytoji dalis, varanti pjūklo grandinę.*
- *Vertimas – tai medžio nupjovimo procesas.*
- *Galinė vertimo įpjova – tai galutinė įpjova verčiant medį, atliekama medžio pusėje, priešingoje griovelio įpjovai.*
- *Priekinė rankena – atraminė rankena, esanti grandininio pjūklo priekyje.*

- *Priekinis apsaugas rankoms – konstrukcinis barjeras tarp priekinės rankenos ir grandininio pjūklo, paprastai esantis arti rankos padėties ant priekinės rankenos.*
- *Kreipiamoji juosta – vientisa atraminė dalis, ant kurios montuojama ir kuria juda pjūklo grandinė.*
- *Kreipiamosios juostos dėklas – gaubtas, dedamas ant kreipiamosios juostos ir neleidžiantis paliesti nenaudojamo pjūklo dantukų.*
- *Atatranka – kreipiamosios juostos judesys atgal, aukštyn arba abiem kryptimis, kai pjūklo grandinė šalia kreipiamosios juostos viršutinės dalies snapelio prisiliečia prie objekto, pvz., rąsto ar šakos, arba medžiui užspaudus arba sugnybus pjūklo grandinę pjūvyje.*
- *Sugnybimo atatranka – staigus pjūklo stūmimas atgal, galintis pasitaikyti medžiui užspaudus arba sugnybus grandininį pjūklą pjūvyje palei kreipiamosios juostos viršų.*
- *Rotacinė atatranka – staigus pjūklo stūmimas aukštyn ir atgal, galintis pasitaikyti, kai grandininis pjūklas šalia kreipiamosios juostos viršutinės dalies snapelio prisiliečia prie objekto, pavyzdžiui, rąsto ar šakos.*
- *Genėjimas – šakų pašalinimas nuo nukirsto medžio.*
- *Mažos atatranks grandinė – grandinė, sumažinanti atatranką pagal reikalavimus. (Išbandyta ant reprezentatyvaus grandininio pjūklo kiekio.)*
- *Įprastinė pjovimo padėtis – reikiama atliekant pjaustymo į sortimentus ir medžio vertimo darbus.*
- *Apatinė griovelio įpjova – griovelio įpjova medyje, nukreipianti medžio kritimą.*
- *Galinė rankena – atraminė rankena, esanti grandininio pjūklo gale.*
- *Sumažintos atatranks kreipiamoji juosta – kreipiamoji juosta, labai sumažinanti atatranką.*
- *Pakaitinė pjūklo grandinė – grandinė, sumažinanti atatranką pagal reikalavimus, išbandyta su konkrečiais grandininiais pjūklais.*
- *Pjūklo grandinė – grandinės kilpa su pjovimo dantukais, pjaunamais medieną, ji varoma variklio ir prilaikoma kreipiamosios juostos.*
- *Rumbuotos buferis – rumbai naudojami verčiant medį arba pjaustant į sortimentus, siekiant pasukti pjūklą ir išlaikyti reikiamą padėtį pjaunant.*
- *Jungiklis – įtaisas, kuris dirbant įjungia arba pertraukia variklio elektros kontūrą.*
- *Jungiklio sąsaja – mechanizmas, perduodantis judesį iš gaiduko į jungiklį.*
- *Jungiklio užrakinimas – judinamas stabdiklis, neleidžiantis netyčia įjungti jungiklio, kol nebus atraktintas rankiniu būdu.*

Liekamieji pavojai

Nepaisant atitinkamų saugos nurodymų pritaikymo ir saugos priemonių naudojimo, tam tikrų liekamųjų pavojų išvengti neįmanoma. Kyla šie pavojai:

- *klausos pablogėjimas;*
- *pavojus susižeisti dėl svaidomų dalelių;*
- *pavojus nusideginti, nes darbo metu priedai labai įkaista;*

- pavojus susižaloti ilgai naudojant įrankį.

Elektros sauga

Elektrinis variklis skirtas tik vieno dydžio įtampai.

Visuomet patikrinkite, ar akumulatoriaus įtampa atitinka įtampą, nurodytą duomenų lentelėje. Visuomet patikrinkite, ar jūsų įkroviklio įtampa atitinka jūsų maitinimo tinklo įtampą.



Šis STANLEY FATMAX įkroviklis turi dvigubą izoliaciją, atitinkančią standartą EN60335, todėl įžeminimo laidas nebūtinas.

Jei būtų pažeistas maitinimo kabelis, jį reikia pakeisti specialiai paruoštu kabeliu, kurį galima įsigyti STANLEY FATMAX serviso centre.

Ilginimo kabelio naudojimas

Ilginimo kabelį reikėtų naudoti tik tada, kai tai būtina. Prireikus ilginimo kabelio, naudokite tik sertifikuotą ilginimo kabelį, kurio galia atitiktų šio įrankio galią (žr. **Techniniai duomenys**). Minimalus kabelio skerspjūvio plotas – 1 mm²; maksimalus kabelio ilgis – 30 m.

Jei naudojate kabelio ritę, visuomet iki galo išvyniokite kabelį.

IŠSAUGOKITE ŠIAS INSTRUKCIJAS

Įkrovikliai

STANLEY FATMAX reguliuoti nereikia, jie sukurti taip, kad juos naudoti būtų kaip įmanoma paprasčiau.

Svarbios visų akumulatorinių įkroviklių saugos instrukcijos

IŠSAUGOKITE ŠIAS INSTRUKCIJAS. Šiame vadove pateikiamos svarbios darančių akumuliatorių įkroviklių saugos ir naudojimo instrukcijos (žr. skyrių **Techniniai duomenys**).

- Prieš pradėdami naudoti įkroviklį, perskaitykite visus nurodymus ir ant įkroviklio, akumulatoriaus bei gaminio, kuriame naudojamas akumulatorius, pažymėtus įspėjamuosius ženklus.



ĮSPĖJIMAS! Elektros smūgio pavojus. Saugokite įkroviklį, kad jį jo vidų nepakliūtų vandens. Gali įvykti elektros smūgis.



ĮSPĖJIMAS! Rekomenduojame naudoti apsauginį srovės nuotėkio įtaisą, kurio liekamosios srovės stipris neviršytų 30 mA.



ATSARGIAI! Pavojus nusidėginti. Norėdami sumažinti pavojų susižaloti, įkraukite tik STANLEY FATMAX akumulatorius.

Kitų rūšių akumulatoriai gali užsiliepsnoti ir sužeisti jus bei padaryti žalos turtui.



ATSARGIAI! Visada prižiūrėkite vaikus, kad jie nežaistų su šiuo prietaisu.

PASTABA. Tam tikromis sąlygomis, kai įkroviklis įjungtas į maitinimo tinklą, kokia nors pašalinė medžiaga gali trumpuoju jungimu sujungti neapsaugotus, įkroviklio viduje esančius įkrovimo kontaktus.

Reikėtų saugoti, kad pro įkroviklio angas į jo vidų nepatektų pašalinių medžiagų, pavyzdžiui, plieno drožlių,

aliuminio folijos ar kitų susikaupusių metalo dalelių. Kai lizde nėra akumulatoriaus, būtinai atjunkite įkroviklį nuo elektros tinklo. Prieš valydami atjunkite įkroviklį nuo maitinimo tinklo.

- **NEBANDYKITE įkrauti akumuliatorių kitais įkrovikliais nei nurodyti šiame vadove.** Įkroviklis ir akumulatorius specialiai pagaminti veikti kartu.
- **Šie įkrovikliai nėra skirti naudoti jokiais kitais tikslais, tik STANLEY FATMAX akumulatoriams įkrauti.** Bet kaip kitaip naudojant šį įrenginį, gali kilti gaisro, elektros smūgio pavojus arba pavojus žūti nuo elektros srovės.
- **Saugokite įkroviklį nuo lietaus ir sniego.**
- **Atjungdami įkroviklį nuo maitinimo lizdo, traukite už kištuko, o ne už kabelio.** Taip sumažės pavojus pažeisti elektros kištuką ir laidą.
- **Įsitikinkite, kad laidas nutiestas taip, kad ant jo niekas neužlips, už jo neužklius ar kitaip jo nesugadins ar nepaveiks.**
- **Nenaudokite ilginimo kabelio, nebent tai būtina.** Naudojant netinkamą ilginimo laidą, gali kilti gaisro, elektros smūgio pavojus arba pavojus žūti nuo elektros srovės.
- **Ant įkroviklio nedėkite jokių daiktų ir nedėkite įkroviklio ant minkšto pagrindo, kad nebūtų uždengtos jo ventiliacijos angos ir įrenginio vidus pernelyg neįkaistų.** Įkroviklis padėkite atokiai nuo bet kokio šilumos šaltinio. Įkroviklis aušinamas pro korpuso viršuje ir apačioje esančias ventiliacijos angas.
- **Nenaudokite įkroviklio su pažeistu kabeliu ar elektros kištuku** – juos būtina nedelsiant pakeisti.
- **Nenaudokite įkroviklio, jei jis buvo stipriai sutrenktas, numestas arba kitaip apgadintas.** Atiduokite jį į įgaliotąjį priežiūros centrą.
- **Neardykite įkroviklio. Prireikus atlikti jo priežiūros ar remonto darbus, nugabenkite į įgaliotąjį serviso centrą.** Netinkamai surinkus gali kilti gaisro, elektros smūgio pavojus arba pavojus žūti nuo elektros srovės.
- Jei pažeidėte maitinimo kabelį, pasirūpinkite, kad jį nedelsiant pakeistų gamintojas, jo priežiūros agentas arba analogiškos kvalifikacijos specialistas, kad išvengtumėte pavojaus.
- **Prieš pradėdami valyti atjunkite įkroviklį nuo maitinimo lizdo. Taip sumažės elektros smūgio pavojus.** Išėmus akumuliatorių, šis pavojus nesumažės.
- **NIEKADA** nebandykite kartu sujungti dviejų įkroviklių.
- **Įkroviklis suprojektuotas jungti į standartinį 230 V buitinį maitinimo lizdą. Nebandykite jo naudoti su jokios kitos įtampos tinklu.** Tai netaikoma automobiliniams įkrovikliui.

Akumulatoriaus įkrovimas (B pav.)







1. Prieš įdėdami akumuliatorių, prijunkite įkroviklį prie tinkamo maitinimo lizdo.
2. Įdėkite akumuliatorių **14** į įkroviklį. Užtikrinkite, kad akumulatorius būtų iki galo įstatytas į įkroviklį. Mirksinti raudona (įkrovimo) lemputė informuoja, kad pradėta įkrauti.
3. Įkrovimas bus baigtas, kai ši raudona lemputė ŠVIES nuolat. Tada akumulatorius būna visiškai įkrautas, jį galima

tuoj pat naudoti arba palikti įkroviklyje. Norėdami išimti akumuliatorių iš įkroviklio, paspauskite ant akumuliatoriaus esantį atleidimo mygtuką **15**.

PASTABA. Norėdami užtikrinti maksimalų ličio jonų akumuliatoriaus našumą ir eksploataciją, prieš naudodami akumuliatorių pirmą kartą, visiškai jį įkraukite.

Įkroviklio naudojimas

Žr. toliau pateiktus indikatorius, kuriais apibūdinama akumuliatoriaus įkrovimo būseną.

Įkrovimo indikatoriai	
 Įkrovimas	
 Visiškai įkrautas	
 Karšto / šalto akumuliatoriaus dėslas*	

* Tuo metu raudona lemputė tebe mirksės, tačiau geltona indikatorius lemputė ims šviesti nepertraukiamai. Akumuliatoriui pasiekus tinkamą temperatūrą, geltona lemputė užges ir įkroviklis pratęs įkrovimo procedūrą. Derantis įkroviklis sugedusio akumuliatoriaus neįkrauna. Įkroviklis parodys, kad akumuliatorius yra sugedęs: neužsideds jo kontrolinė lemputė arba lemputė mirksės pagal akumuliatoriaus ar įkroviklio gedimo indikacijos schemą.

PASTABA. Tai gali reikšti ir įkroviklio gedimą.

Jeigu įkroviklis rodo gedimą, atiduokite įkroviklį ir akumuliatorių į įgaliojantį serviso centrą, kad jie būtų patikrinti.

Karšto / šalto akumuliatoriaus dėslas

Jeigu įkroviklis aptinka, kad akumuliatorius per karštas arba per šaltas, automatiškai įsijungia karšto / šalto akumuliatoriaus dėslas režimas, t. y. įkrovimas atidedamas, kol akumuliatoriaus temperatūra vėl tampa tinkama. Po to įkroviklis automatiškai įjungia akumuliatoriaus įkrovimo režimą. Ši savybė užtikrina maksimalią akumuliatoriaus eksploataciją.

Šaltas akumuliatorius bus įkraunamas lėčiau nei šiltas. Akumuliatorius bus lėčiau įkraunamas per visą įkrovimo ciklą ir nepasiekės maksimalios įkrovimo spartos net ir sušilęs.

Montavimas ant sienos

Šie įkrovikliai skirti montuoti ant sienos arba statyti ant stalo ar darbaltalio. Montuodami ant sienos, įkroviklį įrenkite pakankamai arti maitinimo lizdo, atokiai nuo kampų ar kitų kliūčių, kurios galėtų trukdyti laisvai cirkuliuoti orui. Panaudodami įkroviklio galinę pusę kaip šabloną, nustatykite montavimo ant sienos sraigtų vietas. Tvirtai pritvirtinkite įkroviklį, naudodami bent 25,4 mm ilgio sraigtus 7–9 mm skersmens galvutėmis, skirtus sieninėms plokštėms montuoti (įsigykite jų atskirai). Juos įsukite į medieną, palikdami maždaug 5,5 mm sraigto dalį neįsuktą. Sulygiuokite įkroviklio galinės dalies angas su kyšančiais sraigtų galais ir iki galo įsukite juos į angas.

Įkroviklio valymo instrukcijos



ĮSPĖJIMAS! Elektros smūgio pavojus. Prieš pradėdami valyti atjunkite įkroviklį nuo kintamosios srovės lizdo. Purvą ir tepalą nuo įkroviklio paviršiaus galima nuvalyti šluoste arba minkštu nemetaliniu

šepetėliu. Nenaudokite vandens arba kokių nors kitokių valymo tirpalų. Saugokite įrankį nuo bet kokių skysčių; niekada nepanardinkite jokios šio įrankio dalies į skystį.



Akumuliatoriai

Svarbios saugos instrukcijos visiems akumuliatoriams

Užsakydami akumuliatorių keitimui, būtinai nurodykite katalogo numerį ir įtampą.

Išėmus akumuliatorių iš pakuotės, jis nebūna visiškai įkrautas. Prieš pradėdami naudoti akumuliatorių į įkroviklį, perskaitykite toliau pateiktas saugos instrukcijas. Po to atlikite nurodytas įkrovimo procedūras.

PERSKAITYKITE VISAS INSTRUKCIJAS

- **Akumuliatorių neįkraukite ir nenaudokite sprogioje aplinkoje, pvz., kur yra degiųjų skysčių, dujų arba dulkių.** Įdedant arba ištraukiant akumuliatorių iš įkroviklio, dulksės ar garai gali užsidegti.
 - **Niekada neikiškite akumuliatoriaus į įkroviklį per jėgą. Jokiu būdu nemodifikuokite akumuliatoriaus, norėdami, kad jis tilptų į nesuderinamą įkroviklį, nes akumuliatorius gali trūkti ir sunkiai jus sužaloti.**
 - Akumuliatorius įkraukite tik STANLEY FATMAX įkrovikliais.
 - **NETAŠKYKITE** ir nenardinkite į vandenį ar kitą skystį.
 - **Įrankio ir akumuliatoriaus negalima laikyti ar naudoti ten, kur aplinkos temperatūra gali pasiekti ar viršyti 40 °C (pvz., vasarą lauko pašūrese ar metaliniuose pastatuose).**
 - **Nedeginkite akumuliatoriaus net tada, kai jis yra smarkiai sugadintas ar visiškai nusidėvėjęs.** Ugnyje akumuliatorius gali sprogti. Deginant ličio jonų akumuliatorius, išsiskiria nuodingų dūmų ir medžiagų.
 - **Jeigu akumuliatoriaus skysčio patektų ant odos, nedelsdami nuplaukite tą vietą švelniu muiliniu vandeniu.** Jei akumuliatoriaus skysčio patektų į akis, skalaukite atmerktas akis bent 15 minučių arba tol, kol nebejausite dirginimo. Jei prireiktų kreiptis pagalbos į gydytoją, žinokite, kad akumuliatoriaus elektrolitas sudarytas iš skystų organinių karbonatų ir ličio druskų mišinio.
 - **Atidarius akumuliatoriaus skyrius, juose esanti medžiaga gali sudirginti kvėpavimo takus.** Išeikite į gryną orą. Jei simptomai neišnyksta, kreipkitės į gydytoją.
-  **ĮSPĖJIMAS!** Pavojus nusidėginti. Akumuliatoriaus skystis yra liepsnus ir patekus kibirkščiai arba paveiktas ugnimi gali užsidegti.
-  **ĮSPĖJIMAS!** Niekada nebandykite atidaryti akumuliatoriaus. Nedėkite akumuliatoriaus į įkroviklį, jei jo korpusas įskilęs ar pažeistas. Neskaldykite, nemėtykite ir negadinkite akumuliatoriaus. Nenaudokite akumuliatoriaus ar įkroviklio, jei jie buvo stipriai sutrenkti, numesti, pervažiuoti ar pažeisti koku nors kitu būdu (pvz., perverti vinimi, sutrenkti plaktuku, ant jų buvo atsistota ir pan.). Gali įvykti elektros smūgis arba galima žūti nuo elektros srovės. Sugadintus akumuliatorius reikia grąžinti į serviso centrą, kur jie bus perdirbti.



ĮSPĖJIMAS! Gaisro pavojus. Nesandėliuokite ir neneškite akumulatoriaus taip, kad metaliniai objektai galėtų prisiliesti prie atvirų akumulatoriaus kontaktų. Pavyzdžiui, nedėkite akumulatoriaus į prijuostę, kišenę, įrankių dėžę, gaminių lagaminą, stalčių ir pan., kuriuose yra palaidų vinių, sraigčių, raktų ir kt.



ATSARGIAI! Nenaudojamą įrankį paguldykite ant šono ant lygaus pagrindo, kur už jo niekas neužklius ir kur jis ant nieko nenukris. Kai kuriuos įrankius su dideliais akumulatoriais galima ant šių pastatyti, tačiau taip stovėdami jie gali būti netyčia nugriauti.

Transportavimas



ĮSPĖJIMAS! Gaisro pavojus. Vežant akumulatorius, gali kilti gaisras, jei akumulatoriaus kontaktai būtų netyčia sujungti laidžiosiomis medžiagomis. Veždami akumulatorius, užtikrinkite, kad akumulatorių kontaktai būtų apsaugoti ir tinkamai izoliuoti nuo medžiagų, kurios galėtų juos sujungti ir sukelti trumpąjį jungimą.

PASTABA. Ličio jonų akumulatorių negalima vežti registruojamame bagaže.

STANLEY FATMAX ličio jonų akumulatoriai dera su visomis galiojančiomis gabenimo taisyklėmis, kaip nurodyta pramoniniuose ir teisiniuose standartuose, įskaitant JT rekomendacijas dėl pavojingų prekių gabenimo; Tarptautinės oro transporto asociacijos (IATA) taisyklės dėl pavojingų prekių vežimo, Tarptautinio pavojingų krovininių vežimo jūra kodekso (IMDG) taisyklės ir Europos sutartį dėl pavojingų krovininių tarptautinio vežimo keliais (ADR).

Ličio jonų maitinimo elementai ir akumulatoriai yra išbandyti pagal JT bandymų ir kriterijų vadovo 38.3 punktą, kaip nurodyta JT rekomendacijose dėl pavojingų prekių gabenimo.

Daugeliu atvejų transportuojami STANLEY FATMAX akumulatoriai nebus klasifikuojami kaip visiškai reglamentuojamos 9 klasės pavojingos medžiagos. Dažniausiai siuntas reikės deklaruoti kaip 9 klasės gaminius tik tuo atveju, jei gabenamų ličio jonų akumulatorių energijos rodiklis viršys 100 vatvalandžių (Wh). Ant visų ličio jonų akumulatorių yra nurodytas vatvalandžių rodiklis. Be to, dėl reglamentavimo sudėtingumo STANLEY FATMAX nerekomenduoja gabenti atskirų ličio jonų akumulatorių oro transportu, nesvarbu, kokį vatvalandžių rodiklį jie turi. Visgi įrankius su akumulatoriais (komplektus) galima gabenti oro transportu, jei akumulatoriaus vatvalandžių rodiklis neviršija 100 Wh.

Nesvarbu, ar siunta yra visiškai reglamentuojama, ar ne: vežėjas privalo pasidomėti naujaisiais galiojančiais reikalavimais dėl pakavimo, ženklavimo / žymėjimo ir dokumentacijos reikalavimų.

Šiame vadovo skyriuje pateikta informacija šio dokumento rengimo metu buvo teisinga ir, mūsų manymu, tiksli. Visgi negalime suteikti nei aiškiai išreikštų, nei numanomų garantijų. Pirkėjas privalo užtikrinti, kad jo veiksmai nepažeistų galiojančių įstatymų.

Sandėliavimo rekomencijos

1. Geriausia saugojimui vieta turi būti vėsi ir sausa, esanti atokiai nuo tiesioginių saulės spindulių, pernelyg didelės šilumos arba šalčio. Norėdami užtikrinti optimalų veikimą ir eksploataciją, akumulatorius sandėliuokite kambario temperatūroje.
2. Norėdami, kad akumulatorius būtų eksploatuojamas kuo ilgiau, jį laikykite vėsioje, sausoje vietoje, visiškai įkrautą ir išimtą iš įkroviklio.

PASTABA. Akumulatorių negalima sandėliuoti visiškai iškrautų. Prieš naudojimą akumulatorių reikia įkrauti.

Ant įkroviklio ir akumulatoriaus esančios etiketės

Kartu su šiaame vadove naudojamomis piktogramomis gali būti naudojamos ir šios įkroviklių ir akumulatorių etiketėse esančios piktogramos:



Prieš naudodami perskaitykite naudotojo vadovą.



Įkrovimo trukmė nurodyta skyriuje **Techniniai duomenys**.



Patikrinimui nenaudokite el. srovei laidžių daiktų.



Neįkraukite apgadintų akumulatorių.



Saugokite nuo vandens.



Pažeistus kabelius nedelsdami pakeiskite naujais.



Įkraukite tik esant 4–40 °C temperatūrai.



Naudokite tik patalpoje.



Utilizuokite akumulatorių nepakenkdami aplinkai.



STANLEY FATMAX akumulatorius įkraukite tik STANLEY FATMAX įkrovikliais.

Jei STANLEY FATMAX įkrovikliais įkrausite ne STANLEY FATMAX gamybos akumulatorius, šie gali įtrūkti arba sukelti pavojingų situacijų.



Nedeginkite akumulatoriaus.

Akumulatoriaus tipas

Modelis SFMCCS630 veikia su 18 voltų akumulatoriais.

Galima naudoti šiuos akumulatorius: SFMCB202, SFMCB204, SFMCB206. Daugiau informacijos žr. **Techniniai duomenys**.

Pakuotės turinys

Pakuotėje yra:

- 1 Grandininis pjūklas
- 1 Dėklas
- 1 Juosta, 30 cm
- 1 Grandinė, 30 cm
- 1 Naudotojo vadovas
- 1 Ličio jonų akumulatorius
- 1 Ličio jonų akumulatoriaus įkroviklis
- Patikrinkite įrankį, dalis ir priedus, ar jie nebuvo apgadinti transportavimo metu.
- Prieš naudojimą skirkite laiko atidžiai perskaityti ir išsiaiškinti šį vadovą.

Ant įrankio esantys ženklai

Ant įrankio rasite pavaizduotas šias piktogramas:



Prieš naudodami perskaitykite naudotojo vadovą.



Dėvėkite ausų apsaugos priemones.



Dėvėkite akių apsaugos priemones.



Visada dėvėkite dulkių kaukę.



Nepalikite lietuvi lyjant.



Prisilietus prie galiuko kreipiamoji juosta gali staiga pajudėti į viršų ar atgal ir sunkiai sužaloti.



Reikia stengtis neliesti kreipiamosios juostos galiuko jokių daiktų.



Pjūklo grandinės sukimosi kryptis.



Grandininis pjūklas dirbkite abiem rankomis.



Išjunkite įrankį. Prieš pradėdami įrankio techninės priežiūros darbus, išimkite iš jo akumulatorių.



Garantuotoji garso galia pagal direktyvą 2000/14/EB.

Datos kodo vieta

Datos kodas, kuriame nurodyti ir pagaminimo metai, yra pažymėtas ant korpuso.

Pavyzdys:

2019 XX XX

Pagaminimo metai

Aprašymas (A pav.)



ĮSPĖJIMAS! Niekada nemodifikuokite elektrinio įrankio arba kurios nors jo dalies. Kitaip galite patirti turtingą žalą arba susižaloti.

- 1 Įjungimo / išjungimo gaidukas
- 2 Atrakimo svirtis
- 3 Grandinės stabdys / priekinis apsaugas rankoms
- 4 Kreipiamoji juosta
- 5 Pjūklo grandinė
- 6 Krumpliaračio dangtis
- 7 Gulščiuokas
- 8 Juostos reguliavimo fiksuojamoji rankenėlė
- 9 Grandinės įtempimo rankenėlė
- 10 Alyvos lygio indikatorius
- 11 Kreipiamosios juostos dėklas
- 12 Galinė rankena
- 13 Priekinė rankena
- 14 Akumulatorius
- 15 Akumulatoriaus atleidimo mygtukas
- 16 Alyvos pildymo angos dangtelis

Naudojimo paskirtis

STANLEY FATMAX grandininis pjūklas SFMCCS630 idealiai tinka medžiams genėti ir iki 26 cm skersmens rąstams pjauti.

NENAUDOKITE drėgname ore, šalia liepsniųjų skysčių ar dujų.

Šis grandininis pjūklas yra profesionalams skirtas elektrinis įrankis.

NELEISKITE vaikams liesti šio įrankio.

Jei šį įrankį naudoja nepatyrę operatoriai, juos reikia prižiūrėti.

- **Šiuo prietaisu negali naudotis maži vaikai ir ligoti žmonės.** Šiuo prietaisu be priežiūros negalima naudotis mažiems vaikams arba ligotiems asmenims.
- Šis įrankis neskirtas naudoti menkesnių fizinių, jutiminių ar protinių gebėjimų asmenims (įskaitant vaikus) arba asmenims, kuriems trūksta patirties ir žinių, nebent juos prižiūrėtų už jų saugą atsakingas asmuo. Vaikai niekada neturi būti palikti vieni su šiuo įrankiu.

SURINKIMAS IR REGULIAVIMAS



ĮSPĖJIMAS! Siekdami sumažinti pavojų sunkiai susižaloti, prieš atlikdami bet kokius papildomų įtaisų ar priedų reguliavimo ar nuėmimo (montavimo) darbus, išjunkite įrankį ir ištraukite akumulatorių. Netyčia įjungus galima susižeisti.



ĮSPĖJIMAS! Naudokite tik STANLEY FATMAX akumulatorius ir įkroviklius.

Akumulatoriaus įdėjimas ir išėmimas iš įrankio (B pav.)

PASTABA. Užtikrinkite, kad akumulatorius **14** būtų visiškai įkrautas.

Kaip įdėti akumulatorių į įrankį

1. Sulygiuokite akumulatorių **14** su įrankio viduje esančiais kreiptuvais (B pav.).
2. Kiškite akumulatorių į įrankį, kol jis bus tvirtai įtaisytas ir spragtelėdamas tinkamai užsikis.

Kaip ištraukti akumuliatorių iš įrankio

1. Paspauskite atleidimo mygtuką **15** ir tvirtai ištraukite akumuliatorių iš įrankio rankenos (B pav.).
2. Įdėkite akumuliatorių į įkroviklį, kaip aprašyta šio vadovo skyriuje apie įkroviklį.

Akumulatoriaus įkrovos lygio matuoklis (B pav.)

Kai kuriuose STANLEY FATMAX akumulatoriuose įrengtas įkrovos lygio matuoklis, kurį sudaro trys žali šviesos diodai, rodantys akumulatoriaus įkrovos lygį.

Norėdami įjungti įkrovos lygio matuoklį, paspauskite ir palaikykite įkrovos lygio matuoklio mygtuką **17**. Užsidedusių trijų žalių šviesos diodų lempučių derinys parodys, kiek akumulatoriuje liko energijos. Kai akumulatoriaus įkrovos lygis nukrenta žemiau minimalios leistinos naudojimo ribos, įkrovos lygio indikatorius neįsijungia ir akumuliatorių reikia įkrauti.

PASTABA. Įkrovos lygio indikatorius tik parodo, kiek akumulatoriuje liko energijos. Jis neparodo įrankio funkcinių galimybių ir jo rodmenys priklauso nuo gaminio sudedamųjų dalių, temperatūros bei kokiam darbui įrankį naudoja galutinis naudotojas.

SUMONTAVIMAS

Kreipiamosios juostos ir pjūklo grandinės sumontavimas (A, C–E pav.)



ATSARGIAI! Aštri grandinė. Dirbdami su grandine, visada mėvėkite pirštines. Grandinė yra aštri, galite įsijauti net į nejudančią grandinę.



ISPĖJIMAS! Aštri judanti grandinė. Prieš atlikdami toliau nurodytus veiksmus visada išimkite akumuliatorių iš įrankio, kad jis netyčia neįsijungtų. Kitaip galite sunkiai susižeisti.

Pjūklo grandinė **5** ir kreipiamoji juosta **4** atskirai supakuotos kartoninėje pakuotėje. Grandinę reikia pritvirtinti prie juostos, tada jas abi reikia pritvirtinti prie įrankio korpuso.

1. Padėję pjūklą ant plokščio ir tvirto pagrindo.
2. Atverskite fiksuojamąją svirtį ir sukite juostos reguliavimo fiksuojamąją rankenėlę **8** prieš laikrodžio rodyklę, kaip parodyta F pav., kad nuimtumėte krumpliaračio dangtį **6**.
3. Mūvėdami apsaugines pirštines suimkite pjūklo grandinę **5** ir apvyniokite ją apie kreipiamąją juostą **4**, kad dantukai būtų nukreipti reikiama kryptimi (žr. D pav.).
4. Įsitikinkite, kad grandinė tinkamai įdėta į angą palei visą kreipiamąją juostą.
5. Uždėkite pjūklo grandinę apie krumpliaračį **18**. Sulyginkite angą kreipiamosios juostoje su grandinės įtempimo kaiščiu **20** ir varžtu **19**, esančiu įrankio pagrindu, kaip parodyta E pav.
6. Sulyginę, laikykite juostą ir uždėkite krumpliaračio dangtį **6**. Įsitikinkite, kad įtempimo bloko varžto anga ant dangčio sulyginta su varžtu **19** pagrindiniame korpuse. Atverskite fiksuojamąją svirtį ir sukite juostos reguliavimo fiksuojamąją rankenėlę **8** prieš laikrodžio rodyklę, kol užsifiksuos, tada atlasinkite rankenėlę vieną visą pasukimą, kad pjūklo grandinė būtų tinkamai įtempta.

7. Sukite grandinės įtempimo fiksuojamąją rankenėlę **9** prieš laikrodžio rodyklę, kad padidintumėte įtempimą, kaip parodyta H pav. Įsitikinkite, kad pjūklo grandinė **5** glaudžiai apgulusi kreipiamąją juostą **4**. Veržkite juostos fiksuojamąją rankenėlę, kol ji užsifiksuos spragtelėdama. Išgirdus tris spragtelėjimus juosta tinkamai užfiksuota. Daugiau veržti nebereikia.

Grandinės įtempio reguliavimas (A, F pav.)



ATSARGIAI! Aštri grandinė. Dirbdami su grandine, visada mėvėkite pirštines. Grandinė yra aštri, galite įsijauti net į nejudančią grandinę.



ISPĖJIMAS! Aštri judanti grandinė. Prieš atlikdami toliau nurodytus veiksmus visada išimkite akumuliatorių iš įrankio, kad jis netyčia neįsijungtų. Kitaip galite sunkiai susižeisti.

1. Padėję pjūklą ant plokščio tvirto paviršiaus patikrinkite pjūklo grandinės **5** įtempimą. Įtempimas yra tinkamas, kai rodumuoju pirštu ir nykščiu atsargiai traukiant 3 nuo kreipiamosios juostos **4**, grandinė traukėdama grįžta atgal, kaip parodyta F pav. Tarp kreipiamosios juostos ir grandinės neturi būti įlinkio apatinėje pusėje, kaip parodyta F pav.
2. Norėdami sureguliuoti grandinės įtempimą, atverskite fiksuojamąją šelę ir vienu visu pasukimu sukite juostos fiksuojamąją rankenėlę **8** prieš laikrodžio rodyklę. Sukite grandinės įtempimo rankenėlę **9** pagal laikrodžio rodyklę, kol grandinės įtempimas bus tinkamas, kaip nurodyta aukščiau.
3. Neįtempkite grandinės per daug, kadangi ji ims pernelyg intensyviai dėvėtis ir sutrumpės juostos bei grandinės eksploatacija.
4. Nustatę tinkamą grandinės įtempį, gerai priveržkite juostos reguliavimo ir užrakinimo rankenėlę.

PASTABA. Juostos fiksuojamoji rankenėlė yra su fiksuojama suveržimo sistema. Išgirdus tris spragtelėjimus krumpliaračio dangtis užfiksuotas. Daugiau veržti nebereikia.

5. Kai grandinė nauja, per pirmąsias 2 naudojimo valandas dažnai tikrinkite jos įtempį (išėmę akumuliatorių), kadangi nauja grandinė šiek tiek išįsta.

Pjūklo grandinės keitimas (A, G pav.)



ATSARGIAI! Aštri grandinė. Dirbdami su grandine, visada mėvėkite pirštines. Grandinė yra aštri, galite įsijauti net į nejudančią grandinę.



ISPĖJIMAS! Aštri judanti grandinė. Prieš atlikdami toliau nurodytus veiksmus visada išimkite akumuliatorių iš įrankio, kad jis netyčia neįsijungtų. Kitaip galite sunkiai susižeisti.

1. Atverskite fiksuojamąją šelę ir vienu visu pasukimu sukite juostos fiksuojamąją rankenėlę **8** prieš laikrodžio rodyklę, kad sumažintumėte grandinės įtempimą.
2. Nuimkite krumpliaračio dangtį **6**, kaip aprašyta skyriuje **Kreipiamosios juostos ir pjūklo grandinės sumontavimas**.
3. Iškelkite nusidėvėjusią pjūklo grandinę **5** iš griovelio kreipiamosios juostoje **4**.

- Įdėkite naują grandinę į angą kreipiamosios juostoje, pjūklo dantukai turi būti nukreipti reikiama kryptimi; sulyginkite rodyklę ant grandinės su vaizdu ant krumpliaračio dangčio **6**, kaip parodyta G pav.
- Vadovaukitės instrukcijomis, pateikiamomis skirsnyje **Kreipiamosios juostos ir pjūklo grandinės sumontavimas**.

Atsarginę grandinę ir juosta galite gauti artimiausiam įgaliotame STANLEY FATMAX serviso centre.

- Modeliui SFMCCS630 reikalinga pakaitinė grandinė Nr. STZCS230, dalies numeris N580237. Pakaitinė 30 cm juosta Nr. STZCS1230, dalies numeris N727097.

Pjūklo grandinės ir kreipiamosios juostos tepimas (H pav.)

Automatinė tepimo sistema

Šiame grandiniame pjūkle įrengta automatinė tepimo sistema, kuri užtikrina, kad pjūklo grandinė ir kreipiamoji juosta būtų nuolat suteptos. Alyvos lygio indikatorius **10** rodo alyvos lygį grandiniame pjūkle. Jei alyvos lygis nesiekia ketvirčio viso lygio, išimkite iš grandininio pjūklo akumuliatorių ir pripilkite tinkamo tipo alyvos. Užbaigę pjovimą visada ištuštinkite alyvos baką.

PASTABA. Naudokite aukštos kokybės juostos ir grandinės alyvą, kad šie elementai būtų tinkamai tepami. Kaip laikiną pakaitalą galima naudoti nedetergentinę SAE30 klasės variklio alyvą. Genint medžius rekomenduojama naudoti augalinės kilmės juostos ir grandinės alyvą. Nerekomenduojama naudoti mineralinės alyvos, nes ji gal pakenkti medžiams.

Niekada nenaudokite naudotos ar labai tirštos alyvos. Jos gali apgadinti grandininį pjūklą.

Alyvos bakelio pildymas

- Paverskite žemyn fiksuojamą svirtį ir atsukite prieš laikrodžio rodyklę ketvirčiu pasukimo, tada nuimkite alyvos dangtelį **16**. Pripilkite į baką rekomenduojamos juostos ir grandinės alyvos, kol alyvos lygis pasieks alyvos lygio indikatorius viršų **10**.
- Vėl uždėkite alyvos dangtelį ir suveržkite ketvirčiu pasukimo pagal laikrodžio rodyklę. Atverskite fiksuojamą svirtį į užfiksuotą padėtį.
- Reguliariai išjunkite grandininį pjūklą ir tikrinkite alyvos lygio indikatorius, kad juosta ir grandinė būtų tinkamai tepamos alyva.

Pjūklo transportavimas (A, I pav.)

- Transportuodami pjūklą visada išimkite akumuliatorių iš įrankio ir uždėkite kreipiamąją juostą **4** dėklu **11** (I pav.).
- Ijunkite grandinės stabdį spausdami pirmyn grandinės stabdį / priekinį apsaugą rankoms **3**.

NAUDOJIMAS

Naudojimo instrukcijos



ĮSPĖJIMAS! Visuomet laikykitės saugos nurodymų ir taisyklių.



ĮSPĖJIMAS! Siekdami sumažinti pavojų sunkiai susižaloti, prieš atlikdami bet kokius papildomus

įtaisų ar priedų reguliavimo ar nuėmimo (montavimo) darbus, išjunkite įrankį ir ištraukite akumuliatorių. Netyčia įjungus galima susižeisti.

Tinkama rankų padėtis (A, J pav.)



ĮSPĖJIMAS! Siekdami sumažinti sunkaus susižeidimo pavojų, **BŪTINAI** laikykite rankas tinkamoje padėtyje, kaip parodyta.



ĮSPĖJIMAS! Siekdami sumažinti sunkaus susižeidimo pavojų, **VISADA** tvirtai laikykite įrankį, tikėdamiesi jo staigios reakcijos.

Tinkama rankų padėtis: kairė ranka turi būti ant priekinės rankenos **13**, o dešinė ranka – ant galinės rankenos **12**.

Grandininio pjūklo naudojimas (A pav.)



ĮSPĖJIMAS! Perskaitykite ir išsiaiškinkite visas instrukcijas. Jei bus nesilaikoma visų toliau pateiktų instrukcijų, gali kilti elektros smūgio, gaisro ir (arba) sunkaus sužeidimo pavojus.

- Saugokitės atatranks, dėl atatranks galima sunkiai ar mirtinai susižaloti. Siekdami išvengti atatranks pavojaus, žr. svarbias saugios instrukcijas skyriuje **Saugokitės atatranks**.
- Nesiekite per toli. Nepjunkite didesniame nei krūtinės aukštyje. Būtinai stovėkite tvirtai. Kojos turi būti praskėtos. Tolygiai paskirstykite svorį abiem kojoms.
- Kaire ranka tvirtai suimkite priekinę rankeną **13**, o dešinė ranka turi būti uždėta ant dešinėsios rankenos **12**, kad kūnas būtų kairėje kreipiamosios juostos pusėje.
- Nelaikykite grandininio pjūklo už priekinės apsaugos rankoms / grandinės stabdžio **3**. Kairės rankos alkūnė turi būti sulenкта taip, kad kairė ranka būtų tiesi ir atlaikytų atatrangą.



ĮSPĖJIMAS! Niekada nesukeiskite rankų (kairė ranka ant dešinės rankenos, o dešinė – ant priekinės rankenos).



ĮSPĖJIMAS! Dirbdami grandininio pjūklo stebėkite, kad jokia kūno dalis nebūtų vienoje linijoje su kreipiamąja juosta **4**.

- Niekada nedirbkite įsilipę į medį, nepatogioje padėtyje, ant kopėčių ar kito nestabilaus paviršiaus. Galite prarasti pjūklo kontrolę ir sunkiai susižaloti.
- Visą laiką pjaukite grandininiam pjūklui veikiant maksimaliomis apsuksomis.
- Leiskite pjauti pjūklui. Spauskite tik labai švelniai. Nespauskite grandininio pjūklo pjūvio gale.



ĮSPĖJIMAS! Jei pjūklo nenaudojate, visada palikite įjungtą grandinės stabdį, išimkite akumuliatorių.

Ijungiklis / išjungiklis (L pav.)

Visada stabiliai stovėkite ir tvirtai laikykite grandininį pjūklą suėmę abiem rankomis, nykščiai ir pirštai turi būti ant abiejų rankenų.

Norėdami įjungti įrankį, įsitikinkite, kad neįjungtas grandinės stabdys. Nuslinkite atrakinimo svirtį **2**, parodytą N pav., tada

suspauškite gaiduką ①. Įrenginiui pradėjus veikti, atrakinimo svirtį galite atleisti.

Norėdami, kad įrenginys ir toliau veiktų, privalote laikyti nuspaudę gaiduką. Norėdami įrankį išjungti, atleiskite gaiduką.

PASTABA. Jei pjaudami per stipriai spausite, pjūklas išsijungs. Norėdami įjungti pjūklą iš naujo, turėsite atleisti gaiduką ①. Tada pradėkite pjauti spausdami silpniau. Leiskite pjūklui pjauti jo paties ritmu.

⚠️ ĮSPĖJIMAS! Niekada nebandykite užfiksuoti jungiklio ĮJUNGIMO padėtyje.

Grandinės stabdžio nustatymas (K pav.)

Šis grandininis pjūklas yra su varikline grandinės stabdymo sistema, kuri greitai sustabdo grandinę įvykus atatrakai.

1. Išimkite akumuliatorių iš įrankio.
2. Norėdami įjungti grandinės stabdį, stumkite grandinės stabdį / priekinę apsaugą rankoms ③ pirmyn, kol užsifiksuos vietoje.
3. Traukite grandinės stabdį / priekinę apsaugą rankoms ③ link priekinės rankenos ⑬ į nustatymo padėtį, kaip parodyta K pav.
4. Įrankis parengtas veikti.

PASTABA. Įvykus atatrakai kairė ranka palies priekinę apsaugą stumdama ją į priekį, link ruošinio. Tada įrankis bus sustabdytas.

Grandinės stabdžio nustatymas (A pav.)

Prieš kiekvieną naudojimą patikrinkite grandinės stabdį ir įsitikinkite, kad jis veikia tinkamai.

1. Padėkite įrankį plokščio ir tvirto paviršiaus. Įsitikinkite, kad pjūklo grandinė ⑤ yra ne ant pagrindo.
2. Tvirtai laikydami abiem rankomis, įjunkite grandininį pjūklą.
3. Sukite kairę ranką pirmyn apie priekinę ranką ⑬, kad plaštakos išorinė dalis paliestų grandinės stabdį / priekinę apsaugą rankoms ③ ir stumtų ją pirmyn, link ruošinio. Grandininis pjūklas iškart sustos.

PASTABA. Jei pjūklas iškart nesustoja, nustokite dirbti įrankiu ir nugabenkite jį į artimiausią STANLEY FATMAX priežiūros centrą.

⚠️ ĮSPĖJIMAS! Prieš pjaudami būtinai nustatykite grandinės stabdį.

Gulsčiukas (A, T pav.)

⚠️ ĮSPĖJIMAS! Nedirbkite didesniame nei pečių aukštyje. Prieš pjaudami sulygiuokite gulsčiukus.

Idealiai tinka horizontaliam pjovimui, nes užtikrina tiesų, plokščią pjūvį, kai reikia pjauti tvorų, terasų ar turėklų strypus.

1. Sulygiuokite abu gulsčiukus ⑦.
2. Visada pradėkite pjauti tik pjūklo grandinei įsisukus iki maksimalių apsučių.
3. Grandininio pjūklo apatinį smaigą ②② padėkite už pradinio pjūvio vietos.
4. Pradėję pjauti ir medžiagos ruošinyje padarę įrantą, nekeiskite pjovimo kampo.

PASTABA. Pakeitus kampą juosta gali sulinkti.

Bendrieji pjovimo metodai (A, M, N, R, S, T, U pav.)

Medžių vertimas

Tai medžio nupjovimo procesas. Prieš versdami medį įsitikinkite, kad akumuliatorius yra visiškai įkrautas ir galėsite užbaigti darbą jo neįkraudami. Nepjaukite medžių vėjuotu oru.

⚠️ ĮSPĖJIMAS! Verčiant medžius galima susižaloti. Šį darbą turi atlikti patyręs darbuotojas.

- Prieš pradėdami pjauti reikia numatyti atsitraukimo kelią, jei reikia, pašalinti iš jo kliūtis. Atsitraukimo kelias turi būti atgal ir įstrižai tikėto vartimo linijos galui. (R pav.)

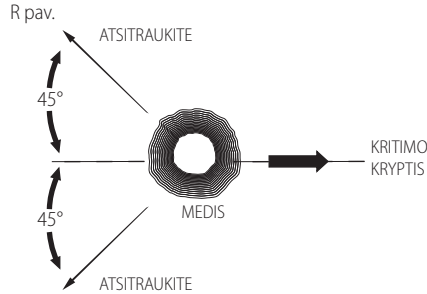

- Prieš pradėdami verstti medį įvertinkite jo natūralų siekį, ilgesnių šakų buvimo vietą ir vėjo kryptį, tada nustatykite galimą jo vartimo pobūdį. Turėkite pleištvą (medinių, plastikinių ar aliumininių) ir sunkų plaktuką. Nuo medžio vietos, kur darysite pjūvius, pašalinkite purvą, akmenis, atsilupusią žievę, vėnis, kabes ir vielas.
- Apatinė griovelio įpjova. Padarykite 1/3 medžio skersmens griovelio įpjovą, statmeną kritimo kryptčiai. Pirmiausia padarykite apatinę horizontalią griovelio įpjovą. Taip atliekant antrą griovelio įpjovą nebus sugnybta pjūklo grandinė arba kreipiamoji juosta (S pav.).
- Galinė vertimo įpjova. Galinė vertimo įpjova turi būti bent 51 mm aukščiau už horizontalią griovelio įpjovą. Galinė vertimo įpjova turi būti lygiagreti su horizontalia griovelio įpjova. Atlikite galinę vertimo įpjovą taip, kad liktų pakankamai nenupjautos medžio dalies kaip lanksto. Lankstas neleidžia medžiui pasisukti ir virsti netinkama kryptimi. Nepjaukite per lankstą (S pav.).
- Kai vertimo pjūvis yra per arti lanksto vietos, medis pradeda virsti. Jei yra galimybė, kad medis virs ne norima kryptimi arba atsöks atgal ir sugnybs grandininį pjūklą, nustokite pjauti ir naudokite pleištvą kad atvertumėte įpjovą, tada paverskite medį norima vartimo kryptimi. Kai medis ims virsti, ištraukite grandininį pjūklą iš įpjovos, sustabdykite variklį, padėkite pjūklą ant žemės ir greitai atsitraukite numatytu atsitraukimo keliu. Atkreipkite dėmesį į virstančias šakas, žiūrėkite, kur einate.

S pav.

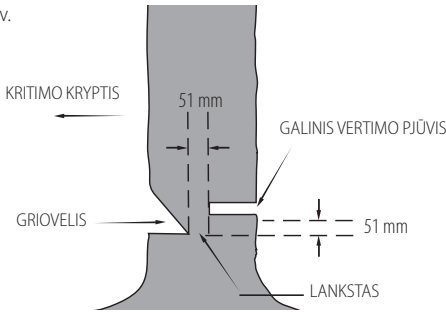

Šakų pjovimas

Pašalinkite šakas nuo nukirsto medžio. Pjaudami šakas, palikite didesnes apatines, kad jos fiksuotų rąstą ant žemės. Nupjaukite mažesnes šakas vienu kartu. Įtemptas šakas reikia pjauti iš apačios aukštyn, kad neįstrigtų grandininis pjūklas, kaip parodyta M pav. Pjaukite priešingoje pusėje esančias šakas, kad medžio kamienas būtų tarp jūsų ir pjūklo. Niekada nepjaukite tarp kojų, apžergę pjaunamą šaką.

Pjaukimas į sortimentus

⚠️ ĮSPĖJIMAS! Pradedantiesiems rekomenduojama pasipraktikuoti pjauti ant ožio.

Nuleisto medžio ar rąsto supjaukimas. Pjovimo pobūdis priklauso nuo to, kaip rąstas atremtas. Jei įmanoma, naudokite ožį (N pav.).

- Visada pradėkite pjauti tik grandinei įsisukus iki maksimalių apsučių.
- Grandininio pjūklo apatinį smaigą **22** padėkite už pradinio pjūvio vietos, kaip parodyta T pav.
- Išjunkite grandininį pjūklą, tada sukite grandinę ir juostą žemyn į medį, naudodami smaigą kaip lankstą.
- Kai grandininis pjūklas įlįs į medį 45 laipsnių kampu, išlyginkite pjūklą ir kartokite veiksmus, kol visiškai prapjausite.
- Kai medis paremtas per visą ilgį, padarykite pjūvį nuo viršaus (viršutinis pjūvis), saugokitės, kad nepjautumėte žemės, nes pjūklas greit nudils.

T pav.

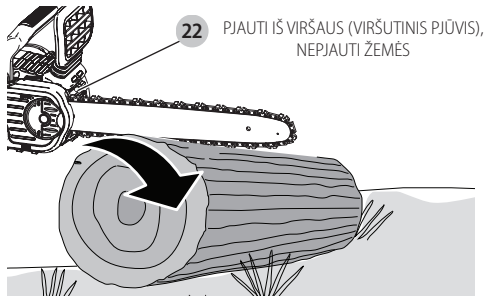

- **U pav.** Kai atremtas vienu galu. Pirmiausia nupjaukite 1/3 skersmens nuo apatinės pusės (apatinis pjūvis). Tada užbaikite pjūvį pjaudami iš viršaus, kad pasiektumėte pirmąjį pjūvį.

U pav.

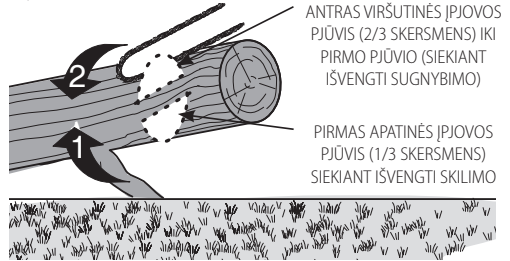

- **V pav.** Kai atremtas abiejuose galuose. Pirmiausia nupjaukite 1/3 žemyn nuo viršaus. Tada užbaikite pjūvį pjaudami iš apačios 2/3, kad pasiektumėte pirmąjį pjūvį.

V pav.

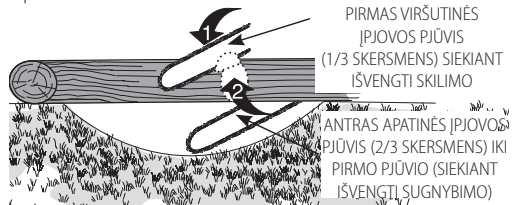

- Dirbdami ant šlaito visada stovėkite įkalnėje esančio rąsto pusėje. Norėdami visiškai išlaikyti valdymą perpjaudami medieną, sumažinkite pjovimo spaudimą perpjaukite, neatleisdami grandininio pjūklo rankenų. Neleiskite grandinei liesti prie žemės. Užbaigę pjūvį palaukite, kol grandinė sustos, tada perkelkite grandininį pjūklą. Prieš pradėdami kitą pjūvį visada išjunkite variklį.

BENDROJI IR TECHNINĖ PRIEŽIŪRA

Įrankį valykite drėgna šluoste ir švelniu muilu. Nevalykite plastikinio pjūklo korpuso tirpikliais. Saugokite įrankį nuo bet kokių skysčių; niekada napanardinkite jokios šio įrankio dalies į skystį.

SVARBU. Siekiant užtikrinti gaminio SAUGĄ ir PATIKIMUMĄ, remonto, techninės priežiūros ir reguliuavimo darbai turi būti atliekami tik STANLEY FATMAX įgaliotuose serviso centruose, naudojant identiškas pakaitines dalis.

Reguliariai prižiūrint užtikrinama ilga ir veiksminga grandininio pjūklo eksploatacija.

Grandinė ir juosta

Po keleto darbo valandų nuimkite krumpliciaračio dangtį, kreipiamąją juostą bei grandinę ir kruopščiai nuvalykite šepetiais minkštais šereliais.

Nuvalykite šiukšles nuo juostos tepimo angos. Keičiant nudilusias grandines aštriomis, verta apversti grandinės juostą iš apačios į viršų.

Pjūklo grandinės galandinimas (O–Q pav.)

⚠️ ATSARGIAI! Aštri grandinė. Dirbdami su grandine, visada mūvėkite pirštines. Grandinė yra aštri, galite įsipjauti net į nejudančią grandinę.



ĮSPĖJIMAS! Aštri judanti grandinė. Prieš atlikdami toliau nurodytus veiksmus visada išimkite akumuliatorių iš įrankio, kad jis netyčia neįsijungtų. Kitaip galite sunkiai susižeisti.

PASTABA. Jei pjaunant peiliai perbrauks per žemę arba vinį, iškart atšips.

Siekiant, kad grandininis pjūklas veiktų maksimaliai efektyviai, svarbu užtikrinti, kad pjūklo grandinės dantys būtų aštrūs. Vadovaukitės toliau pateikiamais naudingais pjūklo grandinės galandimo patarimais:

1. Siekdami geriausių rezultatų, grandinei galąsti naudokite 4,5 mm dildę ir dildės laikiklį arba kreiptuvą. Taip visada galąsite tinkamu kampu.
2. Padėkite dildės laikiklį horizontaliai ant viršutinės plokštės ir peilio gylio matuoklio.
3. **O pav.** - Išlaikykite tinkamą 30° viršutinės plokštės 21 galandinimo kampą dildės kreiptuve lygiagrečiai grandinei (galąskite 60° kampu nuo grandinės, žiūrint iš šono).
4. Pirmiausia pagaląskite vienos grandinės pusės pjoviklius. Galąskite nuo kiekvieno pjoviklio vidaus į išorę. Tada apskukite pjūklą ir pakartokite veiksmus (2, 3, 4) kitoje grandinės pusėje esantiems pjovikliams.

PASTABA. Plokščia dilde pagaląskite gylio ribotuvų viršų (grandinės grandies dalis priešais pjoviklį), kad jie būtų apie 0,635 mm žemiau pjoviklių viršaus, kaip parodyta **P pav.**

5. **Q pav.** - Visų pjoviklių ilgis turi būti vienodas.
6. Jei pastebėjote, kad priekinių ar šoninių plokščių chromuoti paviršiai pažeisti, dildykite, kol pašalinsite pažeidimą.



ATSARGIAI! Pagaląsti peiliai bus aštrūs, todėl būkite labai atsargūs.

PASTABA. Kaskart pagalandus grandinę ji šiek tiek praranda mažos atatrunkos savybių, todėl būtina elgtis itin atsargiai. Rekomenduojama negaląsti grandinės daugiau nei keturis kartus.

Priedai



ĮSPĖJIMAS! Jei naudosite šiame vadove nenurodytus priedus, kils pavojus.

Atsarginę grandinę ir juostą galite gauti artimiausiame STANLEY FATMAX serviso centre. Naudoti tik su mažos atatrunkos juosta ir grandine.

SFMCCS630 siūlomos juostos ir grandinės:

- Juosta: **30 cm**, dalies Nr. dalies Nr. N727097
- Grandinė: **30 cm**, dalies Nr. dalies Nr. N580237

Pasirinktiniai priedai



ĮSPĖJIMAS! Kadangi su šiuo gaminiu nebuvo bandomi kiti nei STANLEY FATMAX priedai, juos su šiuo įrankiu naudoti pavojinga. Siekiant sumažinti sužeidimo pavojų, su šiuo gaminiu rekomenduojama naudoti STANLEY FATMAX priedus.

Dėl papildomos informacijos apie tinkamus priedus kreipkitės į savo įgaliotąjį atstovą.

Techninė priežiūra

Šis STANLEY FATMAX elektrinis įrankis skirtas ilgalaikiam darbui, prireikiant minimalios techninės priežiūros. Įrankis veiks kokybiškai ir ilgai, jei jį tinkamai prižiūrėsite ir reguliariai valysite.



ĮSPĖJIMAS! Siekdami sumažinti pavojų sunkiai susižaloti, prieš atlikdami bet kokius papildomų įtaisų ar priedų reguliavimo ar nuėmimo (montavimo) darbus, išjunkite įrankį ir ištraukite akumuliatorių. Netyčia įjungus galima susižeisti.

Įkrovikliui ir akumuliatoriui jokios priežiūros nereikia.



Tepimas

Žr. **Pjūklo grandinės ir kreipiamosios juostos tepimas** (H pav.)



Valymas



ĮSPĖJIMAS! Kai tik pastebėsite, kad pagrindiniame korpuse arba aplink ventilacijos angas susikaupė purvo ar dulkių, išpūskite jas sausu oru. Atlikdami šį darbą, dėvėkite aprobuotą akių apsaugą ir respiratorių.



ĮSPĖJIMAS! Nemetaliųjų įrankio dalių niekada nevalykite tirpikliais arba kitais stipriais chemikalais. Šie chemikalai gali susilpninti šioms dalims gaminti panaudotas medžiagas. Naudokite tik švelniu muiliniu vandeniui sudrekinatą šluostę. Saugokite įrankį nuo bet kokių skysčių; niekada nepanardinkite jokios šio įrankio dalies į skystį.

Aplinkosauga



Atskiras surinkimas. Šiuo simboliu pažymėtų gaminių ir akumuliatorių negalima išmesti kartu su kitomis buitinėmis atliekomis.

■ Gaminiuose ir akumuliatoriuose yra medžiagų, kurias galima pakartotinai panaudoti arba perdirbti: taip sumažinsite aplinkos taršą ir naujų žaliavų poreikį. Atiduokite elektrinius prietaisus ir akumuliatorius perdirbti, laikydamiesi vietinių reglamentų. Daugiau informacijos rasite adresu www.2helpU.com.

Akumuliatorius

Šis ilgalaikiam naudojimui skirtas akumuliatorius turi būti įkraunamas tuomet, kai nebegali maitinti įrankio pakankama galia. Techninės eksploatacijos pabaigoje gaminį reikia užtišti nepakenkiant aplinkai:

- Visiškai iškovę išimkite akumuliatorių iš įrankio.
- Ličio jonų akumuliatorius galima perdirbti. Gražinkite juos savo įgaliotajam atstovui arba pridukite į vietos surinkimo punktą. Taip surinkti akumuliatoriai bus perdirbti arba tinkamai utilizuoti.

Garantija

1 metų garantija

Visiems STANLEY FATMAX elektriniams įrankiams standartiškai taikoma 1 metų garantija. Jei jūsų elektrinis įrankis netikėtai sugestų dėl medžiaginių arba gamybinių defektų per 1 metus nuo pirkimo datos, STANLEY garantuoja nemokamą visų defektinių dalių pakeitimą, remontą arba (savo nuožiūra) nemokamą viso įrenginio pakeitimą.

3 metų garantija

Užregistruokite savąjį STANLEY FATMAX elektrinį įrankį per 4 savaites nuo pirkimo datos, kad galėtumėte gauti papildomą 2 metų garantiją.

Jei jūsų užregistruotas elektrinis įrankis netikėtai sugestų (kas mažai tikėtina) dėl medžiaginių arba gamybinių defektų, STANLEY garantuoja nemokamą visų defektinių dalių pakeitimą, remontą arba (savo nuožiūra) nemokamą viso įrenginio pakeitimą.

TRIKČIŲ ŠALINIMAS

Problema	Sprendimas
Įrenginys neįsijungia.	<ul style="list-style-type: none"> Patikrinkite, ar tinkamai įdėtas akumuliatorius. Patikrinkite akumuliatoriaus įkrovos reikalavimus. Patikrinkite, ar pirma iki galo nuspaustas atrakinimo mygtukas, tada paspaustas pagrindinis gaidukas.
Dirbant įrenginys išsijungia.	<ul style="list-style-type: none"> Įkraudite akumuliatorių. Įrenginys stipriai spaudžiamas. Įjunkite iš naujo ir mažiau spauskite.
Akumuliatorius neįkraunamas.	<ul style="list-style-type: none"> Įdėkite akumuliatorių į įkroviklį ir kraukite, kol užsidegs raudona įkrovimo lemputė. Jei akumuliatorius visiškai išsekęs, įkraukite jį iki 8 valandų. Prijunkite įkroviklio kištuką prie veikiančio elektros lizdo. Daugiau informacijos rasite skirsnyje Svarbios įkrovimo pastabos. Patikrinkite srovę lizde, prijungdami kitą prietaisą. Patikrinkite, ar lizdas yra prijungtas prie šviesos jungiklio, kuris išjungia elektrą, kai užgesinate šviesą. Perkelkite įkroviklį ir prietaisą ten, kur oro temperatūra aukštesnė nei 4,5 °C arba žemesnė nei 40,5 °C.

Problema	Sprendimas
Perkaito juosta / grandinė.	<ul style="list-style-type: none"> Žr. skyrių Grandinės įtempimo reguliavimas. Žr. skyrių Grandinės tepimas.
Laisva grandinė.	<ul style="list-style-type: none"> Žr. skyrių Grandinės įtempimo reguliavimas.
Prastai pjauna.	<ul style="list-style-type: none"> Žr. skyrių Grandinės įtempimo reguliavimas. PASTABA. Pernelyg didelis įtempimas lemia didelį juostos ir grandinės nusidėvėjimą ir naudojimo trukmės sumažėjimą. Prieš kiekvieną pjovimą patepkite. Žr. skyrių Pjūklo grandinės keitimas.
Įrenginys veikia, tačiau nepjauna.	<ul style="list-style-type: none"> Galbūt atvirkščiai įrengta grandinė. Žr. skyrius, kuriuose aprašytas grandinės sumontavimas ir nuėmimas.
Įrenginys netepamas.	<ul style="list-style-type: none"> Pripildykite alyvos baką. Nuvalykite kreipiamąją juostą, krumpliaratį ir jo dangtį. Žr. skyrių Bendroji ir techninė priežiūra.

30 CM 18 V MOTORZĀĢIS

SFMCCS630

Apsveicam!

Jūs izvēlējāties STANLEY FATMAX instrumentu. STANLEY FATMAX ir viens no uzticamākajiem profesionālu elektroinstrumentu lietotāju partneriem, jo tam ir ilggadīga pieredze instrumentu izveidē un novatorismā.

Tehniskie dati

SFMCCS630		
Spriegums	V_{DC}	18
Akumulatora veids		Litija jonu
Veids		1
Ķēdes slīdes garums	cm	30
Maksimālais ķēdes ātrums (tukšgaitā)	m/s	7,7
Maksimālais zāģēšanas garums	cm	25
Eļļas tvertnes tilpums	ml	230
Svars (bez akumulatora)	kg	3,86
Trokšņa un vibrāciju vērtība (trīs asu vektoru summa) saskaņā ar EN60745-2-13.		
L_{PA} (skaņas emisijas spiediena līmenis)	dB(A)	86
L_{WA} (skaņas jaudas līmenis)	dB(A)	98
K (neprecizitāte norādītajam skaņas līmenim)	dB(A)	1,6
Vibrāciju emisijas vērtība a_{hv} =		
	m/s^2	3,9
Neprecizitāte K =		
	m/s^2	1,5

Šajā informācijas lapā norādītā vibrāciju emisijas vērtība ir izmērīta saskaņā ar standarta pārbaudes metodi, kas norādīta EN60745, un to var izmantot viena instrumenta salīdzināšanai ar citu. Šo vērtību var izmantot, lai iepriekš novērtētu iedarbību.

⚠ BRĪDINĀJUMS! Deklarētā vibrāciju emisijas vērtība attiecas uz instrumenta galveno paredzēto lietošanu. Tomēr vibrāciju emisija var atšķirties atkarībā no tā, kādiem darbiem instrumentu lieto, kādus piederumus tam uzstāda vai cik labi veic tā apkopi. Šādos gadījumos var ievērojami palielināties iedarbības līmenis visā darba laikposmā.

Novērtējot vibrāciju iedarbības līmeni, līdztekus darba režīmam jāņem vērā arī tas laiks, kad instruments ir izslēgts vai darbojas tukšgaitā. Šādos gadījumos var ievērojami samazināties iedarbības līmenis visā darba laikposmā.

Nosakiet arī citus drošības pasākumus, lai aizsargātu operatoru no vibrācijas iedarbības, piemēram, jāveic instrumentu un piederumu apkope, jā rūpējas, lai rokas būtu siltas, jāorganizē darba gaita.

Akumulatora kat. #	Izejas spriegums	Lādētājs SFMFCB12
SFMFCB202	18	X
SFMFCB204	18	X
SFMFCB206	18	X

"X" nozīmē to, ka akumulators ir saderīgs ar konkrēto lādētāju. Sīkāku informāciju skatiet lietošanas rokasgrāmatā.

EK atbilstības deklarācija

Mašīnu direktīva



18 V motorzāģis SFMCCS630

STANLEY FATMAX apliecina, ka šie izstrādājumi, kas aprakstīti **tehniskajos datos**, atbilst šādiem dokumentiem: 2006/42/EK, EN60745-1:2009+A11:2010, EN60745-2-13:2009+A1:2010.

2000/14/EK, V pielikums, DEKRA Certification B.V., Meander 1051 / P.O. Box 5185 6825 MJ ARNHEM / 6802 ED

ARNHEM

Nīderlande

Pilnvarotās iestādes ID Nr.: 0344

L_{PA} (izmērītais skaņas spiediena līmenis) 86 dB(A)

neprecizitāte (K) = 1,6 dB(A)

L_{WA} (garantētā skaņas jauda) 100 dB(A)

Izstrādājumi atbilst arī Direktīvai 2014/30/ES un 2011/65/ES. Lai iegūtu sīkāku informāciju, lūdzu, sazinieties ar STANLEY FATMAX turpmāk minētajā adresē vai skatiet rokasgrāmatas pēdējo vāku. Persona, kas šeit parakstījusies, atbild par tehnisko datu sagatavošanu un STANLEY FATMAX vārdā izstrādā šo apliecinājumu

A. P. Smith

tehniskais direktors

STANLEY FATMAX Europe, Egide Walschaertsstraat14-18,

2800 Mechelen, Beļģija

11.10.2019.



BRĪDINĀJUMS! Lai mazinātu ievainojumu risku, izlasiet lietošanas rokasgrāmatu.

Definīcijas. Ieteikumi par drošību

Turpmāk redzamajās definīcijās izskaidrota signālvārdu nopietnības pakāpe. Lūdzu, izlasiet šo rokasgrāmatu un pievērsiet uzmanību šiem apzīmējumiem.



BĪSTAMI! Norāda draudošu bīstamu situāciju, kuras rezultātā, ja to nenovērš, **iestājas nāve vai tiek gūti smagi ievainojumi.**



BRĪDINĀJUMS! Norāda iespējami bīstamu situāciju, kuras rezultātā, ja to nenovērš, **var iestāties nāve vai gūt smagus ievainojumus.**



UZMANĪBU! Norāda iespējami bīstamu situāciju, kuras rezultātā, ja to nenovērš, **var gūt nelielus vai vidēji smagus ievainojumus.**

IEVĒRĪBAI! Norāda situāciju, kuras rezultātā **negūst ievainojumus**, bet, ja to nenovērš, **var radīt materiālos zaudējumus.**



Apzīmē elektriskās strāvas triecienu risku.



Apzīmē ugunsgrēka risku.

Vispārīgi elektroinstrumenta drošības brīdinājumi



BRĪDINĀJUMS! Izlasiet visus drošības brīdinājumus un norādījumus. Ja netiek ievēroti brīdinājumi un norādījumi, var gūt elektriskās strāvas triecienu, izraisīt ugunsgrēku un/vai gūt smagus ievainojumus.

SAGLABĀJIET VISUS BRĪDINĀJUMUS UN NORĀDĪJUMUS TURPMĀKĀM UZZIŅĀM

Termins "elektroinstrument", kas redzams brīdinājumos, attiecas uz šo elektroinstrumentu (ar vadu), ko darbina ar elektrības palīdzību, vai ar akumulatoru darbināmu elektroinstrumentu (bez vada).

1) Darba zonas drošība

- Rūpējieties, lai darba zona būtu tīra un labi apgaismota.** Nesakārtotā un vāji apgaismotā darba zonā var izraisīt negadījumus.
- Elektroinstrumentus nedrīkst darbināt sprādzienbīstamā vidē, piemēram, viegli uzliesmojošu šķidrums, gāzu vai putekļu tuvumā.** Elektroinstrumenti rada dzirksteles, kas var aizdedzināt putekļus vai izgarojumu tvaikus.
- Strādājot ar elektroinstrumentu, neļaujiet tuvumā atrasties bērniem un nepiederošām personām.** Novēršot uzmanību, jūs varat zaudēt kontroli pār instrumentu.

2) Elektrodrošība

- Elektroinstrumenta kontaktdakšai jāatbilst kontaktlīgzdai. Kontaktdakšu nekādā gadījumā nedrīkst pārveidot. Izmētiem elektroinstrumentiem nedrīkst izmantot pārejas kontaktdakšas.** Nepārveidotas kontaktdakšas un piemērotas kontaktlīgzdas rada mazāku elektriskās strāvas triecienu risku.
- Nepieskarieties iezemētām virsmām, piemēram, caurulēm, radiatoriem, plītim un ledusskapjiem.** Ja jūsu ķermenis ir iezemēts, pastāv lielāks elektriskās strāvas triecienu risks.

- Elektroinstrumentus nedrīkst pakļaut lietus vai mitru laika apstākļu iedarbībai.** Ja elektroinstrumentā iekļūst ūdens, palielinās elektriskās strāvas triecienu risks.
- Lietojiet vadu pareizi. Nekad nepārnēsājiet, nevelciet vai neatvienojiet elektroinstrumentu no kontaktlīgzdas, turot to aiz vada. Netuviniet vadu karstuma avotiem, eļļai, asām šķautnēm vai kustīgām detaļām.** Ja vads ir bojāts vai sapinies, pastāv lielāks elektriskās strāvas triecienu risks.
- Strādājot ar elektroinstrumentu ārpus telpām, izmantojiet tādu pagarinājuma vadu, kas paredzēts lietošanai ārpus telpām, pastāv mazāks elektriskās strāvas triecienu risks.**
- Ja elektroinstrumentu nākas ekspluatēt mitrā vidē, ierīkojiet elektrobarošanu ar noplūdstrāvas aizsargierīci.** Lietojot noplūdstrāvas aizsargierīci, mazinās elektriskās strāvas triecienu risks.

3) Personīgā drošība

- Elektroinstrumenta lietošanas laikā esat uzmanīgs, skatieties, ko jūs darāt, rīkojieties saprātīgi. Nelietojiet elektroinstrumentu, ja esat noguris vai atrodaties narkotiku, alkohola vai medikamentu ietekmē.** Pat viens mirklis neuzmanības elektroinstrumentu ekspluatācijas laikā var izraisīt smagus ievainojumus.
- Lietojiet individuālos aizsardzības līdzekļus. Vienmēr valkājiet acu aizsargus.** Attiecīgos apstākļos lietojot aizsardzības līdzekļus, piemēram, putekļu masku, aizsargapavus ar neslīdošu zoli, aizsargķiveri vai ausu aizsargus, samazinās risks gūt ievainojumus.
- Nepieļaujiet nejaušu iedarbināšanu. Pirms instrumenta pievienošanas kontaktlīgzdai un/vai akumulatora pievienošanas, instrumenta pacelšanas vai pārnēsāšanas pārbaudiet, vai slēdzis ir izslēgtā pozīcijā.** Ja elektroinstrumentu pārnēsājat, turot pirkstu uz slēdža, vai ja kontaktlīgzdai pievienojat elektroinstrumentu ar ieslēgtu slēdzi, var rasties negadījumi.
- Pirms elektroinstrumenta ieslēgšanas noņemiet no tā visas regulēšanas atslēgas vai uzgriežņatslēgas.** Ja elektroinstrumenta rotējošajai daļai ir piestiprināta uzgriežņatslēga vai regulēšanas atslēga, var gūt ievainojumus.
- Nesniedzieties pārāk tālu. Vienmēr cieši stāviet uz piemērota atbalsta un saglabāiet līdzsvaru.** Tādējādi neparedzētās situācijās daudz labāk varat saglabāt kontroli pār elektroinstrumentu.
- Valkājiet piemērotu apģērbu. Nevalkājiet pārāk brīvu apģērbu vai rotaslietas. Netuviniet matus, apģērbu un cimdus kustīgām detaļām.** Brīvs apģērbs, rotaslietas vai gari mati var iekerties kustīgajās detaļās.
- Ja instrumentam ir paredzēts pievienot putekļu atsūkšanas un savākšanas ierīces, obligāti tās pievienojiet un ekspluatējiet pareizi.** Lietojot putekļu savākšanas ierīci, var mazināt putekļu kaitīgo ietekmi.

4) Elektroinstrumenta ekspluatācija un apkope

- a) **Nelietojiet elektroinstrumentu ar spēku.**
Izmantojiet konkrētām gadījumam piemērotu elektroinstrumentu. Ar pareizi izvēlētu elektroinstrumentu tā efektivitātes robežās paveiksiet darbu daudz labāk un drošāk.
- b) **Neekspluatējiet elektroinstrumentu, ja to ar slēdzi nevar ne ieslēgt, ne izslēgt.** Ja elektroinstrumentu nav iespējams kontrolēt ar slēdža palīdzību, tas ir bīstams un ir jāsalabo.
- c) **Pirms elektroinstrumentu regulēšanas, piederumu nomaiņišanas vai novietošanas glabāšanā atvienojiet kontaktdakšu no barošanas avota un/vai no elektroinstrumenta izņemiet akumulatoru.** Šādu profilaktisku drošības pasākumu rezultātā mazinās nejaušas elektroinstrumenta iedarbināšanas risks.
- d) **Glabājiet elektroinstrumentus, kas netiek darbināti, bērniem nepieejamā vietā un neatļaujiet tos ekspluatēt personām, kas nav apmācītas to lietošanā vai nepārzina šos norādījumus.** Elektroinstrumenti ir bīstami, ja tos ekspluatē neapmācītas personas.
- e) **Veiciet elektroinstrumenta apkopi. Pārbaudiet, vai kustīgās detaļas ir pareizi savienotas un nostiprinātas, vai detaļas nav bojātas, kā arī vai nav kāds cits apstāklis, kas varētu ietekmēt elektroinstrumenta darbību. Ja instruments ir bojāts, pirms ekspluatācijas tas ir jāsalabo.** Daudzu negadījumu cēlonis ir tādi elektroinstrumenti, kam nav veikta pienācīga apkope.
- f) **Regulāri uzasiniet un tīriet griežņus.** Ja griežņiem ir veikta pienācīga apkope un tie ir uzasināti, pastāv mazāks to iestrēgšanas risks, un tos ir vieglāk vadīt.
- g) **Elektroinstrumentu, tā piederumus, detaļas u. c. ekspluatējiet saskaņā ar šiem norādījumiem, ņemot vērā darba apstākļus un veicamā darba specifiku.** Ja elektroinstrumentu izmanto mērķiem, kam tas nav paredzēts, var rasties bīstama situācija.

5) Akumulatora instrumenta lietošana un apkope

- a) **Uzlādējiet tikai ar ražotāja noteikto lādētāju.** Ja ar lādētāju, kas paredzēts vienam akumulatora veidam, tiek lādēts cita veida akumulators, var izcelties ugunsgrēks.
- b) **Lietojiet elektroinstrumentus tikai ar paredzētajiem akumulatoriem.** Ja izmantojat citus akumulatorus, var rasties ievainojuma un ugunsgrēka risks.
- c) **Kamēr akumulators netiek izmantots, glabājiet to drošā attālumā no metāla priekšmetiem, piemēram, papīra saspaudēm, monētām, atslēgām, naglām, skrūvēm vai līdzīgiem maziem metāla priekšmetiem, kuri var savienot abas spailes.** Saskaroties akumulatora spailēm, rodas issavienojums, kas var izraisīt apdegumus vai ugunsgrēku.
- d) **Nepareizas lietošanas gadījumā šķidrums var izteciēt no akumulatora, — nepieskarieties tam. Ja nejauši pieskārieties šķidrumam, noskalojiet saskarsmes**

vietu ar ūdeni. Ja šķidrums nonāk acīs, meklējiet arī medicīnisku palīdzību. Šķidrums, kas iztecijs no akumulatora, var izraisīt kairinājumu vai apdegumus.

6) Remonts

- a) **Elektroinstrumentu drīkst remontēt vienīgi kvalificēts remonta speciālists, izmantojot tikai oriģinālās rezerves daļas.** Tādējādi tiek saglabāta elektroinstrumenta drošība.

Papildu drošības brīdinājumi motorzāģiem

⚠ BRĪDINĀJUMS! Papildu drošības brīdinājumi motorzāģiem.

- **Netuviniet ķermeņa daļas motorzāģim, kad tas darbojas. Pirms motorzāģa iedarbināšanas pārliecinieties, vai tā ķēde nekam nepieskaras.** Pat viens mirklis neuzmanības, strādājot ar motorzāģi, var būt par iemeslu tam, ka motorzāģi ieķeras apģērbs vai kāda ķermeņa daļa.
- **Ar labo roku satveriet motorzāģa aizmugurējo rokturi, bet ar kreiso roku — priekšējo rokturi.** Samainot rokas vietām un šādi turot zāģa rokturus, palielinās ievainojumu risks — šādi nekad neturiet motorzāģi.
- **Turiet elektroinstrumentu tikai aiz izolētajām satveršanas virsmām, jo motorzāģa asmens var saskarties ar apslēptu elektroinstalāciju.** Ja motorzāģa ķēde saskaras ar vadiem, kuros ir strāva, visas instrumenta ārējās metāla virsmas vada strāvu un rada elektriskās strāvas trieciena risku.
- **Valkājiet aizsargbrilles un ausu aizsargus. Ieteicams lietot arī citus aizsardzības līdzekļus galvas, roku, kāju un pēdu aizsardzībai.** Piemērots aizsargapģērbs mazina ievainojumu risku, ko rada gaisā izsviesti priekšmeti vai nejauša saskare ar motorzāģa ķēdi.
- **Nestrādājiet ar motorzāģi, turot to ar vienu roku!** Ja atrodaties kokā un zāģējat ar motorzāģi, varat gūt ievainojumus.
- **Vienmēr saglabājiet stabilu stāju un strādājiet ar motorzāģi tikai uz nekustīgas, drošas un līdzenas virsmas.** Uz slidenas vai nestabilas virsmas, piemēram, trepēm, jūs varat zaudēt līdzsvaru vai kontroli pār motorzāģi.
- **Zāģējot nospriegotu koka zaru, ņemiet vērā, ka notiks atlēciens.** Tiklīdz koksnes šķiedras vairs nav nospriegotas, zars var atsīsties pret operatoru un/vai trāpīt motorzāģim tā, ka to nevar savaldīt.
- **Ievērojiet ārkārtīgu piesardzību, zāģējot krūmājus un jaunaudzes.** Elastīgā koksne var ieķerties motorzāģa ķēdē un tikt sviesta jūsu virzienā vai izsīstīt jūs no līdzsvara.
- **Pārnēsājot motorzāģi, turiet to aiz priekšējā roktura pretējā virzienā no sava ķermeņa; motorzāģim jābūt izslēgtam. Transportējot vai uzglabājot motorzāģi, ķēdes sliede jānosedz ar pārvalku.** Pareizi rīkojoties ar motorzāģi, nepastāv tikpat kā nekāds risks nejauši pieskarties rotējošai motorzāģa ķēdei.

- **Ievērojiet norādījumus par eļļošanu, ķēdes spriegošānu un piederumu nomaiņu.** Ja ķēde nav pareizi nospriegota vai ieeļļota, tā var pārtrūkt vai radīt ārkārtīgi lielu atsitiena risku.
- **Rūpējieties, lai instrumenta rokturi vienmēr būtu sausi, tīri un uz tiem nebūtu smērvielu.** Eļļaini rokturi ir slideni un to dēļ var zaudēt kontroli pār instrumentu.
- **Zāgējiet tikai koksni. Neizmantojiet motorzāģi nolūkiem, kam tas nav paredzēts. Piemēram, nelietojiet motorzāģi plastmasas, mūra vai celtniecībai neparedzētu materiālu zāģēšanai.** Ja motorzāģi izmanto mērķiem, kam tas nav paredzēts, var rasties bīstama situācija.

Atsitiena cēloņi un operatora aizsardzība pret tiem

Atsitieni var rasties tad, kad ķēdes sliedes gals vai uzgalis pieskaras objektam vai kad koks sakļaujas un iespiež motorzāģa ķēdi zāģējuma vietā.

Galām saskaroties ar objektu, dažos gadījumos var tikt izraisīta pēkšņa pretēja reakcija, ātri pasitot ķēdes sliedi uz augšu un atpakaļ operatora virzienā.

Iespiežot ķēdi kopā ar ķēdes sliedes augšpusi, ķēdes sliede var tikt ātri atbīdīta atpakaļ operatora virzienā.

Ikvienas reakcijas ietekmē varat zaudēt kontroli pār motorzāģi, tādejādi gūstot smagus ievainojumus. Nepaļaujieties tikai uz drošības ierīcēm, kas iestrādātas motorzāģī. Strādājot ar motorzāģi, jums jāveic daži pasākumi, lai zāģējot izvairītos no negadījumiem un ievainojumiem.

Atsitieni rodas instrumenta nepareizas lietošanas un/vai nepareizu darba paņēmienu vai apstākļu rezultātā, un to var novērst, veicot atbilstīgus piesardzības pasākumus, kā norādīts turpmāk.

- **Cieši ar abām rokām turiet motorzāģa rokturus, apvijot ap tiem ikšķus un pārējos rokas pirkstus, un novietojiet ķermeni un rokas tā, lai pretotos atsitiena spēkiem.** Operators var kontrolēt atsitiena spēku, ja tiek veikti pienācīgi piesardzības pasākumi. Neatļaidiet motorzāģa rokturus.
- **Nesniedzieties pārāk tālu un nezāgējiet augstāk par plecu līniju.** Tādejādi negaidītās situācijās sliedes gals nejauši nepieskaras objektam un jūs varat labāk vadīt motorzāģi.
- **Lietojiet tikai tādas rezerves ķēdes sliedes un ķēdes, kuras ir norādījis ražotājs.** Uzstādot nepiemērotas rezerves sliedes un ķēdes, var rasties atsitieni un/vai ķēde var pārtrūkt.
- **Lai uzasinātu motorzāģa ķēdi, ievērojiet ražotāja norādījumus par ķēdes asināšanu un apkopi.** Samazinot dziļummēra augstumu, rodas lielāks atsitiena risks.

Piesardzības pasākumi, kas jāievēro, lai mazinātu atsitiena risku

1. **Cieši satveriet zāģi. Kad motors darbojas, stingri turiet motorzāģi ar abām rokām. Stingri turiet motorzāģa rokturus, apvijot ap tiem ikšķus un pārējos rokas pirkstus.** Zāģējot ar ķēdes sliedes apakšmalu, ķēde velk zāģi uz priekšu, savukārt, zāģējot ar ķēdes sliedes augšmalu, ķēde stumj zāģi atpakaļ.
2. **Nesniedzieties pārāk tālu.**

3. **Vienmēr cieši stāviet uz piemērota atbalsta un saglabājiet līdzsvaru.**
4. **Ķēdes sliedes gals nedrīkst pieskarties baļķim, zaram, zemei vai citam šķērslim.**
5. **Nezāgējiet augstāk par plecu līniju.**
6. **Lietojiet tādas ierīces kā pretatsitiena ķēdi un samazināta atsitiena ķēdes sliedi, lai mazinātu riskus, kas saistīti ar atsitieni.**
7. **Lietojiet tikai tādas rezerves ķēdes sliedes un ķēdes, kuras ir norādījis ražotājs, vai līdzvērtīgas.**
8. **Kad ķēde darbojas, sliedes gals nedrīkst pieskarties šķēršļiem.**
9. **Aizvāciet no darba zonas visus šķēršļus, piemēram, citus kokus, zarus, akmeņus, žogus, celmus u. c. Attīrīet zāģējamo baļķi vai zaru no šķēršļiem vai izvairieties no tiem, lai motorzāģa ķēde pret tiem neatdurtos.**
10. **Ķēde ir regulāri jāasina un pareizi jānospriego. Valģī vai neasa ķēde var palielināt atsitiena risku. Regulāri pārbaudiet spriegojumu, pirms tam izslēdzot motoru un atvienojot instrumentu no barošanas avota. Motors nedrīkst darboties.**
11. **Sākot zāģēšanu un zāģējot, ķēdei jādarbojas pilnā ātrumā.** Ja ķēde darbojas lēnāk, var rasties atsitieni.
12. **Vienā piegājienā pārzāgējiet vienu baļķi.**
13. **Ievērojiet ārkārtīgu piesardzību atsākot zāģēt iepriekš iezāģētā vietā.** Ievietojiet rievotos atdurus koksni un nogaidiet, līdz ķēde sasniedz pilnu ātrumu, tad sāciet zāģēšanu.
14. **Nemēģiniet veikt gremdēšanas iegriezumus vai konusveida iegriezumus.**
15. **Uzmanieties, lai izkustējies baļķis vai citi spēki neaizvērtu zāģējuma vietu, neiespiestu ķēdi vai tajā neiegāztos.**

Pretatsitiena drošības funkcijas



BRĪDINĀJUMS! Šim zāģim ir vairākas funkcijas, kas palīdz mazināt atsitiena risku, tomēr tās nevar pilnībā novērst bīstamo reakciju. Strādājot ar motorzāģi, nepaļaujieties tikai uz drošības funkcijām. Jums jāievēro visi rokasgrāmatā minētie drošības piesardzības pasākumi, norādījumi un apkopes darbi, lai mazinātu atsitiena un citu spēku radīto risku, kuru rezultātā var gūt ievainojumus.

- Samazināta atsitiena ķēdes sliede, kuras galam ir neliels rādiuss, lai atsitiena bīstamā zona būtu mazāka. Samazināta atsitiena ķēdes sliede ir viens no līdzekļiem, kā ievērojami samazināt atsitieni skaitu un bīstamības pakāpi, ja tā pārbaudīta saskaņā ar elektrisko motorzāģu drošības prasībām.
- Pretatsitiena ķēde, kura veidota ar profilētu dziļummēru un aizsargposmu, kas novirza atsitieni un ļauj zāģim pakāpeniski iegrimt koksni.
- Nezāgējiet ar motorzāģi, sēžot kokā, stāvot uz trepēm, sastatnēm vai atrodoties uz citas nestabilas virsmas.

- Turiet instrumentu pie izolētā roktura, ja grieznis darba laikā var saskarties ar apslēptu elektroinstalāciju. Ja notiks saskare ar vadiem, kuros ir strāva, visas instrumenta ārējās metāla virsmas vadīs strāvu un radīs elektriskās strāvas trieciena risku.
- Neveiciet darbu, ko vēl neprotat vai kura veikšanai jums trūkst vajadzīgās pieredzes. Rūpīgi izlasiet un pilnībā izprotiet visus šīs rokasgrāmatas norādījumus.
- Pirms motorzāģa iedarbināšanas pārliedzieties, vai tā ķēde nekam nepieskaras.
- Nestrādājiet ar motorzāģi, turot to ar vienu roku! Ja to strādājot tur ar vienu roku, var gūt smagus ievainojumus vai smagi ievainot palīgus vai tuvumā esošas personas. Motorzāģis ir paredzēts lietošanai ar divām rokām.
- Rūpējieties, lai rokturi vienmēr būtu sausi, tīri un uz tiem nebūtu smērvielu.
- Neļaujiet neīrūmēm, gruziem vai zāģu skaidām sakrāties motorā vai gaisa atveru ārpusē.
- Izslēdziet motorzāģi pirms to noliekat malā.
- Nezāģējiet vītenaugu audzes vai pamežus.
- Ievērojiet ārkārtīgu piesardzību, zāģējot nelielus krūmājus un jaunaudzes, jo elastīgā koksne var ieķerties motorzāģa ķēdē un tikt sviesta jūsu virzienā vai izsist jūs no līdzsvara.



BRĪDINĀJUMS! Dažkārt mašīnslīpēšanas, zāģēšanas, slīpēšanas, urbšanas un citu būvdarbu radīto putekļu sastāvā ir ķīmiskās vielas, kas Kallifornijas štātā klasificētas kā tādās, kas izraisa vēzi, iedzimtus defektus vai kā citādi apdraud reproduktīvo sistēmu.

Piemēram, tās var būt šādas ķīmiskās vielas:

- svins no krāsām uz svina bāzes;
- kristāliskais silīcija oksīds, kas rodas no kļieģeļiem, cementa un citiem būvmateriāliem;
- arsēns un hroms no ķīmiski apstrādātiem kokmateriāliem.

Iedarbības risks ir dažāds atkarībā no tā, cik bieži veicat šāda veida darbu. Lai mazinātu šo ķīmisko vielu darbību, strādājiet labi vēdinātās vietās un valkājiet atzītus aizsardzības līdzekļus, piemēram putekļu masku, kas ir īpaši paredzēta mikroskopisku daļiņu filtrēšanai.

- Izvairieties no ilgstošas saskares ar mašīnslīpēšanas, zāģēšanas, slīpēšanas, urbšanas un citu būvdarbu radītajiem putekļiem.
- Valkājiet aizsargapgērbus un mazgājiet skartās vietas ar ziepju ūdeni. Ja putekļi nonāk mutē, acis vai pielīp ādai, tad kaitīgajām ķīmiskajām vielām ir vieglāk absorbēties jūsu organismā.



BRĪDINĀJUMS! Darbinot šo instrumentu, var rasties un/vai izplatīties putekļi, kas var izraisīt smagus un neatgriezeniskus elpceļu bojājumus un citus ievainojumus.

Motorzāģu nosaukumi un termini

- *Motorzāģa ķēdes instrumentgalva: motorzāģis bez motorzāģa ķēdes un ķēdes slīdes.*
- *Piedziņas zobrats jeb zobrats: zobainā daļa, kas nodrošina piedziņu motorzāģa ķēdei.*
- *Gāšana: koka nozāģēšanas process.*
- *Gāšanas aizzāģējums: pēdējais iezāģējums, kas veicams gāšanas procesā. Iezāģējums izdarāms no koka pretējās puses iepretim roba iezāģējumam.*
- *Priekšējais rokturis: balsta rokturis, kas atrodas motorzāģa priekšpusē vai tās virzienā.*
- *Priekšējais rokas aizsargs: strukturāls norobežojums starp motorzāģa priekšējo rokturi un ķēdes sliedi. Parasti atrodas tuvu rokas novietojumam uz priekšējā roktura.*
- *Ķēdes sliede: stingra slīdes konstrukcija, kas balsta un virza motorzāģa ķēdi.*
- *Ķēdes slīdes uzmava: ap ķēdes sliedi apliekams apvalks, lai pasargātu zobus pret saskari ar citiem priekšmetiem, kad motorzāģis netiek lietots.*
- *Atsitiens: ķēdes slīdes atpakaļejoša, augšupejoša vai abējāda kustība, kas rodas, ja motorzāģa ķēde slīdes galā saskaras ar kādu priekšmetu, piemēram, baļķi vai zaru, vai arī ja koks sakļaujas un iespiež motorzāģa ķēdi zāģējuma vietā.*
- *Atsitiens, iespiešana: motorzāģa strauja kustība atpakaļ, kas rodas, ja koks sakļaujas un iespiež slīdes augšpusē esošo motorzāģa ķēdes daļu zāģējuma vietā.*
- *Atsitiens, rotācija: motorzāģa strauja kustība augšup un atpakaļ, kas rodas, ja slīdes gala augšpusē esošā motorzāģa ķēdes daļa saskaras ar kādu priekšmetu, piemēram, baļķi vai zaru.*
- *Atzarošana: nogāzta koka zaru nozāģēšana.*
- *Pretatsitiens ķēde: ķēde, kas atbilst maza atsitiens veikspējas prasībām (pārbaudes veiktas ar motorzāģu tipisku izlasi).*
- *Normāla zāģēšanas pozīcija: pozīcija, kādā jāieņem, sagarinot un gāžot kokus.*
- *Aizzāģējums: iezāģēts robs kokā, kas vērsts koka gāšanas virzienā.*
- *Aizmugurējais rokturis: balsta rokturis, kas atrodas motorzāģa aizmugurē vai tās virzienā.*
- *Samazināta atsitiens ķēdes sliede: ķēdes sliede, kas palīdz ievērojami samazināt atsitienu.*
- *Motorzāģa rezerves ķēde: ķēde, kas atbilst maza atsitiens veikspējas prasībām saskaņā ar pārbaudēm, kas veiktas ar konkrētām motorzāģa ķēdēm.*
- *Motorzāģa ķēde: lokveida ķēde ar zāģa zobiem koksnes zāģēšanai, kuru dzen motors un balsta ķēdes sliede.*
- *Rievotais atduris: izcilņi, kurus izmanto, sagarinot baļķus vai gāžot kokus, lai varētu vienā punktā grozīt motorzāģi.*
- *Slēdzis: ierīce, ar kuru saslēdz vai pārtrauc motorzāģa motora elektrisko ķēdi.*
- *Slēdža sasaiste: mehānisms, kas pārraida kustību no mēlītes uz slēdzi.*
- *Slēdža bloķētājs: pārslēdzams aizturis, kas novērš nejaušu slēdža iedarbināšanu, ja vien to manuāli neaktivizē.*

- *Sagarināšana: nozāģēta koka vai baļķa sazāģēšana īsākos gabalos.*
- *Motora bremze: ierīce, kas aptur motorzāģa ķēdi, kad mēlīte ir atlaista.*

Atlikušie riski

Lai arī tiek ievēroti attiecīgi drošības noteikumi un tiek izmantotas drošības ierīces, dažus atlikušos riskus nav iespējams novērst. Tie ir šādi:

- dzirdes pasliktināšanās;
- ievainojuma risks gaisā izsviestu daļiņu dēļ;
- risks gūt apdegumus no piederumiem, kas darba laikā kļūst karsti;
- ievainojuma risks ilgstoša darba ilguma dēļ.

Elektrodrošība

Elektromotors ir paredzēts tikai vienam noteiktam spriegumam. Pārbaudiet, vai akumulatora spriegums atbilst kategorijas plāksnītē norādītajam spriegumam. Pārbaudiet arī to, vai lādētāja spriegums atbilst elektrotīkla spriegumam.



Šim STANLEY FATMAX lādētājam ir dubulta izolācija atbilstīgi EN60335, tāpēc nav jālieto iezemēts vads.

Ja barošanas vads ir bojāts, tas ir jānomaina pret īpaši sagatavotu vadu, kas pieejams STANLEY FATMAX remontdarbnīcās.

Pagarinājuma vada lietošana

Pagarinājuma vadu nevajadzētu lietot, ja vien bez tā nekādi nevar iztikt. Izmantojiet atzītus pagarinājuma vadus, kas atbilst lādētāja ieejas jaudai (sk. **tehniskos datus**). Minimālais dzīslas izmērs ir 1 mm²; maksimālais garums ir 30 m.

Ja lietojat kabeļa spoli, vienmēr pilnībā atritiniet vadu.

SAGLABĀJIET ŠOS NORĀDĪJUMUS

Lādētāji

STANLEY FATMAX lādētāji nav jānoregulē un ir izstrādāti tā, lai būtu maksimāli vienkārši ekspluatējami.

Svarīgi drošības norādījumi visiem akumulatoru lādētājiem

SAGLABĀJIET ŠOS NORĀDĪJUMUS. Šajā rokasgrāmatā ir iekļauti svarīgi drošības un ekspluatācijas norādījumi savietojamiem akumulatoru lādētājiem (sk. **tehniskos datus**).

- *Pirms lādētāja izmantošanas izlasiet visus norādījumus un brīdinājuma apzīmējumus uz lādētāja, akumulatora un instrumenta, kurā tiek izmantots akumulators.*



BRĪDINĀJUMS! Elektriskās strāvas trieciena risks. Lādētājā nedrīkst iekļūt šķidrums. Var rasties elektriskās strāvas trieciens.



BRĪDINĀJUMS! Ieteicams lietot noplūdstrāvas aizsargierīci ar strāvas atslēgšanas funkciju, kam nominālā noplūdstrāva nepārsniedz 30 mA.



UZMANĪBU! Ugunsbīstamība! Lai mazinātu ievainojuma risku, uzlādējiet tikai STANLEY FATMAX uzlādējamus akumulatorus.

Cita veida akumulatori var eksplodēt, izraisot ievainojumus un sabojājot ierīci.



UZMANĪBU! Bēni ir jāuzrauga, lai viņi nespēlētos ar instrumentu.

IEVĒRĪBAI! Dažos gadījumos svešķermeņi var izraisīt īssavienojumu atklātos lādētāja uzlādes kontaktos, ja akumulators ir pievienots barošanas avotam.

Lādētāja tuvumā nedrīkst novietot vadītspējīgus materiālus, piemēram, dzelzs skaidas, alumīnija foliju vai uzkrājušās metāla daļiņas. Ja lādētājā nav ievietots akumulators, lādētājs ir jāatvieno no barošanas avota. Pirms lādētāja tīrīšanas tas ir jāatvieno no barošanas avota.

- **NEUZLĀDĒJIET akumulatoru ar citiem lādētājiem, kas nav norādīti šajā rokasgrāmatā.** Lādētājs ir īpaši paredzēts šī akumulatora uzlādēšanai.
- **Šie lādētāji ir paredzēti tikai un vienīgi STANLEY FATMAX uzlādējamo akumulatoru uzlādēšanai.** Lietojot tos citiem mērķiem, var izraisīt ugunsgrēku, elektriskās strāvas vai nāvējoša trieciena risku.
- **Nepakļaujiet lādētāju lietus vai sniega iedarbībai.**
- **Atvienojot lādētāju, neraujiet aiz vada, bet gan aiz kontaktdakšas.** Tādējādi mazinās risks sabojāt barošanas vadu un kontaktdakšu.
- **Pārbaudiet, vai vads ir novietots tā, lai uz tā neuzkāptu, pār to nepakļuptu vai citādi nesabojātu vai nesarautu.**
- **Neizmantojiet pagarinājuma vadu, ja vien bez tā nevar iztikt.** Lietojot nepareizu pagarinājuma vadu, var izraisīt ugunsgrēku, elektriskās strāvas vai nāvējoša trieciena risku.
- **Uz lādētāja nedrīkst novietot nekādus priekšmetus, kā arī to nedrīkst novietot uz mīkstas pamatnes, lai nenosprostotu ventilācijas atveres un neizraisītu pārlieku pārkaršanu tā iekšpusē.** Novietojiet lādētāju vietā, kur nav karstuma avotu. Lādētāja vēdināšanu nodrošina atveres korpusa augšpusē un apakšpusē.
- **Nelietojiet lādētāju, ja ir bojāts tā vads vai kontaktdakša,** — tie ir nekavējoties jānomaina.
- **Neekspluatējiet vai neizjauciet lādētāju, ja tas ir saņēmis asu triecienu, ticis nomests vai citādi ir bojāts.** Nogādājiet to pilnvarotā apkopes centrā.
- **Lādētāju nedrīkst izjaukt! Ja ir vajadzīga apkope vai remonts, nogādājiet to pilnvarotā apkopes centrā.** Ja tas tiek nepareizi lietots vai no jauna samontēts, var rasties elektriskās strāvas trieciena, nāvējoša trieciena vai aizdegšanās risks.
- Ja barošanas vads ir bojāts, ražotājam, servisa pārstāvim vai līdzvērtīgi kvalificētiem speciālistiem tas ir nekavējoties jānomaina pret jaunu, lai novērstu bīstamību.
- **Pirms lādētāja tīrīšanas tas ir jāatvieno no barošanas avota. Tādējādi mazinās elektriskās strāvas trieciena risks.** Šis risks nesamazinās, ja izņemat tikai akumulatoru.
- **NEDRĪKST** vienlaicīgi saslēgt kopā divus lādētājus.
- **Lādētājs ir paredzēts darbībai ar standartā 230 V mājaiņniecības elektrisko strāvu. Nedrīkst izmantot citu sprieguma līmeni.** Ņemiet vērā, ka tas neattiecas uz transportlīdzekļu lādētājiem.

Akumulatora uzlādēšana (B. att.)







1. Pirms akumulatora ievietošanas pievienojiet lādētāju piemērotai kontaktlīdzīdai.

2. Ievietojiet akumulatoru **14** lādētājā līdz galam, līdz atduras. Vienmērīgi mirgo sarkanā (uzlādes) lampiņa, norādot, ka uzlādes gaita ir sākusies.
3. Kad sarkanā lampiņa deg vienmērīgi, tas liecina, ka uzlāde ir pabeigta. Tagad akumulators ir pilnībā uzlādēts, un to var sākt lietot vai arī atstāt lādētājā. Lai izņemtu akumulatoru no lādētāja, nospiediet akumulatora atbrīvošanas pogu **15**, kas atrodas uz akumulatora.

PIEZĪME. Lai nodrošinātu litija jonu akumulatora optimālu darbību un maksimālu kalpošanas laiku, pirms lietošanas pilnībā uzlādējiet jaunu akumulatoru.

Lādētāja darbība

Skatiet indikatorus turpmākajā tabulā, lai uzzinātu akumulatora uzlādes statusu.

Uzlādes indikatori	
	Notiek uzlāde 
	Pilnībā uzlādēts 
	Karsta/auksta akumulatora uzlādes atlikšana* 

* Šajā laikā turpina mirgot sarkanā lampiņa un deg dzeltenā lampiņa. Tiklīdz akumulators ir atdzisis līdz piemērotai temperatūrai, dzeltenā lampiņa izdziest, un lādētājs atsāk uzlādes procesu.

Ja akumulators ir bojāts vai tajā ir kļūme, savietojamais lādētājs to neuzlādē. Par bojātu akumulatoru liecina tas, ka neiedegas lādētāja indikators, tiek attēlots simbols, kas liecina par kļūmi akumulatorā, vai arī mirgo indikators.

PIEZĪME. Tas var nozīmēt arī to, ka kļūme ir lādētājā.

Ja lādētājs konstatē kļūmi, nogādājiet lādētāju un akumulatoru pilnvarotā apkopes centrā, lai tos pārbaudītu.

Karsta/auksta akumulatora uzlādes atlikšana

Ja lādētājs konstatē, ka akumulators ir pārāk karsts vai auksts, automātiski tiek aktivizēta karsta/auksta akumulatora uzlādes atlikšana, apturot uzlādi, līdz akumulators ir sasniedzis piemērotu temperatūru. Pēc tam lādētājs automātiski pārslēdzas akumulatora uzlādes režīmā. Ar šo funkciju akumulatoram tiek nodrošināts maksimāls kalpošanas laiks.

Auksts akumulators tiek uzlādēts lēnāk nekā silts akumulators. Visā uzlādes ciklā akumulators tiek lēnāk uzlādēts, un maksimālais uzlādes ātrums netiek sasniegts pat tad, ja akumulators ir uzsilis.

Piestiprināšana pie sienas

Šos lādētājus ir paredzēts piestiprināt pie sienas vai novietot vertikāli uz galda vai darba virsmas. Ja lādētāju piestiprina pie sienas, tam jāatrodas vietā, kur to var pievienot elektriskajai kontaktligzdai, un zināmā attālumā no stūra vai citiem šķēršļiem, kas var traucēt gaisa plūsmu. Izmantojiet lādētāja aizmugures daļu kā veidni, lai noteiktu montāžas skrūvju izvietojumu uz sienas. Cieši piestipriniet lādētāju, izmantojot vismaz 25,4 mm garas ģipškartona skrūves (jāiegādājas atsevišķi) ar 7–9 mm lielu galvas diametru, kuras ieskrūvē koksne optimālā dziļumā, atstājot ārpusē apmēram 5,5 mm garu skrūves daļu. Novietojiet

lādētāja aizmugurē esošās spraugas pret izvīrztājām skrūvēm un ievietojiet skrūves spraugās.

Norādījumi lādētāja tīrīšanai

⚠ BRĪDINĀJUMS! Elektriskās strāvas triecienu risks. Pirms lādētāja tīrīšanas tas ir jāatvieno no mainstrāvas avota. Netīroties no smērvielas no lādētāja ārējās virsmas var notīrīt ar lupatiņu vai mīkstu birstīti, kam nav metāla saru. Neizmantojiet ūdeni vai tīrīšanas līdzekļus. Nekādā gadījumā nepieļaujiet, lai instrumentā iekļūst šķidrums; instrumentu nedrīkst iegremdēt šķidrumā.

Akumulatori

Svarīgi drošības norādījumi visiem akumulatoriem

Pasūtiet rezerves akumulatoru, jānorāda tā kataloga numurs un spriegums.

Jauns akumulators nav pilnībā uzlādēts. Pirms akumulatora un lādētāja lietošanas izlasiet turpmākos drošības norādījumus. Pēc tam veiciet norādīto uzlādes kārtību.

IZLASIET VISUS NORĀDĪJUMUS

- **Akumulatoru nedrīkst lādēt vai lietot sprādzienbīstamā vidē, piemēram, viegli uzliesmojošu šķidrumu, gāzu vai putekļu tuvumā.** Ievietojot akumulatoru lādētājā vai izņemot no tā, var uzliesmot putekļi vai izgarojuma tvaiki.
- **Akumulatoru nedrīkst iespiest lādētājā ar spēku. Nepārveidojiet akumulatoru tā, lai tas derētu citam lādētājam, kurš nav savietojams, jo tādējādi akumulators var sabojāties un izraisīt ievainojumus.**
- **Uzlādējiet akumulatoru tikai ar STANLEY FATMAX lādētāju.**
- **NEDRĪKST** akumulatoru apliet ar ūdeni vai citu šķidrumu vai iegremdēt kādā šķidrumā.
- **Neuzglabājiet vai nelietojiet instrumentu un akumulatoru vietās, kur temperatūra var sasniegt vai pārsniegt 40 °C (104 °F) (piemēram, vasaras laikā āra nojumēs vai metāla celtnēs).**
- **Akumulatoru nedrīkst sadedzināt pat tad, ja tas ir stipri bojāts vai pilnībā nolietots.** Akumulators ugunī var eksplodēt. Sadedzinot litija jonu akumulatoru, rodas toksiski izgarojuma tvaiki un materiāli.
- **Ja akumulatora šķidrums nokļūst uz ādas, nekavējoties mazgājiet skarto vietu ar maigu ziepjūdeni.** Ja akumulatora šķidrums nokļūst acī, skalojiet to, tecinot ūdeni pār atvērtu aci 15 minūtes vai tikmēr, kamēr pāriet kairinājums. Ja ir vajadzīga medicīniska palīdzība, ievērojiet, ka akumulatora elektrolīta sastāvā ir šķidru organisko karbonātu un litija sāļu maisījumus.
- **Atklātu akumulatoru elementu saturs var izraisīt elpošanas ceļu kairinājumu.** Jāieelpo svaigs gaiss. Ja simptomi nepāriet, meklējiet medicīnisku palīdzību.

⚠ BRĪDINĀJUMS! Ugunsbīstamība! Akumulatora šķidrums var uzliesmot, nonākot saskarē ar dzirkstelēm vai liesmu.

⚠ BRĪDINĀJUMS! Nekādā gadījumā neatveriet akumulatoru. Ja akumulatora korpusis ir iekļausis vai bojāts, to nedrīkst ievietot lādētājā. Akumulatoru

nedrīkst lauzt, nomest zemē vai bojāt. Neekspluatējiet akumulatoru vai lādētāju, ja tas ir sapņēmis asu triecienu, ticis nomests vai citādi ir bojāts (piemēram, caurdurts ar naglu, pārsists ar āmuru, samīdīts). Var rasties elektriskās strāvas vai nāvējošs trieciens. Bojāti akumulatori jānogādā apkopes centrā, lai tos nodotu pārstrādei.



BRĪDINĀJUMS! Ugunsgrēka risks! Nepārnēsājiet un neuzglabājiet akumulatoru tā, lai atsegtās akumulatora spaiļes saskartos ar metāla priekšmetiem. Piemēram, nelieciet akumulatoru priekšautos, kabatās, darbarīku kastēs, dāvanu komplektu kārbās, atvilktnēs utt., starp naglām, skrūvēm, atslēgām utt.



UZMANĪBU! Kad instruments netiek lietots, tas jānovieto guļus uz stabilas virsmas, no kuras tas nevar nokrist zemē. Dažus instrumentus, kam ir liels akumulators, var novietot stāvus uz tā, taču šādā gadījumā tos var viegli apgāzt.

Transportēšana



BRĪDINĀJUMS! Ugunsgrēka risks! Transportējot akumulatorus, var izcelties ugunsgrēks, ja akumulatora spaiļes nejauši nonāk saskarē ar vadītspējīgiem materiāliem. Transportējot akumulatorus, to spaiļēm ir jābūt aizsargātām un izolētām no materiāliem, kas var ar tām saskarties un izraisīt īssavienojumu.

PIEZĪME. Litija jonu akumulatorus nedrīkst ievietot reģistrētajā bagāžā.

STANLEY FATMAX akumulatori atbilst visiem spēkā esošajiem transportēšanas noteikumiem, ko pieprasa nozarē, un tiesiskajiem standartiem, tostarp ANO ieteikumiem par bīstamu kravu pārvadāšanu, Starptautiskās Gaisa transporta asociācijas (IATA) noteikumiem par bīstamām precēm, Starptautiskajiem jūras noteikumiem par bīstamām precēm (IMDG) un Eiropas līgumam par starptautiskiem bīstamo kravu autopārvadājumiem (ADR).

Litija jonu elementi un akumulatori ir pārbaudīti atbilstīgi ANO ieteikumos par bīstamu kravu pārvadāšanu iekļautās pārbaūz un kritēriju rokasgrāmatas 38.3. iedaļai.

Vairumā gadījumu uz STANLEY FATMAX akumulatoru transportēšanu neattiecas 9. kategorijas bīstamo materiālu klasifikācijas pilnais regulējums. Kopumā tikai tie sūtījumi, kuru sastāvā ir litija jonu akumulatori ar nominālo enerģiju virs 100 vatstundām (Wh), ir jātransportē atbilstīgi 9. kategorijas pilnajam regulējumam. Visiem litija jonu akumulatoriem uz iepakojuma ir norādīta enerģijas nominālā enerģija vatstundās. Turklāt, ņemot vērā sarežģīto regulējumu, STANLEY FATMAX neiesaka litija jonu akumulatoriem izmantot gaisa pārvadājumus, neskatoties uz to nominālās enerģijas vatstundās. Instrumentiem ar akumulatoriem (kombinētie komplekti) var izmantot gaisa pārvadājumus, ja akumulatora nominālā enerģija vatstundās nav lielāka par 100 Wh.

Neskatoties uz to, vai uz transportēšanu attiecas minētie noteikumi vai ne, pārvadātājs ir atbildīgs par jaunāko iepakojuma, marķēšanas/apzīmēšanas un dokumentācijas noteikumu pārziņāšanu.

Šajā rokasgrāmatas sadaļā minētā informācija ir sniegta godprātīgi un tiek uzskatīta par pareizu brīdi, kad šis dokuments tika sastādīts. Tomēr netiek nodrošinātas ne tiešas, ne netiešas garantijas. Pircējs ir atbildīgs par to, lai viņa rīcība atbilstu spēkā esošajiem noteikumiem.

Ieteikumi par uzglabāšanu

1. Vispiemērotākā uzglabāšanai ir vēsa un sausa vieta, kurā nav tiešu saules staru un kas nav pārāk karsta un auksta. Lai nodrošinātu akumulatora optimālu darbību un maksimālu kalpošanas laiku, uzglabājiet to istabas temperatūrā.
2. Ja akumulatoru novieto ilgstošā glabāšanā, to ieteicams pilnībā uzlādēt un uzglabāt vēsā, sausā vietā, neturot lādētājā.

PIEZĪME. Nav ieteicams uzglabāt pilnībā izlādētus akumulatorus. Pirms lietošanas akumulators būs jāuzlādē.

Uzlīmes uz lādētāja un akumulatora

Šajā rokasgrāmatā redzamās piktogrammas tiek papildinātas ar šādām piktogrammām, kas redzamas lādētāja un akumulatora uzlīmēs.



Pirms lietošanas izlasiet lietošanas rokasgrāmatu.



Uzlādes laiku sk. **tehniskajos datos**.



Nebāziet tajā elektrību vadošus priekšmetus.



Neuzlādējiet bojātu akumulatoru.



Nepakļaujiet ūdens iedarbībai.



Bojāti vadi ir nekvējošies jānomaina.



Uzlādējiet tikai 4–40 °C temperatūrā.



Lietošanai tikai telpās.



Atbrīvojieties no akumulatora videi nekaitīgā veidā.



Uzlādējiet STANLEY FATMAX akumulatorus tikai ar tiem paredzētajiem STANLEY FATMAX lādētājiem. Ja ar STANLEY FATMAX lādētāju uzlādē citu ražotāju akumulatorus, kas nav STANLEY FATMAX, tie var eksplodēt vai radīt citus bīstamus apstākļus.



Akumulatoru nedrīkst sadedzināt.

Akumulatora veids

Instrumenta modelis SFMCCS630 darbojas ar 18 V akumulatoru.

Drīkst lietot šādus akumulatorus: SFMCB202, SFMCB204, SFMCB206. Sīkāku informāciju sk. **tehniskajos datos**.

Iepakojuma saturs

Iepakojumā ietilpst:

- 1 Motorzāģis
- 1 Uzmava
- 1 Ķēdes sliede, 30 cm
- 1 Ķēde, 30 cm
- 1 Lietošanas rokasgrāmata
- 1 Litija jonu akumulators
- 1 Litija jonu akumulatora lādētājs
- Pārbaudiet, vai transportēšanas laikā nav bojāts instruments, tā detaļas vai piederumi.
- Pirms ekspluatācijas vēltiet laiku tam, lai pilnībā izlasītu un izprastu šo rokasgrāmatu.

Apzīmējumi uz instrumenta

Uz instrumenta ir attēlotas šādas piktogrammas:



Pirms lietošanas izlasiet lietošanas rokasgrāmatu.



Valkājiet ausu aizsargus.



Valkājiet acu aizsargus.



Vienmēr valkājiet putekļu masku.



Nepakļaujiet lietus iedarbībai.



Ķēdes sliedes galam saskaroties ar priekšmetu, sliede var strauji virzīties augšup un atpakaļ, tādējādi izraisot smagus ievainojumus.



Jāuzmanās, lai ķēdes sliedes gals nesaskartos ar priekšmetiem.



Ķēdes rotācijas virziens.



Darba laikā motorzāģis jātur ar abām rokām.



Izslēdziet instrumentu. Pirms apkopes veikšanas izņemiet no instrumenta akumulatoru.



Direktīvā 2000/14/EK garantētā skaņas jauda.

Datuma koda novietojums

Datuma kods, kurā ir norādīts arī ražošanas gads, ir nodrukāts uz korpusa.

Piemērs.

2019 XX XX

Ražošanas gads

Apraksts (A. att.)



BRĪDINĀJUMS! Elektroinstrumentu vai tā daļas nedrīkst pārveidot. Šādi var izraisīt bojājumus vai var būt ievainojumus.

- 1 Ieslēgšanas/izslēgšanas slēdža mēlīte
- 2 Bloķēšanas svira
- 3 Ķēdes bremze / priekšējais rokas aizsargs
- 4 Ķēdes sliede
- 5 Ķēde
- 6 Zobrata aizsargs
- 7 Limeņrādis ar gaisa pūslīti
- 8 Ķēdes sliedes regulēšanas fiksators
- 9 Ķēdes spriegotājs
- 10 Eļļas limeņa indikators
- 11 Ķēdes sliedes uzmava
- 12 Aizmugurējais rokturis
- 13 Priekšējais rokturis
- 14 Akumulators
- 15 Akumulatora atbrīvošanas poga
- 16 Eļļas tvertnes vāciņš

Paredzētā lietošana

Šis STANLEY FATMAX motorzāģis SFMCCS630 ir paredzēts tam, lai apzāģētu kokus un nozāģētu baļķus, kuru diametrs nepārsniedz 26 cm.

NELIETOJIET mitros apstākļos vai viegli uzliesmojošu šķidrumu un gāzu klātbūtnē.

Šis motorzāģis ir profesionālai lietošanai paredzēts elektroinstrumenti.

NEĻAUJIET bērniem aiztikt instrumentu.

Ja šo instrumentu ekspluatē nepieredzējuši operatori, viņi ir jāuzrauga.

- **Mazi bērni un nespēcīgas personas.** Šo instrumentu nav paredzēts lietot maziem bērniem vai nespēcīgām personām bez uzraudzības.
- Šo instrumentu nav paredzēts ekspluatēt personām (tostarp bērniem), kam ir ierobežotas fiziskās, sensorās vai psihiskās spējas vai trūkst pieredzes un zināšanu, ja vien tās neuzrauga persona, kas atbild par viņu drošību. Bērnus nedrīkst atstāt bez uzraudzības ar instrumentu.

SALIKŠANA UN REGULĒŠANA



BRĪDINĀJUMS! Lai mazinātu smaga ievainojuma risku, pirms regulēšanas vai pierīču/piederumu uzstādīšanas un noņemšanas izslēdziet instrumentu un izņemiet no tā akumulatoru. Instrumentam nejausi sākot darboties, var būt ievainojumus.



BRĪDINĀJUMS! Lietojiet tikai STANLEY FATMAX akumulatorus un lādētājus.

Akumulatora ievietošana instrumentā un izņemšana no tā (B. att.)

PIEZĪME. Pārbaudiet, vai akumulators **14** ir pilnībā uzlādēts.

Akumulatora ievietošana instrumenta rokturī

1. Savietojiet akumulatoru **14** ar sliedēm instrumentā (B. att.).
2. Bidiet akumulatoru instrumentā, līdz tas ir cieši nofiksēts, un pārbaudiet, vai tas nevar atvienoties.

Akumulatora izņemšana no instrumenta

1. Nospiediet akumulatora atbrīvošanas pogu **15** un spēcīgi velciet akumulatoru ārā no instrumenta roktura (B. att.).
2. Ievietojiet akumulatoru lādētājā, kā aprakstīts šīs rokasgrāmatas sadaļā par lādētāju.

Akumulatora uzlādes indikators (B. att.)

Dažiem STANLEY FATMAX akumulatoriem ir atlikušās uzlādes indikators, kas sastāv no trim zaļām gaismas diodēm, kuras norāda akumulatora atlikušo uzlādes līmeni.

Lai aktivizētu akumulatora uzlādes indikatoru, nospiediet un turiet nospiestu akumulatora uzlādes indikatora pogu **17**. Visas trīs gaismas diodes dažādās kombinācijās norāda atlikušo uzlādes līmeni. Ja akumulatora uzlādes līmenis ir kļuvis pārāk zems un lietošanai nederīgs, uzlādes līmeņa indikators neiedegas, un akumulators ir jāuzlādē.

PIEZĪME. Akumulatora uzlādes indikators attēlo tikai akumulatora atlikušo uzlādes līmeni. Tas nav instrumenta darbspējas indikators, un to ietekmē dažādi mainīgie faktori — instrumenta sastāvdaļas, temperatūra un lietošanas veids.

SALIKŠANA

Ķēdes sliedes un ķēdes uzstādīšana (A., C.–E. att.)

⚠ UZMANĪBU! *Ķēde ir asa. Vienmēr valkājiet aizsargcimdus, strādājot ar ķēdi. Ķēde ir asa, tāpēc var izraisīt ievainojumus pat tad, ja negriežas.*

⚠ BRĪDINĀJUMS! *Rotējošā ķēde ir asa. Pirms turpmāk minēto darbu veikšanas akumulatoram jābūt izņemtam, lai nejauši neiedarbinātu instrumentu. Ja tas netiek ievērots, var gūt smagus ievainojumus.*

Motorzāģa ķēde **5** un ķēdes sliede **4** ir iepakotas atsevišķos kartona iepakojumos. Ķēde ir jāuzliek uz sliedes, un abas detaļas jāpiestiprina pie instrumenta korpusa.

1. Novietojiet zāģi uz līdzenas un taisnas virsmas.
2. Pastumiet uz augšu bloķēšanas sviru un grieziet ķēdes sliedes regulēšanas fiksatoru **8** pretēji pulksteņrādītāja virzienam, kā norādīts C. attēlā, lai noņemtu zobrata aizsargu **6**.
3. Uzvelciet aizsargcimdus, satveriet motorzāģa ķēdi **5** un aptiniet to ap ķēdes sliedi **4** tā, lai zobi būtu vērsti pareizajā virzienā (sk. D. attēlu).
4. Ķēdei pareizi jāieguļ gropē visapkārt ķēdes slidei.
5. Aplieciet motorzāģa ķēdi ap zobratu **18**. Savietojot ķēdes sliedes atveri ar ķēdes spriegošanas tapu **20** un skrūvi **19** instrumenta pamatnē, kā norādīts E. attēlā.
6. Kad viss savietots, turiet sliedi nekustīgu un uzlieciet atpakaļ zobrata aizsargu **6**. Aizsarga bezrīku spriegošanas skrūves atverei jābūt savietotai ar korpusa skrūvi **19**. Pastumiet uz augšu bloķēšanas sviru un grieziet ķēdes sliedes regulēšanas

fiksatoru **8** pulksteņrādītāja virzienā, līdz tas nofiksējas, tad atbrīvojiet fiksatoru par vienu pilnu apgriezību, lai motorzāģa ķēdi var pareizi nospriegot.

7. Lai palielinātu spriegojumu, grieziet ķēdes spriegotāju **9** pulksteņrādītāja virzienā, kā norādīts E. attēlā. Pārlicinieties, vai motorzāģa ķēde **5** ir stingri savilkta ap ķēdes sliedi **4**. Pievelciet ķēdes sliedes regulēšanas fiksatoru, līdz tas nofiksējas. Sliede ir droši nofiksēta, kad atskan trīs klikšķi. Tā vairs nav jāpievelk.

Ķēdes spriegojuma regulēšana (A., F. att.)

⚠ UZMANĪBU! *Ķēde ir asa. Vienmēr valkājiet aizsargcimdus, strādājot ar ķēdi. Ķēde ir asa, tāpēc var izraisīt ievainojumus pat tad, ja negriežas.*

⚠ BRĪDINĀJUMS! *Rotējošā ķēde ir asa. Pirms turpmāk minēto darbu veikšanas akumulatoram jābūt izņemtam, lai nejauši neiedarbinātu instrumentu. Ja tas netiek ievērots, var gūt smagus ievainojumus.*

1. Novietojiet motorzāģi uz līdzenas un cietas virsmas un pārbaudiet motorzāģa ķēdes **5** spriegojumu. Spriegojums ir pareizs, ja ķēdi ar rādītājpirkstu un īkšķi viegli paceļ 3 mm no ķēdes sliedes **4** un tā savelkas atpakaļ, kā norādīts F. attēlā. Ķēde nedrīkst nokārties ķēdes sliedes apakšpusē, kā norādīts F. attēlā.
2. Lai noregulētu motorzāģa ķēdes spriegojumu, pastumiet uz augšu bloķēšanas sviru un grieziet ķēdes sliedes regulēšanas fiksatoru **8** pretēji pulksteņrādītāja virzienam par vienu pilnu apgriezību. Grieziet ķēdes spriegotāju **9** pulksteņrādītāja virzienā, līdz ķēde ir pareizi nospriegotā, kā iepriekš norādīts.
3. Pārlietu nenospriegojiet ķēdi, citādi tā pārāk ātri nodilst, kā arī sāīsīnās gan ķēdes, gan sliedes kalpošanas laiks.
4. Kad ķēde ir pareizi nospriegotā, cieši pievelciet ķēdes sliedes regulēšanas fiksatoru.

PIEZĪME. Ķēdes sliedes regulēšanas fiksatoram ir sprūdrata pievilšanas sistēma. Zobrata aizsargs ir droši nofiksēts, kad atskan trīs klikšķi. Tā vairs nav jāpievelk.

5. Ja motorzāģa ķēde ir jauna, pirmajās 2 darba stundās biežāk pārbaudiet tās nospriegojumu (pēc akumulatora izņemšanas), jo jauna ķēde mēdz mazliet izstiepties.

Motorzāģa ķēdes nomainīšana (A., G. att.)

⚠ UZMANĪBU! *Ķēde ir asa. Vienmēr valkājiet aizsargcimdus, strādājot ar ķēdi. Ķēde ir asa, tāpēc var izraisīt ievainojumus pat tad, ja negriežas.*

⚠ BRĪDINĀJUMS! *Rotējošā ķēde ir asa. Pirms turpmāk minēto darbu veikšanas akumulatoram jābūt izņemtam, lai nejauši neiedarbinātu instrumentu. Ja tas netiek ievērots, var gūt smagus ievainojumus.*

1. Lai atbrīvotu ķēdes spriegojumu, pastumiet uz augšu bloķēšanas sviru un grieziet ķēdes sliedes regulēšanas fiksatoru **8** pretēji pulksteņrādītāja virzienam.
2. Noņemiet zobrata aizsargu **6**, kā norādīts sadaļā **Ķēdes sliedes un ķēdes uzstādīšana**.
3. Izceliet nolietoto motorzāģa ķēdi **5** no ķēdes sliedes **4** gropes.

- levietojiet ķēdes sliedes gropē jaunu ķēdi tā, lai ķēdes zobi būtu vērsti pareizajā virzienā, proti, bultiņai uz ķēdes jāatbilst norādījumiem zobrata aizsarga **6** grafiskajā attēlojumā, kā norādīts G. attēlā.
- levērojiet sadaļas **Ķēdes sliedes un ķēdes uzstādīšana** norādījumus.

Rezerves ķēdi un sliedi var iegādāties vietējā STANLEY FATMAX apkopes centrā.

- Modeļa SFMCCS630 rezerves ķēdes numurs: STZCS230, apkopes detaļas numurs: N580237. Rezerves sliedes STZCS1230 garums: 30 cm, apkopes detaļas numurs: N727097.

Ķēdes un ķēdes sliedes eļļošana (H. att.)

Automātiskās eļļošanas sistēma

Šis motorzāģis ir aprīkots ar automātiskās eļļošanas sistēmu, kas pastāvīgi eļļo ķēdi un ķēdes sliedi. Eļļas līmeņa indikators **10** uzrāda motorzāģa eļļas līmeni. Ja eļļas līmenis ir zem ceturtdaļas atzīmes, noņemiet akumulatoru no motorzāģa un uzpildiet to ar pareiza veida eļļu. Pabeidzot zāģēšanu, eļļas tvertne ir jāiztukšo.

PIEZĪME. Lietojiet augstākās kvalitātes sliedes un ķēdes eļļu, lai nodrošinātu pareizu eļļošanu. Kā pagaidu risinājumu var izmantot SAE30 motoreļļu bez attīrošām piedevām. Apzāģējot kokus, ieteicams lietot sliedes un ķēdes augu bāzes eļļu. Nav ieteicams lietot minerāleļļu, jo tā var bojāt koksnī.

Nedrīkst lietot atkritumeļļu vai ļoti biezu eļļu. Šāda eļļa var sabojāt motorzāģi.

Eļļas tvertnes uzpildīšana

- Pastumiet uz leju bloķēšanas sviru, paskrūvējiet valņa eļļas tvertnes vāciņu **16**, griežot to par ceturtdaļapgriezīenu pretēji pulksteņrādītāja virzienam, tad noņemiet vāciņu. Uzpildiet tvertnē ieteicamo sliedes un ķēdes eļļu, līdz tās līmenis sasniedzis augšējo līmeņa atzīmi **10**.
- Uzlieciet atpakaļ eļļas tvertnes vāciņu un pievelciet to, griežot par ceturtdaļapgriezīenu pulksteņrādītāja virzienā. Pastumiet uz augšu bloķēšanas sviru, līdz tā ir nofiksēta.
- Regulāri izslēdziet instrumentu un pārbaudiet eļļas līmeņa atzīmi, lai pārliecinātos, vai sliede un ķēde tiek pareizi ieeļļotas.

Motorzāģa transportēšana (A., I. att.)

- Pirms motorzāģa transportēšanas izņemiet no tā akumulatoru un nosedziet ķēdes sliedi **4** ar uznavu **11** (I. att.).
- Aktivizējiet ķēdes bremzi, spiežot ķēdes bremzi / priekšējo rokas aizsargu **3** uz priekšu.

EKSPLOATĀCIJA

Lietošanas norādījumi

BRĪDINĀJUMS! Vienmēr ievērojiet šos drošības norādījumus un spēkā esošos normatīvos aktus.

BRĪDINĀJUMS! Lai mazinātu smaga ievainojuma risku, pirms regulēšanas vai pierīču/piederumu uzstādīšanas un noņemšanas izslēdziet instrumentu

un izņemiet no tā akumulatoru. Instrumentam nejauši sākot darboties, var gūt ievainojumus.

Pareizs roku novietojums (A., J. att.)

BRĪDINĀJUMS! Lai mazinātu smaga ievainojuma risku, **VIENMĒR** turiet rokas pareizi, kā norādīts.

BRĪDINĀJUMS! Lai mazinātu smaga ievainojuma risku, **VIENMĒR** saglabājiet ciešu tvērienu, lai būtu gatavs negaidītai reakcijai.

Pareizs roku novietojums paredz turēt vienu roku uz priekšējo roktura **13**, bet otru — uz aizmugurējā roktura **12**.

Motorzāģa ekspluatācija (A. att.)

BRĪDINĀJUMS! Izlasiet un izprotiet visus norādījumus. Ja netiek ievēroti visi turpmāk redzami norādījumi, var sapnest elektriskās strāvas triecienu, izraisīt ugunsgrēku un/vai gūt smagu ievainojumu.

- Aizsargājiet sevi pret atsitieni, kas var izraisīt smagus ievainojumus vai nāvi. Skatiet svarīgus drošības norādījumus par aizsardzību pret atsitieni, lai novērstu atsitiena risku.
- Nesniedzieties pārāk tālu. Nezāģējiet augstāk par krūšu līniju. Stāviet stabili uz kājām. Turiet kājas plati. Sadaliet savu svaru vienmērīgi uz abām kājām.
- Ar kreiso roku stingri satveriet priekšējo rokturi **13** un ar labo roku — aizmugurējo rokturi **12** tā, lai jūsu ķermenis atrastos ķēdes sliedes kreisajā pusē.
- Neturiet motorzāģi aiz ķēdes bremzes / priekšējā rokas aizsarga **3**. Nesalieciet kreisās rokas elkonī un turiet roku taisni, lai pretotos atsitienam.

BRĪDINĀJUMS! Neturiet rokas krusteniski uz rokturiem (kreisā roka — uz aizmugurējā roktura, labā roka — uz priekšējā roktura).

BRĪDINĀJUMS! Strādājot ar motorzāģi, jūsu ķermenis nedrīkst atrasties vienā līnijā ar ķēdes sliedi **4**.

- Nestrādājiet ar instrumentu, atrodoties kokā, stāvot neērtā pozīcijā, uz trepēm vai uz citas nestabilas virsmas. Jūs varat zaudēt kontroli pār motorzāģi, tādējādi gūstot smagus ievainojumus.
- Zāģējot motorzāģa ķēdi visu laiku jādarbojas pilnā ātrumā.
- Ļaujiet ķēdei pašai zāģēt. Piespiediet tikai mazliet. Zāģējuma beigās nespiediet motorzāģa ķēdi.

BRĪDINĀJUMS! Ja instruments netiek lietots, jāaktivizē ķēdes bremze un no tā jāizņem akumulators.

Ieslēgšanas/izslēgšanas slēdzis (L. att.)

Ieņemiet stingru stāju un ar abām rokām cieši satveriet motorzāģi, apvijot ap rokturiem ikškus un pārējās rokas pirkstus. Lai ieslēgtu instrumentu, pārbaudiet, vai nav aktivizēta ķēdes bremze. Bīdiet bloķēšanas sviru **2**, kā norādīts L. attēlā, un nospiediet slēdža mēlīti **1**. Kad instruments darbojas, varat atlaist bloķēšanas sviru.

LATVIEŠU

Lai instruments turpinātu darboties, neatļaidiet mēlīti. Lai izslēgtu instrumentu, atļaidiet slēdža mēlīti.

PIEZĪME. Ja zāgējot pārāk spēcīgi spiež uz motorzāģi, tas izslēdzas. Lai no jauna ieslēgtu motorzāģi, jāatļaiž slēdža mēlīte 1. Atsāciet zāģēt, nespiežot pārāk spēcīgi. Ļaujiet motorzāģim darboties savā gaitā.

BRĪDINĀJUMS! Slēdzi nedrīkst nobloķēt ieslēgtā pozīcijā.

Kēdes bremzes aktivizēšana (K. att.)

Motorzāģis ir aprīkots ar motora kēdes atvienošanas sistēmu, kas momentā atvieno ķēdi, tiklīdz rodas atsitiens.

1. Izņemiet no instrumenta akumulatoru.
2. Lai aktivizētu kēdes bremzi, spiediet kēdes bremzi / priekšējo rokas aizsargu 3 uz priekšu, līdz tas nofiksējas.
3. Velciet kēdes bremzi / priekšējo rokas aizsargu 3 pret priekšējo rokturi 13 un iestatiet uzstādītā pozīcijā, kā norādīts K. attēlā.
4. Instrumentu tagad var lietot.

PIEZĪME. Atsitienu gadījumā kreisā roka saskaras ar priekšējo aizsargu, spiežot to uz priekšu materiāla virzienā. Instruments tiek apturēts.

Kēdes bremzes pārbaude (A. att.)

Ikreiz pirms darba pārbaudiet kēdes bremzi, vai tā darbojas pareizi.

1. Novietojiet instrumentu uz līdzenas un taisnas virsmas. Pārbaudiet, vai motorzāģa ķēde 5 nepieskaras zemei.
2. Cieši ar abām rokām satveriet motorzāģi un ieslēdziet to.
3. Griežiet kreiso roku ap rokturi uz priekšu ap priekšējo rokturi 13 tā, lai plaukstas virspuse saskartos ar kēdes bremzi / priekšējo rokas aizsargu 3, un spiediet to uz priekšu materiāla virzienā. Motorzāģim momentā jāpārstāj darboties.

PIEZĪME. Ja motorzāģis momentā netiek apturēts, pārtrauciet to ekspluatēt un nogādājiet tuvākajā STANLEY FATMAX apkopes centrā.

BRĪDINĀJUMS! Pirms zāģēšanas jāaktivizē kēdes bremze.

Līmeņrādīs ar gaisa pūslīti (A., T. att.)

BRĪDINĀJUMS! Darba laikā neturiet motorzāģi augstāk par plecu līniju. Pirms zāģēšanas savietojiet līmeņrādīšus ar gaisa pūslīti.

Ideāli piemēroti horizontālai zāģēšanai, lai nodrošinātu taisnu, līdzenu griezum, apstrādājot detaļas žogiem un kļajiem vai sagatavojot margu stienus.

1. Savietojiet abus līmeņrādīšus ar gaisa pūslīti 7.
2. Sākot zāģēt, motorzāģa ķēdei ir jādarbojas pilnā ātrumā.
3. Novietojiet motorzāģa ķēdes apakšējo zobatduri 22 aiz sākotnējā iezāģējuma vietas.
4. Iesākot zāģēšanu un apstrādājamojā materiālā izveidojot ierobu, nedrīkst mainīt zāģēšanas leņķi.

PIEZĪME. Ja maina zāģēšanas leņķi, kēdes sliede var saliekties.

Izplatītākās zāģēšanas metodes

(A., M., N., R., S., T., U. att.)

Gāšana

Koka nozāģēšanas process. Pirms koka gāšanas pārbaudiet, vai akumulators ir pilnībā uzlādēts, lai varētu paveikt visu gāšanas procesu ar vienu akumulatora uzlādi. Negāziet kokus stipra vēja apstākļos.

BRĪDINĀJUMS! Gāžot koku, var gūt ievainojumus. Šis darbs jāveic tikai apmācītām personām.

- Vajadzības gadījumā pirms zāģēšanas jāieplāno un jāattīra atkāpšanās ceļš. Atkāpšanās ceļam jābūt atpakaļejošā virzienā pa diagonāli no paredzētās koka krišanas līnijas (R. att.).

R. att.

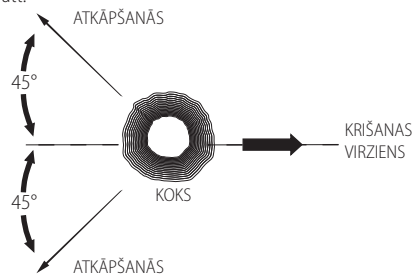

- Pirms koka gāšanas novērtējiet dabīgo koka noliekumu, lielāko zaru atrašanās vietu un vēja virzienu, lai noteiktu, kurā virzienā koks kritīs. Sagatavojiet ķīļus (koka, plastmasas vai alumīnija) un smagu āmuru. Atbrīvojiet aizzāģējuma vietas no netīrumiem, akmeņiem, atlukušas mizas, naglām, skavām un stieplēm.
- Aizzāģējums: perpendikulāri krišanas līnijai veiciet kokā iezāģējumu, kas atbilst 1/3 no koka diametra. Vispirms veiciet apakšējo horizontālo iezāģējumu. Tādējādi motorzāģa ķēde vai kēdes sliede netiks iespiesta, veicot otro iezāģējumu (S. att.).
- Gāšanas aizzāģējums: šim aizzāģējumam jābūt vismaz 51 mm augstāk par horizontālo iezāģējumu. Gāšanas aizzāģējumam jābūt paralēli horizontālam iezāģējuma līnijai. Veidojiet gāšanas aizzāģējumu tā, lai atstātu kokā pietiekami lielu nepārzāģēto joslu. Nepārzāģētā josla kalpo kā enģe, neļaujot kokam grozīties un krist nepareizā virzienā. Nepārzāģējiet šo joslu (S. att.).
- Tiklīdz gāšanas aizzāģējums tuvojas nepārzāģētajai joslai, koks sāk krist. Ja pastāv iespēja, ka koks varētu nekrist paredzētajā virzienā vai noliekties atpakaļ un iespiest motorzāģa ķēdi, pārtrauciet zāģēšanu, kamēr aizzāģējums vēl nav pabeigts, un ievietojiet aizzāģējumā ķīli, lai koks kristu pareizajā virzienā. Kad koks sāk krist, izņemiet motorzāģi no aizzāģējuma, apturiet tā motoru, novietojiet motorzāģi zemē un tad atkāpieties pa atkāpšanās ceļu. Uzmanieties no krītošiem zariem virs galvas un skatieties sev zem kājām.

S. att.

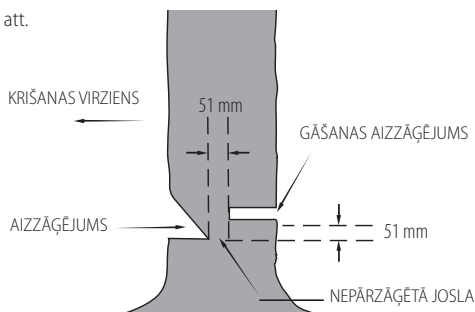

Atzarošana

Funkcija paredzēta nogāzta koka zaru nozāgēšanai. Atzarojot nenozāgējiet lielos apakšējos zarus, lai tie varētu atbalstīt balķi. Nozāgējiet mazos zarus ar vienu piegājieni. Nospriegoti zari jāzāgē virzienā no zara apakšas uz augšu, lai motorzāģis neiestrēgtu, kā norādīts M. attēlā. Aplīdziniet zarus no pretējās puses, lai koka stumbrs atrastos starp jums un motorzāģi. Nekad nezāgējiet zaru, turot to starp kājām vai sēžot uz zara.

Sagarināšana

⚠ BRĪDINĀJUMS! Ja operators šo darbu veiks pirmo reizi, ieteicams vispirms pavigrināties uz zāgēšanas stēķa.

Ši ir nozāģēta koka vai balķa sazāģēšana īsākos gabalos. Zāģēšanas metode atkarīga no tā, kā balķis tiek atbalstīts. Ja iespējams, lietojiet zāģēšanas stēķi (N. att).

- Sākot zāģēt, motorzāģa ķēdei ir jādarbojas pilnā ātrumā.
- Novietojiet motorzāģa ķēdes apakšējo zobatduri **22** aiz sākotnējā iezāģējuma vietas, kā norādīts T. attēlā.
- Ieslēdziet motorzāģi un zāģējiet, pamazām sagāžot ķēdes sliedi uz leju, ko var panākt, izmantojot zobatduri kā enģi.
- Tiklīdz motorzāģis ir 45 grādu leņķī, iztaisnojiet to un atkārtojiet minēto darbību, līdz balķis ir pārzāģēts.
- Ja balķis tiek balstīts visā garumā, zāģējiet to no augšpusē, lai neiezāģētu zemē, jo tādejādi ķēde ātri vien kļūs neasa.

T. att.

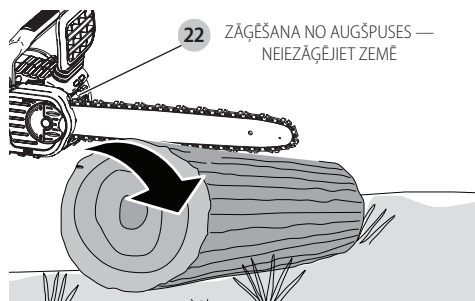

- **U. attēls:** ja balķis atbalstīts vienā galā Vispirms no apakšpusē veiciet balķi iezāģējumu, kas atbilst 1/3 no balķa diametra. Tad pārzāģējiet balķi, zāģējot no apakšpusē pret pirmo iezāģējumu.

U. att.

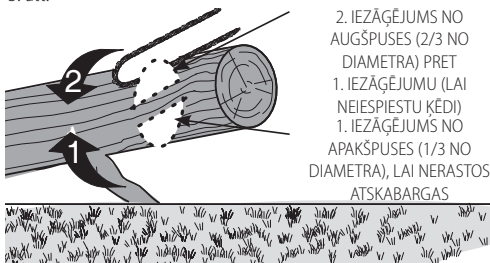

- **V. attēls:** ja balķis atbalstīts abos galos Vispirms no augšpusē veiciet balķi iezāģējumu, kas atbilst 1/3 no balķa diametra. Tad pārzāģējiet balķi, zāģējot atlikušo 2/3 no apakšpusē pret pirmo iezāģējumu.

V. att.

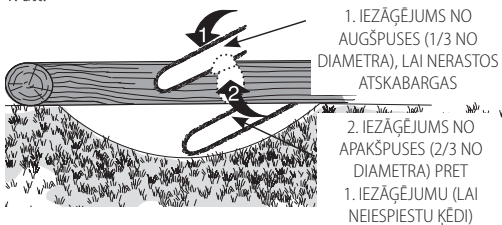

- Strādājot nogāzē, vienmēr stāviet augstāk par balķi. Kad balķis ir teju pārzāģēts, samaziniet spiedienu uz motorzāģi, bet neatļaidiet satvērienu, lai saglabātu kontroli. Neļaujiet motorzāģim saskarties ar zemi. Pabeidzot zāģēšanu, nogaidiet, līdz motorzāģa ķēde pārstāj griezties, tad pārvietojiet motorzāģi. Pārvietojot motorzāģi no vienas zāģējuma vietas uz citu, jāizslēdz motors.

TĪRĪŠANA UN APKOPE

Instrumentu tīriet tikai ar maigām ziepēm un mitru lupatiņu. Nelietojiet šķīdinātājus motorzāģa plastmasas korpusa tīrīšanai. Nekādā gadījumā nepieļaujiet, lai instrumentā iekļūst šķidrums; instrumentu nedrīkst iegremdēt šķīdumā.

SVARĪGI! Lai saglabātu izstrādājuma DROŠU un UZTICAMU darbību, remontdarbus, apkopi un regulēšanu drīkst veikt tikai pilnvarotā STANLEY FATMAX apkopes centrā, izmantojot tikai identiskas rezerves daļas.

Regulāra apkope nodrošina motorzāģa ilgu un efektīvu kalpošanas laiku.

Motorzāģa ķēde un ķēdes sliede

Pēc vairākām darba stundām noņemiet zobrata aizsargu, ķēdes sliedi un motorzāģa ķēdi, tad tos rūpīgi notīriet, izmantojot mīkstu saru suku.

Uz sliedes esošajai eļļošanas atverei jābūt tīrai. Nomainot neasu ķēdi pret asu, ieteicams aplikēt ķēdi ar ķēdes sliedi, sākot no apakšpusē un virzoties uz augšpusi.

Motorzāģa ķēdes asināšana (0.–0. att.)

⚠ UZMANĪBU! Ķēde ir asa. Vienmēr valkājiet aizsargcimdus, strādājot ar ķēdi. Ķēde ir asa, tāpēc var izraisīt ievainojumus pat tad, ja negriežas.



BRĪDINĀJUMS! Rotējošā ķēde ir asa. Pirms turpmāk minēto darbu veikšanas akumulatoram jābūt izņemtam, lai nejauši neiedarbinātu instrumentu. Ja tas netiek ievērots, var gūt smagus ievainojumus.

PIEZĪME. Darba laikā saskaroties ar zemi vai naglām, motorzāģa ķēdes zobi uzreiz kļūst neasi.

Lai saglabātu instrumenta vislabāko darba efektivitāti, svarīgi ir regulāri asināt ķēdes zobus. Ievērojiet turpmāk minētos ieteikumus par pareizu motorzāģa ķēdes asināšanu.

1. Ķēdes asināšanai izmantojiet 4,5 mm vīli un vīles turētāju vai vilēšanas vadiklu. Tādējādi tiek panākts pareizs asināšanas leņķis.
2. Novietojiet vīles turētāju līdzieni uz zoba augšējās plātnes un dziļummēra.
3. **O. attēls:** augšējās plātnes **21** vilēšanas līnijai jābūt 30° leņķī uz vilēšanas vadiklas, kas atrodas paralēli ķēdei (vilējiet 60° leņķī pret ķēdi, skatoties no sāna).
4. Vispirms uzasiniet zobus vienā ķēdes pusē. Virziet vīli no zobu iekšpusēs uz ārpusi. Tad apgrieziet motorzāģi otrādi un novilējiet ķēdes otrā pusē esošos zobus, izmantojot to pašu metodi (2., 3., 4. darbība).

PIEZĪME. Ar plakanvīli novilējiet atgāžņu augšpusi (ķēdes posma daļa zoba priekšpusē) tā, lai tie būtu aptuveni par 0,635 mm zemāk nekā zobu gali, kā norādīts **P. attēlā**.

5. **Q. attēls:** visiem zobiem jābūt vienādā garumā.
6. Ja augšējo vai sānu plātņu hromētājā virsmā ir bojājumi, vilējiet tiktāl, līdz tie ir novilēti.



UZMANĪBU! Novilēti zobi ir asi, tāpēc ievērojiet ārkārtīgu piesardzību, tos asinot.

PIEZĪME. Ikreiz uzasinot ķēdi, tā zaudē daļu no pretatsiena īpašībām, tāpēc jāievēro ārkārtīga piesardzība. Ķēdi ieteicams asināt ne vairāk kā četras reizes.

Piederumi



BRĪDINĀJUMS! Lietojot citus piederumus, kas nav ieteikti šajā rokasgrāmatā, var rasties bīstami apstākļi.

Rezerves ķēdi un sliedi var iegādāties vietējā STANLEY FATMAX pilnvarotajā apkopes centrā. Lietošanai tikai ar pretatsiena ķēdi un sliedi.

Ķēdes un sliedes, kas pieejamas modelim **SFMCCS630**:

- ķēdes sliede: **30 cm**, apkopes detaļas numurs: N727097;
- ķēde: **30 cm**, apkopes detaļas numurs: N580237.

Piederumi



BRĪDINĀJUMS! Tā kā citi piederumi, kurus STANLEY FATMAX nav ieteicis un nepiedāvā, nav pārbaudīti lietošanai ar šo instrumentu, var rasties bīstami apstākļi, ja tos lieto. Lai mazinātu ievainojuma risku, šim instrumentam lietojiet tikai STANLEY FATMAX ieteiktos piederumus.

Lai iegūtu sīkāku informāciju par attiecīgajiem piederumiem, sazinieties ar tuvāko pārstāvi.

Apkope

Šis STANLEY FATMAX elektroinstruments ir paredzēts ilglaicīgam darbam ar mazāko iespējamo apkopi. Nepārtraukti nevainojama darbība ir atkarīga no pareizas instrumenta apkopes un regulāras tīrīšanas.



BRĪDINĀJUMS! Lai mazinātu smaga ievainojuma risku, pirms regulēšanas vai pierīču/piederumu uzstādīšanas un noņemšanas izslēdziet instrumentu un izņemiet no tā akumulatoru. Instrumentam nejauši sākot darboties, var gūt ievainojumus.

Lietotājam nav paredzēts patstāvīgi veikt lādētāja un akumulatora apkopi.



Eļļošana

Sk. sadaļu **Motorzāģa ķēdes un ķēdes sliedes eļļošana** (H. att.).



Tīrīšana



BRĪDINĀJUMS! Ar sausu gaisu no galvenā korpusa izpūtiet netīrumus un putekļus ikreiz, kad pamanāt tos uzkrājamies gaisa atverēs, kā arī visapkārt tām. Veicot šo darbu, valkājiet atzītas acu aizsargus un putekļu masku.



BRĪDINĀJUMS! Instrumenta detaļu tīrīšanai, kas nav no metāla, nedrīkst izmantot šķīdinātājus vai citas asas ķīmiskas vielas. Šīs ķīmiskas vielas var sabojāt šo detaļu materiālu. Lietojiet tikai maigā ziepjūdenī samitrinātu lupatiņu. Nekādā gadījumā nepieļaujiet, lai instrumentā iekļūst šķidrums; instrumentu nedrīkst iegremdēt šķīdumā.

Vides aizsardzība



Dalīta atkritumu savākšana. Izstrādājumus un akumulatorus ar šo apzīmējumu nedrīkst izmest kopā ar parastiem sadzīves atkritumiem.

Izstrādājumu un akumulatoru sastāvā ir materiāli, ko var atgūt vai otrreizēji pārstrādāt, samazinot pieprasījumu pēc izejvielām. Nododiet otrreizējai pārstrādei elektriskos izstrādājumus un akumulatorus saskaņā ar vietējiem noteikumiem. Sīkāka informācija ir pieejama vietnē **www.2helpU.com**.

Uzlādējams akumulators

Šis ilglaicīgas darbības akumulators jāuzlādē, kad tas vairs nenodrošina pietiekami lielu jaudu, salīdzinot ar jaudu pirms tam. Kad tā ekspluatācijas laiks ir beidzies, no tā ir jāatbrīvojas videi nekaitīgā veidā:

- izlādējiet akumulatoru pilnībā, pēc tam izņemiet to no instrumenta;
- litija jonu elementus iespējams pārstrādāt. Nogādājiet akumulatoru izplatītājam vai vietējā atkritumu pārstrādes punktā. Savāktie akumulatori tiek pareizi otrreizēji pārstrādāti vai likvidēti.

Garantija

1 gada garantija

Visiem STANLEY FATMAX elektroinstrumentiem standartā ir 1 gada garantija. Gadījumā, ja 1 gada laikā kopš iegādes brīža elektroinstrumentu sabojājas materiālu vai darba kvalitātes defektu dēļ, STANLEY garantē visu bojāto detaļu nomainīšanu vai remontu bez maksas vai saskaņā ar mūsu vienpersonisku lēmumu visa instrumenta nomainīšanu bez maksas.

3 gadu garantija

Reģistrējiet STANLEY FATMAX elektroinstrumentu 4 nedēļu laikā no pirkuma brīža un saņemiet papildu 2 gadu garantiju.

Gadījumā, ja šis reģistrētais elektroinstrumentu sabojājas materiālu vai darba kvalitātes defektu dēļ, STANLEY garantē visu bojāto detaļu nomainīšanu vai remontu bez maksas vai saskaņā ar mūsu vienpersonisku lēmumu visa instrumenta nomainīšanu bez maksas.

PROBLĒMU NOVĒRŠANA

Problēma	Risinājums
Instrumentu nevar iedarbināt.	<ul style="list-style-type: none"> Pārbaudiet, vai akumulators ir pareizi ievietots. Iepazīsieties ar akumulatora uzlādes prasībām. Pārbaudiet, vai bloķētājs ir nospiests līdz galam pirms mēlītes kustināšanas.
Darba laikā instruments izslēdzas.	<ul style="list-style-type: none"> Uzlādējiet akumulatoru. Instrumentam tiek lietots ar spēku. Ieslēdziet no jauna un pārmērīgi nespiediet instrumentu.
Akumulators netiek uzlādēts.	<ul style="list-style-type: none"> Ievietojiet akumulatoru lādētājā, līdz iedegas sarkanais uzlādes indikators. Ja akumulators ir tukšs, uzlādējiet to 8 stundas. Pievienojiet lādētāju elektriskajai kontaktligzdai, kas ir darba kārtībā. Sīkāku informāciju sk. sadaļā Svarīgas piezīmes par uzlādi. Pārbaudiet kontaktligzdas darbību, iespraužot tajā kādu citu elektroiekārtu. Pārbaudiet, vai kontaktligzda ir savienota ar gaismas slēdzi, kas atvieno barošanu, ja izslēdz gaismas. Pārvietojiet lādētāju un instrumentu vietā, kur gaisa temperatūra ir robežās no 4,5 līdz 40,5 °C.

Problēma	Risinājums
Ķēde vai sliede ir pārkarususi.	<ul style="list-style-type: none"> Sk. sadaļu Ķēdes spriegojuma regulēšana. Sk. sadaļu Motorzāģa ķēdes un ķēdes sliedes eļļošana.
Ķēde ir valģīga.	<ul style="list-style-type: none"> Sk. sadaļu Ķēdes spriegojuma regulēšana.
Slikta griezumata kvalitāte.	<ul style="list-style-type: none"> Sk. sadaļu Ķēdes spriegojuma regulēšana. PIEZĪME. Pārmērīgs spriegojums izraisa ātrāku ķēdes un sliedes nolietojumu un saīsina to kalpošanas laiku. Ieeļļojiet ikreiz pirms zāģēšanas. Sk. sadaļu Motorzāģa ķēdes nomaīņa.
Instrumentu darbojas, bet nezāģē.	<ul style="list-style-type: none"> Iespējams, ķēde uzstādīta ačģārni. Sk. sadaļas par ķēdes uzstādīšanu un noņemšanu.
Instrumentu netiek eļļots.	<ul style="list-style-type: none"> Uzpildiet eļļas tvertni. Notīriet ķēdes sliedi, zobratu un zobrata aizsargu. Sk. sadaļu Tīrīšana un apkope.

30 CM 18 В ЦЕПНАЯ ПИЛА

SFMCCS630

Поздравляем!

Вы выбрали инструмент STANLEY FATMAX. Многолетний опыт, тщательная разработка изделий и инновации делают компанию STANLEY FATMAX одним из самых надежных партнеров для пользователей профессиональных электроинструментов.

Технические характеристики

SFMCCS630		
Напряжение	В _{пост. тока}	18
Тип батареи	ионно-литиевая	
Тип		1
Длина шины	см	30
Максимальная скорость цепи (без нагрузки)	м/с	7,7
Максимальная длина реза	см	25
Емкость резервуара для масла	мл	230
Вес (без аккумуляторной батареи)	кг	3,86

Значения шума и вибрации (сумма векторов в трех плоскостях) в соответствии с EN60745-2-13.

L_{pA} (уровень звукового давления)	дБ(A)	86
L_{WA} (уровень акустической мощности)	дБ(A)	98
K (погрешность для заданного уровня мощности)	дБ(A)	1,6
Значение вибрационного воздействия a_h =	м/с ²	3,9
Погрешность K =	м/с ²	1,5

Значение вибрационного воздействия, указанное в данном справочном листе, было получено в соответствии со стандартным тестом, приведенным в EN60745, и может использоваться для сравнения инструментов. Кроме того, оно может использоваться для предварительной оценки воздействия вибрации.



ВНИМАНИЕ! Заявленное значение вибрационного воздействия относится к основным областям применения инструмента. Однако, если инструмент используется не по основному назначению, с различными дополнительными принадлежностями или при ненадлежащем уходе, уровень вибрации может измениться. Это может привести к значительному увеличению уровня воздействия вибрации в течение всего рабочего периода.

При расчете приблизительного значения уровня воздействия вибрации также необходимо учитывать время, когда инструмент выключен или то время, когда он работает на холостом ходу. Это может привести к значительному снижению уровня

воздействия вибрации в течение всего рабочего периода.

Определите дополнительные меры техники безопасности для защиты оператора от воздействия вибрации, а именно: поддержание инструмента и оснастки в рабочем состоянии, создание комфортных условий работы, хорошая организация рабочего места.

Аккумуляторная батарея Кат. №	Выходное напряжение	Зарядное устройство SFMCB12
SFMCB202	18	X
SFMCB204	18	X
SFMCB206	18	X

«X» обозначает, что аккумуляторная батарея совместима с этим конкретным зарядным устройством. Прочтите руководство по эксплуатации для получения более подробной информации.

Декларация о соответствии нормам ЕС

Директива по механическому оборудованию



18 В Цепная пила

SFMCCS630

STANLEY FATMAX заявляет, что продукция, описанная в разделе «Технические характеристики», соответствует: 2006/42/EC, EN60745-1:2009+A11:2010, EN60745-2-13:2009+A1:2010.

2000/14/EC, Annex V DEKRA Certification B.V., Meander 1051/P.O. Box 5185 6825 MJ ARNHEM / 6802 ED ARNHEM

Нидерланды

Идентификационный № уведомленного органа: 0344

L_{pA} (измеренное звуковое давление) 86 дБ(A)
погрешность (K) = 1,6 дБ(A)

L_{WA} (гарантированная акустическая мощность) 100 дБ(A)

Эти продукты также соответствуют Директивам 2014/30/EU, 2011/65/EU. За дополнительной информацией обращайтесь в компанию STANLEY FATMAX по адресу, указанному ниже или приведенному на задней стороне обложки руководства. Нижеподписавшийся составил данную декларацию по поручению компании STANLEY FATMAX и несет ответственность за составление технической документации.



А. П. Смит (A. P. Smith)

Технический директор

STANLEY FATMAX Europe, Egide Walschaertsstraat14-18,

2800 Mechelen, Бельгия

11.10.2019



ВНИМАНИЕ! Во избежание получения травм ознакомьтесь с инструкцией.

Обозначения. Правила техники безопасности

Ниже описывается уровень опасности, обозначаемый каждым из предупреждений. Прочитайте руководство и обратите внимание на эти символы.



ОПАСНО! Обозначает опасную ситуацию, которая неизбежно приведет к **серьезной травме или смертельному исходу**, в случае несоблюдения соответствующих мер безопасности.



ВНИМАНИЕ! Указывает на потенциально опасную ситуацию, которая, в случае несоблюдения соответствующих мер безопасности, **может** привести к **серьезной травме или смертельному исходу**.



ПРЕДУПРЕЖДЕНИЕ. Указывает на потенциально опасную ситуацию, которая, в случае несоблюдения соответствующих мер безопасности, **может** стать причиной **травм средней или легкой степени тяжести**.

ПРИМЕЧАНИЕ. Означает ситуацию, **не связанную с получением телесных повреждений**, но которая, если пренебречь правилами, **может** привести к **порче имущества**.



Указывает на риск поражения электрическим током.



Указывает на риск возгорания.

Общие правила техники безопасности при использовании электроинструментов



ВНИМАНИЕ! Полностью прочтите инструкции по технике безопасности и все руководства по эксплуатации. Несоблюдение правил и инструкций может привести к поражению электрическим током, возгоранию и/или тяжелым травмам.

СОХРАНИТЕ ВСЕ ИНСТРУКЦИИ ДЛЯ ПОСЛЕДУЮЩЕГО ИСПОЛЬЗОВАНИЯ

Термин «электроинструмент» в предупреждениях относится к работающим от сети (проводным) электроинструментам или работающим от аккумуляторной батареи (беспроводным) электроинструментам.

1) Безопасность на рабочем месте

- a) **Следите за чистотой и хорошим освещением на рабочем месте.** Плохое освещение или беспорядок на рабочем месте может привести к несчастному случаю.
- b) **Запрещается работать с электроинструментами во взрывоопасных местах, например, вблизи легковоспламеняющихся жидкостей, газов и пыли.** Искры, которые появляются при работе электроинструмента, могут привести к воспламенению пыли или паров.
- c) **Следите за тем, чтобы во время работы с электроинструментом в зоне работы не было посторонних и детей.** Отвлекаясь от работы, вы можете потерять контроль над прибором.

2) Электробезопасность

- a) **Штепсельная вилка электроинструмента должна соответствовать розетке. Никогда не меняйте вилку инструмента. Запрещается использовать переходники к вилкам для электроинструментов с заземлением.** Использование оригинальных штепсельных вилок, соответствующих типу сетевой розетки, снижает риск поражения электрическим током.
- b) **Избегайте контакта с заземленными поверхностями, такими как трубы, радиаторы и холодильники.** Если вы будете заземлены, увеличивается риск поражения электрическим током.
- c) **Запрещается оставлять электроинструмент под дождем и в местах повышенной влажности.** При попадании воды в электроинструмент риск поражения электротоком возрастает.
- d) **Берегите кабель от повреждений. Никогда не используйте кабель для переноски электроинструмента, не тяните за него, пытааясь отключить инструмент от сети. Держите кабель подальше от источников тепла, масла, острых углов или движущихся предметов.** Поврежденный или запутанный кабель питания повышает риск поражения электрическим током.
- e) **При работе с электроинструментом вне помещения необходимо пользоваться удлинителем, рассчитанным на эксплуатацию в соответствующих условиях.** Использование кабеля питания, предназначенного для использования вне помещения, снижает риск поражения электрическим током.
- f) **При необходимости эксплуатации электроинструмента в местах с повышенной влажностью используйте устройство защитного отключения (УЗО).** Использование УЗО снижает риск поражения электрическим током.

3) Обеспечение индивидуальной безопасности

- a) *При работе с электроинструментом сохраняйте бдительность, следите за своими действиями и руководствуйтесь здравым смыслом. Не работайте с электроинструментом, если вы устали, находитесь в состоянии наркотического, алкогольного опьянения или под воздействием лекарственных препаратов. Невнимательность при работе с электроинструментами может привести к серьезным травмам.*
- b) *Используйте средства индивидуальной защиты. Всегда надевайте защитные очки. Использование при работе таких средств защиты, как пылезащитная маска, обувь с нескользящей подошвой, каска и защитные наушники снижает риск травм.*
- c) *Примите меры для предотвращения случайного включения. Перед тем как подключить электроинструмент к сети и/или аккумуляторной батарее, возьмите инструмент или перенесите его на другое место, убедитесь в том, что выключатель находится в положении Выкл. Если при переноске электроинструмент остается подключен к сети, и при этом ваш палец находится на выключателе, это может привести к несчастному случаю.*
- d) *Уберите все регулировочные или гаечные ключи перед включением электроинструмента. Ключ, оставленный на вращающейся части электроинструмента, может травмировать.*
- e) *Не пытайтесь дотянуться до слишком удаленных поверхностей. Всегда твердо стойте на ногах, сохраняя равновесие. Это позволит лучше контролировать электроинструмент в непредвиденных ситуациях.*
- f) *Одевайтесь соответствующим образом. Не носите свободную одежду и ювелирные украшения. Следите за тем, чтобы волосы и одежда не попали под движущиеся детали. Возможно наматывание элементов одежды, ювелирных изделий и длинных волос на движущиеся детали.*
- g) *При наличии устройств для подключения оборудования для удаления и сбора пыли необходимо обеспечить правильность их подключения и эксплуатации. Использование устройства для пылеудаления снижает риски, связанные с пылью.*

4) Эксплуатация электроинструмента и уход за ним

- a) *Избегайте чрезмерной нагрузки электроинструмента. Используйте электроинструмент в соответствии с назначением. Правильно подобранный*

электроинструмент выполнит работу более эффективно и безопасно при стандартной нагрузке.

- b) *Не пользуйтесь инструментом, если не работает выключатель. Любой электроинструмент, управлять включением и включением которого невозможно, опасен и подлежит ремонту.*
- c) *Перед выполнением любой регулировки, заменой дополнительных приспособлений или хранением электроинструмента отключите инструмент от сети и/или извлеките аккумуляторную батарею из инструмента. Такие превентивные меры безопасности снижают вероятность случайного включения электроинструмента.*
- d) *Храните электроинструмент в недоступном для детей месте и не позволяйте работать с инструментом людям, не имеющим соответствующих навыков работы с такого рода инструментами. Электроинструмент представляет опасность в руках неопытных пользователей.*
- e) *Проводите обслуживание электроинструментов. Проверьте, не нарушена ли центровка или не заклинены ли движущиеся детали, нет ли поврежденных или иных неисправностей, которые могли бы повлиять на работу электроинструмента. В случае обнаружения повреждений, прежде чем приступить к эксплуатации электроинструмента, его следует отремонтировать. Большинство несчастных случаев происходит по причине отсутствия должного обслуживания электроинструмента.*
- f) *Следите за остротой заточки и чистотой режущих принадлежностей. Вероятность заклинивания инструмента, за которым следят должным образом и который хорошо заточен, значительно меньше, и работать с ним легче.*
- g) *Используйте данный электроинструмент, а также дополнительные приспособления и насадки в соответствии с данными инструкциями и с учетом условий и специфики работы. Использование электроинструмента для выполнения операций, для которых он не предназначен, может привести к опасной ситуации.*

5) Использование инструментов с аккумуляторными и уход за ними

- a) *Используйте для зарядки аккумуляторной батареи только указанное производителем зарядное устройство. Использование зарядного устройства определенного типа для зарядки других аккумуляторных батарей может быть огнеопасно.*
- b) *Используйте для электроинструмента только батареи указанного типа. Использование*

других аккумуляторных батарей может привести к травмам и пожару.

- c) **Оберегайте батарею от попадания в нее скрепок, монет, ключей, гвоздей, болтов или других мелких металлических предметов, которые могут вызывать замыкание контактов.** Короткое замыкание контактов батареи может привести к возгоранию или ожогам.
- d) **При повреждении аккумуляторной батареи, из нее может вытечь электролит. При случайном контакте с электролитом смойте его водой. При попадании электролита в глаза обратитесь за медицинской помощью.** Жидкость, находящаяся внутри батареи, может вызвать раздражение или ожоги.

6) Сервисное обслуживание

- a) **Обслуживание электроинструмента должно выполняться только квалифицированным техническим персоналом.** Это позволит обеспечить безопасность обслуживаемого электроинструмента.

Дополнительные предупреждения по безопасности при эксплуатации цепных пил

пил



ВНИМАНИЕ! Дополнительные указания по безопасности для цепных пил.

- **Держитесь подальше от работающей цепной пилы. Перед тем как включить цепную пилу убедитесь, что цепь ни во что не упирается.** Невнимательность при работе с цепной пилой может привести к соприкосновению вашей одежды или частей тела с пильной цепью.
- **Удерживайте цепную пилу правой рукой за заднюю рукоятку а левой — за переднюю рукоятку.** Неправильное (обратное) удерживание пилы увеличивает риск получения травмы и поэтому запрещено.
- **Удерживайте инструмент за изолированные поверхности при выполнении работ, так как существует вероятность контакта пильной цепи со скрытой электропроводкой.** Контакт пильной цепи с находящимся под напряжением проводом может подать ток на незащищенные металлические части инструмента, что может привести к поражению оператора электрическим током.
- **Всегда надевайте защитные очки и наушники.** Также рекомендуется использовать дополнительные средства индивидуальной защиты для головы, рук и ног. Подходящая защитная одежда уменьшает вероятность получения травм от выбрасываемых обломков или случайного соприкосновения с пильной цепью.
- **Запрещается использовать цепную пилу, находясь на дереве.** Эксплуатация цепной пилы во время нахождения на дереве может привести к травмам.
- **Во время эксплуатации цепной пилы старайтесь сохранять устойчивое положение и равновесие и стоять на твердой, ровной поверхности.** Скользкие или нестабильные поверхности, такие как лестницы, могут стать причиной потери равновесия или управления цепной пилой.
- **При разрезании ветки, находящейся под напряжением, будьте готовы к пружинному эффекту.** Когда напряжение в деревянных волокнах высвобождается, подпружиненная ветка может ударить оператора и/или выбить цепную пилу из рук, что приведет к потере управления.
- **Будьте особенно осторожны при пилке кустов и саженцев.** Тонкие прутья могут зацепиться о цепную пилу и ударить оператора, что приведет к потере равновесия.
- **При переноске цепной пилы выключите ее и удерживайте за переднюю рукоятку, как можно дальше от частей тела. При транспортировке цепной пилы обязательно надевайте футляр на шину.** При правильном удерживании цепной пилы соприкосновение с пильной цепью сводится к минимуму.
- **Смазку, замену оснастки и натяжение цепи выполняйте в соответствии с инструкциями.** В случае недостаточно натянутой или недостаточно смазанной маслом пильной цепи, существует опасность разрыва цепи, а также увеличивается опасность возникновения обратного удара.
- **Поверхность рукоятки должна быть сухой, чистой и не содержать следов масла и смазки.** Покрытые масляной пленкой рукоятки могут выскользнуть из рук, что повлечет за собой потерю контроля над инструментом.
- **Только для пиления древесины. Используйте цепную пилу только по назначению. Например, не используйте цепную пилу для пиления пластика, стеновых материалов или строительных материалов, не являющихся древесными.** Использование цепной пилы не по назначению может создать опасную ситуацию.

Причины возникновения обратного удара и способы его предупреждения

Обратный удар возникает, когда концевая часть пильной шины случайно соприкасается с объектом, а также в случае, если древесина перекашивается и зажимает пильную цепь в распиле.

В случае соприкосновения кончика пилы с препятствием в некоторых случаях может произойти обратный удар, отбрасывая пильную шину назад в сторону оператора. В случае зажимания вдоль верхнего края пильной шины она будет отброшена назад в направлении оператора. Любое из этих физических воздействий может привести к потере контроля над пилой, которая может привести

к серьезной травме. Не полагайтесь только на устройства безопасности цепной пилы. Будучи оператором цепной пилы, вы должны принимать все возможные меры, чтобы производить пиление без несчастных случаев и травм. Обратный удар является результатом неправильного использования инструмента и/или использованием неправильных методов или режимов работы; избежать этого явления можно путем выполнения указанных далее мер предосторожности.

- **Крепко обхватите пилу обеими руками, удерживая рукоятки всеми пальцами рук, расположите тело так, чтобы противодействовать возможному обратному удару.** При соблюдении соответствующих мер предосторожности оператор может контролировать силу обратного удара. Не выпускайте цепную пилу из рук.
- **Работайте в устойчивой позе и не пилите на высоте выше уровня плеч.** Это поможет предотвратить непреднамеренный контакт концевой части режущего механизма с объектом и позволит лучше контролировать цепную пилу в неожиданных ситуациях.
- **В качестве запасных частей можно использовать только указанные изготовителем оборудования пильные шины и пильные цепи.** При использовании не оригинальных запасных частей, существует опасность разрыва пильной цепи, а также увеличивается опасность возникновения обратного удара.
- **Заточивание пильной цепи и все работы по ее техническому обслуживанию должны производиться в соответствии инструкциями ее изготовителя.** Уменьшение глубины шаблона может привести к повышенному обратному удару.

Для сведения к минимуму риска возникновения обратного удара следует соблюдать следующие меры предосторожности.

1. **Прочно удерживайте пилу.** При работающем двигателе крепко удерживайте цепную пилу обеими руками. Крепко держите цепную пилу за рукоятки, плотно обхватив их пальцами. При резании вдоль нижнего края шины цепная пила будет тянуться вперед, а при резании вдоль верхнего края шины будет отталкиваться назад.
2. **Не пытайтесь дотянуться до слишком удаленных поверхностей.**
3. **Всегда твердо стойте на ногах, сохраняя равновесие.**
4. **Не допускайте контакта носовой части пильной шины с бревнами, ветками, землей и другими препятствиями.**
5. **Не пилите на высоте выше уровня плеч.**
6. **Используйте такие устройства, пильная цепь с низкой отдачей и пильная шина с низкой отдачей,**

чтобы снизить риски, связанные с обратным ударом.

7. **Используйте только сменные шины и цепи, указанные производителем или аналогичные.**
8. **Следите за тем, чтобы движущаяся цепь не соприкоснулась с чем-либо на кончике пильной шины.**
9. **Следите за тем, чтобы рабочая зона была свободна от препятствий, таких как другие деревья, ветви, камни, заборы, пни и т. д.**
Исключите или избегайте любых препятствий, которые могут повредить цепь, когда вы распилываете то или иное бревно или ветвь.
10. **Следите за тем, чтобы пильная цепь была острой и правильно натянутой. Затупившаяся или провисающая пильная цепь может стать причиной возникновения обратного удара.**
Регулярно проверяйте натяжение цепи при остановленном двигателе и отсоединенном штекере питания. Никогда не делайте этого при работающем двигателе.
11. **Начинайте и продолжайте распил только при движении цепи на максимальной скорости.** Если цепь движется с меньшей скоростью, вероятность обратного удара возрастает.
12. **Распиливайте по одному бревну за раз.**
13. **При продолжении имеющегося распила соблюдайте особую осторожность.** Воткните ребристые выступы в древесину и позвольте цепи набрать полную скорость прежде, чем продолжить распил.
14. **Не используйте инструмент для врезного или сквозного пиления.**
15. **Следите за перемещением бревен и других предметов, которые могут закрыть разрез, зажать или упасть на цепь.**

Функции защиты от обратного удара



ВНИМАНИЕ! С целью снижения опасности в случае обратного удара пила имеет следующие особенности. Тем не менее, данные особенности не исключают опасность, связанную с обратным ударом. Используя цепную пилу, не полагайтесь на эти механизмы. Чтобы избежать образования обратного удара и других ситуаций, влекущих за собой получение тяжелых травм, вы обязаны соблюдать все меры предосторожности и следовать всем инструкциям по эксплуатации и техническому обслуживанию, которые изложены в данном руководстве.

- Пильная шина с низкой отдачей, конструктивной особенностью которой является наконечник меньшего размера, в результате чего уменьшается область риска обратного удара. Снижающая отдачу пильная шина продемонстрировала значительное снижение количества и силы обратных ударов при проведении

испытаний в соответствии с требованиями безопасности для электрических цепных пил.

- Пильная цепь с низкой отдачей оборудована контурным ограничителем глубины и защитным звеном, которые отражают обратный удар и позволяют древесине постепенно проникать под нож.
- Запрещается эксплуатировать цепную пилу во время нахождения на дереве, стремянке, лесах или любой другой неустойчивой поверхности.
- Удерживайте инструмент за изолированные ручки при выполнении работ, во время которых имеется вероятность контакта инструмента со скрытой электропроводкой. Контакт с оголенными проводами передает электрический заряд на неизолированные металлические части инструмента и приводит к поражению оператора электрическим током.
- Не пытайтесь выполнять работы, выходящие за рамки ваших возможностей или опыта. Внимательно прочтите и ознакомьтесь со всеми инструкциями данного руководства.
- Перед тем как включить цепную пилу убедитесь, что цепь ни во что не упирается.
- Запрещается использовать цепную пилу одной рукой! Эксплуатация одной рукой может привести к тяжелым травмам оператора, помощников и посторонних лиц. Цепная пила разработана с учетом эксплуатации двумя руками.
- Поверхность рукоятки должна быть сухой, чистой и не содержать следов масла и смазки.
- Не допускайте скопления грязи, мусора или опилок на вентиляционных отверстиях двигателя или наружного корпуса.
- Перед тем как поставить цепную пилу остановите пильную цепь.
- Не срежьте лозы и небольшие кусты.
- Будьте особенно осторожны при пилке кустов и саженцев, так как тонкие прутья могут зацепиться о пильную цепь и ударить оператора, что приведет к потере равновесия.



ВНИМАНИЕ! Некоторая пыль, создаваемая в результате шлифования, распиловки, сверления и других строительных работ, содержит химические вещества, известные в штате Калифорния как канцерогенные, а также вызывающие врожденные дефекты или наносящие вред репродуктивным системам.

Некоторые примеры этих химических веществ:

- свинец из свинцовых красок,
- кристаллический диоксид кремния из кирпичей, бетона и других элементов кладки,
- мышьяк и хром из химически обработанной древесины.

Степень риска воздействия данных веществ повышается в зависимости от частоты выполнения подобных типов работ. Чтобы снизить риск контакта с данными химическими

веществами, оператор и присутствующие должны работать в хорошо проветриваемом помещении с использованием соответствующего защитного снаряжения, такого как респиратор, для фильтрации микроскопических частиц.

- Избегайте длительного контакта с пылью при шлифовании, распиловке, сверлении и других строительных работах.
- Носите защитную одежду и промойте открытые участки тела водой с мылом. Попадание пыли в рот, глаза или на кожу может привести к поглощению вредных химических веществ.



ВНИМАНИЕ! Использование этого инструмента может генерировать и/или выделять пыль, которая может вызвать серьезные и безвозвратные повреждения дыхательных путей и других органов.

Цепная пила, названия и термины

- Распиловка — поперечное распиливание стволов деревьев или бревен на куски требуемой длины.
- Тормоз двигателя — механизм, останавливающий движение пильной цепи при отпуске куркового выключателя.
- Силовой агрегат — цепная пила без пильной цепи и пильной шины.
- Приводная звездочка или звездочка — зубчатое колесо, приводящее в движение пильную цепь.
- Валка — процесс вырубki деревьев.
- Запил для валки — завершающий пропил во время валки, выполняемый на противоположной от подпила стороне дерева.
- Передняя рукоятка — дополнительная рукоятка, расположенная в передней части (или близко к ней) цепной пилы.
- Передний защитный кожух — защитное ограждение между передней рукояткой цепной пилы и пильной шиной; обычно располагается вблизи от руки, удерживающей переднюю рукоятку.
- Пильная шина — жесткая конструкция, которая поддерживает и направляет пильную цепь.
- Защитный чехол пильной шины — чехол, устанавливающийся на пильную шину, когда сучкорез не используется.
- Обратный удар — движение пильной шины назад, вверх или назад и вверх, когда пильная цепь в передней верхней части пильной шины соприкасается с каким-либо препятствием, таким как бревно или ветка, или когда древесина зажимает пильную цепь в срезе.
- Обратный удар при защемлении — внезапный отскок пилы назад вследствие смыкания древесины и защемления движущейся пильной цепи в верхней части пильной шины в пропиле.
- Вращательный обратный удар — быстрое движение пилы вверх и назад. Возникает, когда движущаяся пильная цепь на верхнем сегменте носовой части

пильной шины касается какого-либо объекта, например, бревна или ветви.

- *Обрезка сучьев* — удаление ветвей упавшего дерева
- *Пильная цепь с низкой отдачей* — цепь, снижающая силу обратных ударов. (при испытаниях на репрезентативной выборке цепных пил.)
- *Нормальное положение при распиле* — положение, которое предполагается принимать при распиловке и валке деревьев.
- *Верхний запил* — направляющий подпил на той стороне дерева, в направлении которого оно будет падать.
- *Задняя рукоятка* — рукоятка, расположенная в задней части (или близко к ней) цепной пилы.
- *Пильная шина с низкой отдачей* — шина, показавшая значительное снижение силы отдачи.
- *Сменная пильная цепь* — цепь, снижающая возникновение обратного удара при испытаниях с конкретными цепными пилами.
- *Пильная цепь* — цепь с режущими зубьями, распиливающая древесину, приводимая в действие двигателем и поддерживаемая пильной шиной.
- *Опорные зубья* — специальные зубья, позволяющие наклонить пилу и занять правильное положение при распиловке и валке деревьев.
- *Переключатель* — устройство, подающее или отключающее электропитание двигателя цепной пилы.
- *Соединительный переключатель* — механизм, передающий движение от куркового выключателя переключателю.
- *Блокировка выключателя* — передвижной фиксатор, предотвращающий непреднамеренное срабатывание переключателя до тех пор, пока он не будет вручную активирован.

Остаточные риски

Несмотря на соблюдение соответствующих инструкций по технике безопасности и использование предохранительных устройств, некоторые остаточные риски невозможно полностью исключить. А именно:

- ухудшение слуха;
- риск травм от разлетающихся частиц;
- риск получения ожогов в результате нагревания инструмента в процессе работы;
- риск получения травмы в результате продолжительной работы.

Электробезопасность

Электродвигатель рассчитан на работу только при одном напряжении сети.

Необходимо обязательно убедиться в том, что напряжение источника питания соответствует указанному на паспортной табличке инструмента. Необходимо также убедиться в том,

что напряжение зарядного устройства соответствует напряжению в сети.



Зарядное устройство STANLEY FATMAX двойной изоляцией в соответствии с требованиями EN60335; поэтому провод заземления не требуется.

Поврежденный кабель должен заменяться специально подготовленным кабелем, который можно получить в сервисном центре STANLEY FATMAX.

Использование удлинительного кабеля

Используйте удлинительный кабель только в случае крайней необходимости. Используйте только утвержденные удлинители промышленного производства, рассчитанные на мощность не меньшую, чем потребляемая мощность зарядного устройства (см. раздел «**Технические характеристики**»). Минимальное поперечное сечение провода электрического кабеля должно составлять 1 мм²; максимальная длина 30 м.

При использовании кабельного барабана всегда полностью разматывайте кабель.

СОХРАНИТЕ НАСТОЯЩЕЕ РУКОВОДСТВО

Зарядные устройства

Зарядные устройства STANLEY FATMAX требуют регулировки и максимально просты в использовании.

Важные правила техники безопасности для всех

Зарядные устройства

СОХРАНИТЕ НАСТОЯЩЕЕ РУКОВОДСТВО. В данном руководстве содержатся важные инструкции по технике безопасности для совместимых зарядных устройств (см. **Технические характеристики**).

- *Перед тем, как использовать зарядное устройство, внимательно изучите все инструкции и предупреждающие этикетки на зарядном устройстве, батарее и инструменте, для которого используется батарея.*



ВНИМАНИЕ! Опасность поражения электрическим током. Не допускайте попадания жидкости в зарядное устройство. Это может привести к поражению электрическим током.



ВНИМАНИЕ! Рекомендуется использовать устройство защитного отключения с током утечки до 30 мА.



ПРЕДУПРЕЖДЕНИЕ. Опасность ожога. Для снижения риска получения травмы, заряжайте только перезаряжаемые аккумуляторы марки STANLEY FATMAX.

Использование батарей другого типа может привести к взрыву, травмам и повреждениям.



ПРЕДУПРЕЖДЕНИЕ. Не позволяйте детям играть с данным инструментом.

ПРИМЕЧАНИЕ. В определенных условиях, при подключении зарядного устройства к источнику питания, может произойти короткое замыкание контактов внутри зарядного устройства посторонними материалами.

Не допускайте попадания в полости зарядного устройства таких токопроводящих материалов, как стальная стружка, алюминиевая фольга или другие металлические частицы и т. п. Всегда отключайте зарядное устройство от источника питания, если в нем нет аккумуляторной батареи. Всегда отключайте зарядное устройство от сети перед тем, как приступить к чистке.

- **НЕ ПЫТАЙТЕСЬ заряжать батареи с помощью каких-либо других зарядных устройств, кроме тех, которые указаны в данном руководстве.** Зарядное устройство и батарея предназначены для совместного использования.
- **Эти зарядные устройства не предназначены ни для какого другого использования, помимо зарядки аккумуляторных батарей STANLEY FATMAX.** Использование любых других батарей может привести к возгоранию, поражению электротоком или гибели от электрического шока.
- **Не подвержайте зарядное устройство воздействию снега или дождя.**
- **При отключении зарядного устройства от сети всегда тяните за штепсельную вилку, а не за кабель.** Это поможет избежать повреждения штепсельной вилки и розетки.
- **Убедитесь в том, что кабель расположен таким образом, чтобы на него не наступили, не споткнулись об него, а также в том, что он не натянут и не может быть поврежден.**
- **Не используйте удлинительный кабель без крайней необходимости.** Использование удлинительного кабеля неподходящего типа может привести к пожару или поражению электрическим током.
- **Не ставьте на зарядное устройство никакие предметы и не устанавливайте зарядное устройство на мягкую поверхность, которая может закрыть вентиляционные отверстия и привести к перегреву.** Не располагайте зарядное устройство поблизости от источников тепла. Вентиляция зарядного устройства происходит с помощью отверстий в верхней и нижней части корпуса.
- **Не используйте зарядное устройство при наличии поврежденной кабеля или штепсельной вилки, в таком случае необходимо немедленно их заменить.**
- **Не используйте зарядное устройство, если оно падало, подвергалось сильному удару или было повреждено каким-либо иным образом.** Обратитесь в авторизованный сервисный центр.
- **Не разбирайте зарядное устройство. При необходимости обратитесь**

в специализированный сервисный центр, если нужно провести обслуживание или ремонт инструмента. Неправильная сборка может стать причиной пожара или поражения электрическим током.

- **В случае повреждения кабеля питания его необходимо немедленно заменить у производителя его сервисном центре или с привлечением другого специалиста аналогичной квалификации для предотвращения несчастного случая.**
- **Перед очисткой отключите зарядное устройство от сети. В противном случае, это может привести к поражению электрическим током.** Извлечение аккумуляторной батареи не приведет к снижению степени этого риска.
- **НИКОГДА не подключайте два зарядных устройства вместе.**
- **Зарядное устройство предназначено для работы при стандартном напряжении сети в 230 В. Не пытайтесь использовать его при каком-либо ином напряжении.** Это не относится к автомобильному зарядному устройству.







Зарядка батареи (рис. В)

1. Перед установкой батареи подключите зарядное устройство к соответствующей розетке.
2. Вставьте аккумуляторную батарею **14** в зарядное устройство, убедившись в том, что она хорошо установлена. Красный индикатор зарядки начнет мигать. Это означает, что процесс зарядки начался.
3. По окончании зарядки красный индикатор будет гореть непрерывно, не мигая. Теперь батарея полностью заряжена, и ее можно использовать или оставить в зарядном устройстве. Чтобы извлечь аккумуляторную батарею из зарядного устройства, нажмите кнопку фиксатора батареи **15** и извлеките батарею.

ПРИМЕЧАНИЕ. Чтобы обеспечить максимальную производительность и срок службы ионно-литиевых батарей, перед первым использованием полностью зарядите их.

Работа с зарядным устройством

См. состояние зарядки аккумуляторной батареи на приведенных ниже индикаторах.

Индикаторы зарядки	
 Зарядка	
 Полностью заряжен	
 Температурная задержка*	

* В это время красный индикатор продолжит мигать, а когда начнется зарядка, загорится желтый. После того, как батарея достигнет рабочей температуры, желтый индикатор погаснет, и зарядка продолжится.

Зарядное(-ые) устройство(-а) не сможет(-гут) зарядить неисправную аккумуляторную батарею. Зарядное устройство

показывает неисправность аккумуляторной батареи, если индикатор не загорается или мигает.

ПРИМЕЧАНИЕ. Также это может указывать на проблему с зарядным устройством.

Если зарядное устройство указывает на наличие проблемы, проверьте аккумулятор и зарядное устройство в специализированном сервисном центре.

Температурная задержка

Если температура батареи слишком низкая или слишком высокая, зарядное устройство автоматически переходит в режим температурной задержки. При этом зарядка не начинается до тех пор, пока батарея не достигнет нужной температуры. Как только нужная температура будет достигнута, устройство автоматически перейдет в режим зарядки. Данная функция обеспечивает максимальный срок эксплуатации батареи.

Зарядка холодной батареи занимает больше времени, чем теплой. Аккумуляторная батарея заряжается медленнее во время цикла зарядки и максимального заряда не удастся добиться даже после того, как аккумуляторная батарея будет теплой.

Крепление на стену

Данные зарядные устройства можно прикреплять на стену или ставить на стол или рабочую поверхность. При креплении на стену расположите зарядное устройство в пределах досягаемости розетки и подальше от углов и других препятствий, которые могут помешать потоку воздуха. Используйте заднюю часть зарядного устройства в качестве образца для положения монтажных болтов на стене. Надежно закрепите зарядное устройство при помощи саморезов (приобретаются отдельно) длиной минимум в 25,4 мм с диаметром шляпки в 7–9 мм. Саморезы следует вкручивать в дерево до оптимальной глубины, чтобы на поверхности оставалось примерно 5,5 мм самореза. Совместите отверстия на задней стороне зарядного устройства с выступающими саморезами и полностью вставьте их в отверстия.

Инструкции по очистке зарядного устройства



ВНИМАНИЕ! Опасность поражения электрическим током. Перед чисткой отключите зарядное устройство от сети питания. Грязь и жир можно удалить с наружной поверхности зарядного устройства с помощью тряпки или мягкой неметаллической щетки. Не используйте воду или чистящие растворы. Не допускайте попадания жидкости внутрь инструмента; никогда не погружайте никакие детали инструмента в жидкость.



Аккумуляторные батареи

Важные инструкции по технике безопасности для всех батарей

При заказе запасных батарей не забудьте указать номер по каталогу и напряжение.

При покупке батарея заряжена не полностью. Перед тем, как использовать батарею и зарядное устройство, прочтите следующие инструкции по технике безопасности. Затем выполните необходимые действия для зарядки.

ВНИМАТЕЛЬНО ПРОЧИТЕ ВСЕ ИНСТРУКЦИИ

- **Не заряжайте и не используйте батарею во взрывоопасной атмосфере, например, при наличии горючих жидкостей, газов или пыли.** Установка или удаление батареи из зарядного устройства может привести к воспламенению пыли или газов.
 - **Никогда не прилагайте больших усилий, вставляя батарею в зарядное устройство. Не вносите изменения в конструкцию батарей с целью установить их в зарядное устройство, к которому они не подходят. Это может привести к серьезным травмам.**
 - Заряжайте батарею только с помощью зарядных устройств STANLEY FATMAX.
 - **НЕ БРЫЗГАЙТЕ** на них и не погружайте в воду или другие жидкости.
 - **Не храните и не используйте данное устройство и батарею при температуре выше 40 °C (104 °F) (например, на внешних пристройках или на металлических поверхностях зданий в летнее время).**
 - **Не сжигайте батареи, даже поврежденные или полностью отработавшие.** При попадании в огонь батареи могут взорваться. При сжигании ионно-литиевых батарей образуются токсичные вещества и газы.
 - **При попадании содержимого батареи на кожу, немедленно промойте это место водой с мылом.** При попадании содержимого батареи в глаза, необходимо промыть открытые глаза проточной водой в течение 15 минут или до тех пор, пока не пройдет раздражение. При необходимости обращения к врачу, может пригодиться следующая информация: электролит представляет собой смесь жидких органических углекислых и литиевых солей.
 - **При вскрытии батареи, ее содержимое может вызвать раздражение дыхательных путей.** Обеспечьте наличие свежего воздуха. Если симптомы сохраняются, обратитесь к врачу.
-  **ВНИМАНИЕ!** Опасность ожога. Содержимое батареи может воспламениться при попадании искр или огня.
-  **ВНИМАНИЕ!** Ни в коем случае не разбирайте батарею. При наличии трещин или других повреждений батареи, не устанавливайте ее в зарядное устройство. Не роняйте батарею и не подвергайте ее ударам или другим повреждениям. Не используйте батарею или зарядное устройство после удара, падения или получения каких-либо других повреждений (например, после того, как ее проткнули гвоздем, ударили молотком или наступили на нее). Это может привести к удару или

поражению электрическим током. Поврежденные батареи необходимо вернуть в сервисный центр для повторной переработки.



ВНИМАНИЕ! Риск воспламенения. Избегайте замыкание выводов батарей металлическими предметами во время хранения или переноски.

Например, не кладите аккумуляторные батареи в передники, карманы, ящики для инструментов, выдвижные ящики и т. п. с гвоздями, гайками, ключами и т. п.



ПРЕДУПРЕЖДЕНИЕ. Когда инструмент не используется, кладите его на бок на устойчивую поверхность в том месте, где об него нельзя споткнуться и упасть. Некоторые инструменты с аккумуляторными батареями больших размеров стоят на аккумуляторной батарее в вертикальном положении, но их легко опрокинуть.

Транспортировка



ВНИМАНИЕ! Риск воспламенения. При транспортировке аккумуляторных батарей может произойти возгорание, если терминалы аккумуляторных батарей случайно будут замкнуты электропроводящими материалами. При транспортировке аккумуляторных батарей убедитесь в том, что терминалы защищены и хорошо изолированы от материалов, контакт с которыми может привести к короткому замыканию.

ПРИМЕЧАНИЕ. Ионно-литиевые аккумуляторные батареи запрещается сдавать в багаж.

Батареи STANLEY FATMAX соответствуют всем применимым правилам транспортировки, прописанным производителем, а также национальным стандартам, включающим в себя Рекомендации ООН по перевозке опасных грузов, правила перевозки опасных грузов Ассоциации международных авиаперевозчиков (IATA), Международные правила перевозки опасных грузов морским путем (IMDG) и европейское соглашение о перевозке опасных грузов автотранспортом (ADR).

Ионно-литиевые элементы и аккумуляторные батареи были протестированы в соответствии с разделом 38.3 Рекомендаций ООН по транспортировке опасных грузов руководства по тестам и критериям.

В большинстве случаев транспортировка аккумуляторных батарей STANLEY FATMAX не попадает под классификацию, поскольку они не являются опасными материалами Класса 9. В целом, полностью под правила Класса 9 подпадают только перевозки ионно-литиевых батарей с энергоемкостью выше 100 Ватт час (Вт ч). Энергоемкость всех ионно-литиевых аккумуляторных батарей в Ватт-часах указана на упаковке. Кроме того, из-за сложности правил, STANLEY FATMAX не рекомендует перевозку ионно-литиевых батарей по воздуху вне зависимости от их энергоемкости. Поставки инструментов с батареями (комбинированные наборы)

могут перевозиться по воздуху согласно исключениям, если энергоемкость батареи не превышает 100 Вт ч.

Независимо от того, является ли перевозка исключением или выполняется по правилам, перевозчик должен уточнить последние требования к упаковке, маркировке и оформлению документации.

Информация, изложенная в данном руководстве обоснована и на момент создания данного документа может считаться точной. Но эта гарантия не является ни выраженной, ни подразумеваемой. Покупатель должен обеспечить то, что бы его деятельность соответствовала всем применимым законам.

Рекомендации по хранению

1. Лучшим местом для хранения является прохладное и сухое место, защищенное от прямых солнечных лучей, высокой или низкой температуры. Для оптимальной работы и продолжительного срока службы, неиспользуемые аккумуляторные батареи храните при комнатной температуре.
2. Для достижения максимальных результатов при продолжительном хранении рекомендуется полностью зарядить батарейный комплект и хранить его в прохладном сухом месте вне зарядного устройства.

ПРИМЕЧАНИЕ. Аккумуляторные батареи не должны храниться в полностью разряженном состоянии. Перед использованием аккумуляторная батарея требует повторной зарядки.

Маркировка на зарядном устройстве и аккумуляторной батарее

Помимо пиктограмм, используемых в данном руководстве, на зарядном устройстве и батарее имеются следующие обозначения.



Перед началом работы прочтите руководство по эксплуатации.



См. раздел «Технические характеристики», чтобы узнать время зарядки.



Не касайтесь токопроводящими предметами.



Не пытайтесь заряжать поврежденную батарею.



Не подвергайте электроинструмент или его элементы воздействию влаги.



Немедленно заменяйте поврежденный кабель питания.



Зарядку батарей осуществляйте только при температуре от 4 °С до 40 °С.



Для использования внутри помещений.



Утилизируйте отработанные батареи безопасным для окружающей среды способом.



Заряжайте аккумуляторные батареи STANLEY FATMAX только с помощью соответствующих зарядных устройств STANLEY FATMAX. Зарядка иных аккумуляторных батарей кроме STANLEY FATMAX в зарядных устройствах STANLEY FATMAX может привести к возгоранию аккумуляторных батарей и возникновению других опасных ситуаций.



Не сжигайте аккумуляторную батарею.

Тип батарей

SFMCCS630 работает от батареи 18 В.

Могут использоваться следующие типы батарей: SFMCB202, SFMCB204, SFMCB206. Подробную информацию см. в разделе «Технические характеристики».

Комплект поставки

В упаковку входят:

- 1 Цепная пила
- 1 Защитный чехол
- 1 Пильная шина 30 см
- 1 Пильная цепь 30 см
- 1 Руководство по эксплуатации
- 1 Ионно-литиевая аккумуляторная батарея
- 1 Зарядное устройство для ионно-литиевых аккумуляторных батарей
- Проверьте на наличие повреждений инструмента, его деталей или дополнительных принадлежностей, которые могли возникнуть во время транспортировки.
- Перед эксплуатацией внимательно прочтите данное руководство.

Маркировка инструмента

На инструмент нанесены следующие обозначения.



Перед началом работы прочтите руководство по эксплуатации.



Используйте защитные наушники.



Используйте защитные очки.



Использование пылезащитной маски обязательно.



Не оставляйте инструмент под дождем.



В некоторых случаях при соприкосновении кончика пилы с препятствием может произойти обратный удар, которые отбросит пильную шину вверх и назад, что может привести к тяжелой травме.



Избегайте соприкосновения кончика пильной шины с чем-либо.



Направление вращения пильной цепи.



Работайте с цепной пилой только обеими руками.



Выключите инструмент. Перед выполнением любых работ по обслуживанию инструмента, извлекайте из него аккумуляторную батарею.



Гарантированная звуковая мощность по директиве 2000/14/ЕС.

Расположение кода даты

Код даты, который также включает год изготовления, напечатан на корпусе.

Пример:

2019 XX XX

Год изготовления

Описание (рис. А)



ВНИМАНИЕ! Никогда не вносите изменения в конструкцию электроинструмента или какой-либо его части. Это может привести к повреждению или травме.

- 1 Курковый пусковой выключатель
- 2 Рычаг блокировки пускового выключателя
- 3 Тормоз пильной цепи/передний защитный кожух
- 4 Пильная шина
- 5 Пильная цепь
- 6 Крышка звездочки
- 7 Пузырьковый уровень
- 8 Рукоятка регулировки пильной шины
- 9 Рукоятка натяжения пильной цепи
- 10 Индикатор уровня масла
- 11 Защитный чехол для пильной шины
- 12 Задняя рукоятка
- 13 Передняя рукоятка
- 14 Аккумуляторная батарея
- 15 Кнопка фиксатора батареи
- 16 Крышка резервуара для масла

Назначение

Цепная пила STANLEY FATMAX SFMCCS630 подходит для обрезки ветвей и резки бревен диаметром до 26 см.

НЕ используйте в условиях повышенной влажности или поблизости от легковоспламеняющихся жидкостей или газов.

Данная цепная пила является профессиональным электроинструментом.

НЕ допускайте детей к инструменту.

Использование инструмента неопытными пользователями должно происходить под контролем опытного коллеги.

- **Малолетние дети и люди с ограниченными физическими возможностями.** Данный инструмент не предназначен для использования маленькими детьми или людьми с ограниченными физическими возможностями, если они не находятся под присмотром лица, отвечающего за их безопасность.
- Данный инструмент не предназначен для использования лицами (включая детей) с ограниченными физическими, психическими и умственными возможностями, не имеющими опыта, знаний или навыков работы с ним, если они не находятся под наблюдением лица, ответственного за их безопасность. Никогда не оставляйте детей без присмотра с этим инструментом.

УСТАНОВКА И РЕГУЛИРОВКА

⚠ ВНИМАНИЕ! Чтобы снизить риск получения серьезной травмы, необходимо выключить инструмент и отсоединить батарею, прежде чем выполнять какую-либо регулировку или снимать/устанавливать какие-либо насадки или дополнительные принадлежности. Случайный запуск может привести к травме.

⚠ ВНИМАНИЕ! Используйте только зарядные устройства и аккумуляторные батареи марки STANLEY FATMAX.

Установка и извлечение аккумуляторной батареи из инструмента (рис. В)

ПРИМЕЧАНИЕ. Убедитесь в том, что аккумуляторная батарея **14** полностью заряжена.

Установка батареи в инструмент

1. Совместите аккумуляторную батарею **14** с бороздками внутри инструмента (рис. В).
2. Вдвигайте батарею в инструмент, пока она плотно не встанет на место, и убедитесь, что услышали щелчок замка.

Извлечение батареи из инструмента

1. Нажмите на отпирательную кнопку батареи **15** и потянув, извлеките аккумуляторную батарею из рукоятки (рис. В).
2. Вставьте батарею в зарядное устройство, как указано в разделе данного руководства, посвященном зарядному устройству.

Датчик уровня заряда аккумуляторной батареи (рис. В)

В некоторых аккумуляторных батареях STANLEY FATMAX есть датчик заряда, который включает три зеленых светодиодных

индикатора, показывающих уровень оставшегося заряда аккумуляторной батареи.

Чтобы включить датчик заряда, нажмите и удерживайте кнопку датчика **17**. Комбинация из трех горящих зеленых светодиодных индикаторов обозначает текущий уровень заряда батареи. Когда уровень заряда аккумуляторной батареи будет ниже уровня, необходимого для использования, светодиоды перестанут гореть и аккумуляторную батарею следует зарядить.

ПРИМЕЧАНИЕ. Датчик заряда является индикатором только лишь уровня заряда, оставшегося в батарее. Он не показывает работоспособность инструмента, и его показания могут меняться в зависимости от компонентов продукта, температуры и сфер применения.

СБОРКА

Установка пильной шины и пильной цепи (рис. А, С–Е)

⚠ ПРЕДУПРЕЖДЕНИЕ. Острая цепь. При выполнении любых работ, связанных с пильной цепью, обязательно надевайте защитные перчатки. Цепь очень острая, об нее можно порезаться даже при выключенном инструменте.

⚠ ВНИМАНИЕ! Острая движущаяся цепь. Перед выполнением следующих действий в целях предотвращения непреднамеренного запуска убедитесь, что из инструмента извлечена аккумуляторная батарея. Несоблюдение данного требования может привести к серьезной травме.

Пильная цепь **5** и пильная шина **4** укладываются отдельно в картонные упаковки. Цепная пила должна быть установлена на пильную шину, а пильная шина — на корпус инструмента.

1. Установите пилу на плоскую, твердую поверхность.
2. Отожмите рычаг блокировки, поверните рукоятку регулировки пильной шины **8** против часовой стрелки и снимите крышку звездочки **6**, как показано на рисунке С.
3. Наденьте защитные перчатки, возьмите пильную цепь **5** и оберните ее вокруг пильной шины **4**, убедившись, что зубья направлены в правильную сторону (см. рисунок D).
4. Убедитесь, что пильная цепь установлена в паз по всей окружности пильной цепи.
5. Наденьте пильную цепь на звездочку **18**. Совместите проем пильной шины со штифтом натяжки пильной цепи **20** и болтом **19** в основании инструмента, как показано на рисунке G.
6. Установив цепь и удерживая шину, закройте крышку приводной звездочки **6**. Убедитесь, что отверстие для болта бесключевого натяжения цепи на крышке совмещено с болтом **19** на корпусе инструмента. Поверните вверх рычаг блокировки и поверните рукоятку регулировки пильной шины **8** по часовой стрелке до щелчка, а затем поверните рукоятку на

полный оборот, чтобы пильную цепь можно было отрегулировать.

- Для увеличения натяжения пильной цепи поверните рукоятку натяжения цепи **9** по часовой стрелке, как показано на рисунке Е. Следите, чтобы пильная цепь **5** была плотно натянута вокруг пильной шины **4**. Затяните рукоятку регулировки пильной до щелчка. После трех щелчков шина будет надежно зафиксирована. В дальнейшем затягивании нет необходимости.

Регулировка натяжения пильной цепи (рис. А, F)



ПРЕДУПРЕЖДЕНИЕ. Острая цепь. При выполнении любых работ, связанных с пильной цепью, обязательно надевайте защитные перчатки. Цепь очень острая, об нее можно порезаться даже при выключенном инструменте.



ВНИМАНИЕ! Острая движущаяся цепь. Перед выполнением следующих действий в целях предотвращения непреднамеренного запуска убедитесь, что из инструмента извлечена аккумуляторная батарея. Несоблюдение данного требования может привести к серьезной травме.

- Положив пилу на плоскую, устойчивую поверхность, проверьте натяжение пильной цепи **5**. Натяжение считается правильным, когда цепь отскакивает обратно после того, как она была оттянута на расстояние 3 мм от пильной шины **4** легким усилием указательного и большого пальцев, как показано на рисунке I. Между пильной шиной и пильной цепью не должно быть провисания, как показано на рисунке I.
- Чтобы отрегулировать натяжение цепи, отожмите блокировочный язычок и поверните рукоятку регулировки пильной шины **8** против часовой стрелки на один оборот. Поворачивайте рукоятку натяжения цепи **9** по часовой стрелке, пока цепь не будет правильно натянута, как было описано выше.
- Не натягивайте пильную цепь слишком туго, т. к. это может привести к ее преждевременному износу и сократить срок службы пильной шины и пильной цепи.
- После выполнения правильного натяжения пильной цепи затяните рукоятку регулировки пильной шины.

ПРИМЕЧАНИЕ. Рукоятку регулировки пильной шины имеет систему фиксированных положений. Крышка звездочки надежно фиксируется после трех щелчков. В дальнейшем затягивании нет необходимости.

- При использовании новой пильной цепи натяжение необходимо проверять (предварительно сняв аккумуляторную батарею) как можно чаще в первые 2 часа эксплуатации, так как в этом время она наиболее подвержена растяжению.

Замена пильной цепи (рис. А, G)



ПРЕДУПРЕЖДЕНИЕ. Острая цепь. При выполнении любых работ, связанных с пильной цепью, обязательно надевайте защитные перчатки. Цепь

очень острая, об нее можно порезаться даже при выключенном инструменте.



ВНИМАНИЕ! Острая движущаяся цепь. Перед выполнением следующих действий в целях предотвращения непреднамеренного запуска убедитесь, что из инструмента извлечена аккумуляторная батарея. Несоблюдение данного требования может привести к серьезной травме.

- Чтобы ослабить натяжение цепи, отожмите блокировочный язычок и поверните рукоятку регулировки пильной шины **8** против часовой стрелки.
- Снимите крышку звездочки **6**, как описано в разделе «Установка пильной шины и пильной цепи».
- Поднимите изношенную цепь **5** из паза в пильной шине **4**.
- Поместите в паз пильной шины новую цепь, убедившись, что зубья цепи направлены в нужную сторону, и стрелка на пильной цепи совмещается с изображением на крышке приводной звездочки **6**, как показано на рисунке G.
- Следуйте инструкциям в разделе «Установка пильной шины и пильной цепи».

Сменную пильную цепь и пильную шину можно приобрести в ближайшем сервисном центре STANLEY FATMAX.

- SFMCSS630 требует установки пильной цепи # STZCS230, номер детали N580237. Сменная пильная шина 30 см #STZCS1230, номер запасной детали N727097.

Смазка пильной цепи и пильной шины (рис. H)

Автоматическая система смазки

Данная цепная пила оборудована системой автоматической смазки, которая поддерживает пильную цепь и пильную шину постоянно смазанной. Индикатор уровня масла **10** показывает уровень масла в резервуаре цепной пилы. Если бачок масла полон менее, чем на четверть, снимите батарею с цепной пилы и долейте подходящее масло. По окончании работы всегда опорожняйте резервуар для масла.

ПРИМЕЧАНИЕ. В целях обеспечения качественной смазки составляющих необходимо использовать высококачественные пильные цепи и пильные шины. В качестве временной замены допустимо использовать моторное масло класса SAE30 без моющих средств. Для обрезки ветвей рекомендуется использовать смазку для шины и цепи растительного происхождения. Не рекомендуется использовать минеральное масло, поскольку оно может нанести вред деревьям.

Никогда не используйте отработанное или очень густое масло. Это может привести к повреждению цепной пилы.

Заправка резервуара для масла

- Отожмите рычаг блокировки, против часовой стрелки открытые на четверть оборота, а затем снимите крышку резервуара для масла **16**. Заполните резервуар рекомендованным маслом для цепных пил, пока

индикатор уровня масла **10** не достигнет верхней отметки.

- Установите крышку резервуара для масла и поверните на четверть оборота, чтобы затянуть. Установите рычаг в положение блокировки.
- Регулярно выключайте цепную пилу и проверяйте уровень масла по индикатору, чтобы убедиться, что пильная цепь и пильная шина смазываются надлежащим образом.

Транспортировка пилы (рис. А, I)

- При транспортировке пилы всегда извлекайте аккумуляторную батарею и надевайте на пильную шину **4** защитный чехол **11** (рис. I).
- Задействуйте тормоз цепи, переведя тормоз пильной цепи/передний защитный кожух **3** вперед.

ЭКСПЛУАТАЦИЯ

Инструкции по эксплуатации



ВНИМАНИЕ! Всегда соблюдайте правила техники безопасности и применимые законы.



ВНИМАНИЕ! Чтобы снизить риск получения серьезной травмы, необходимо выключить инструмент и отсоединить батарею, прежде чем выполнять какую-либо регулировку или снимать/устанавливать какие-либо насадки или дополнительные принадлежности. Случайный запуск может привести к травме.

Правильное положение рук (рис. А, J)



ВНИМАНИЕ! Во избежание риска получения серьезных травм **ОБЯЗАТЕЛЬНО** используйте правильное положение рук, как показано на рисунке.



ВНИМАНИЕ! Во избежание риска получения серьезных травм **ВСЕГДА** крепко держите инструмент, предупреждая внезапную резкую отдачу.

При правильном расположении рук левая рука находится на передней рукоятке **13**, а правая на задней рукоятке **12**.

Эксплуатация цепной пилы (рис. А)



ВНИМАНИЕ! Внимательно прочтите все инструкции. Несоблюдение всех приведенных ниже инструкций может стать причиной поражения электрическим током, возгорания и/или тяжелой травмы.

- Принимайте меры предосторожности против возможного обратного удара, который может привести к тяжелым травмам и смерти. Чтобы избежать риска возникновения обратного удара, см. важные инструкции по технике безопасности в разделе «Защита от обратного удара».
- Не пытайтесь дотянуться до слишком удаленных поверхностей. Не пилите на высоте выше уровня груди.

Крепко стойте на ногах. Ставьте ноги широко. Распределяйте вес между ногами.

- Крепко удерживайте переднюю рукоятку **13** левой рукой и заднюю рукоятку **12** правой рукой, чтобы ваше тело находилось слева от пильной шины.
- Не держите цепную пилу за тормоз пильной цепи/передний защитный кожух **3**. Держите локоть левой руки прямым, чтобы в случае обратного удара рука могла остановить движение.



ВНИМАНИЕ! Запрещается удерживать цепную пилу крест-накрест (левая рука на задней ручке, а правая рука — на передней ручке).



ВНИМАНИЕ! При работе цепной пилой ни при каких обстоятельствах не допускайте положения вашего туловища на одной линии с пильной шиной **4**.

- Запрещается эксплуатировать инструмент, находясь на дереве, в неудобном положении или на стремянке и других нестабильных опорах. Существует опасность потери управления пилой, что может стать причиной тяжелых травм.
- Поддерживайте максимальные обороты цепной пилы на протяжении всего распила.
- Позвольте инструменту работать за вас. Прилагайте незначительное усилие. Не давите на цепную пилу в конце распила.



ВНИМАНИЕ! Когда пила не используется, держите тормоз пильной цепи в активном положении и вынимайте аккумуляторную батарею.

Пусковой выключатель (рис. L)

Всегда будьте уверены в том, что стоите устойчиво, и крепко удерживайте цепную пилу обеими руками, обхватив всеми пальцами обе рукоятки.

Для включения инструмента убедитесь, что тормоз пильной цепи не задействован. Нажмите на рычаг блокировки пускового выключателя **2**, изображенный на рисунке L, затем на курковый пусковой выключатель **1**. После включения инструмента можно отпустить рычаг блокировки пускового выключателя.

Чтобы инструмент продолжал работать, нужно постоянно держать курковый пусковой выключатель в нажатом положении. Чтобы выключить инструмент, отпустите курковый пусковой выключатель.

ПРИМЕЧАНИЕ. В случае слишком сильного давления на цепную пилу она автоматически отключится. Чтобы снова запустить пилу сначала отпустите курковый пусковой выключатель **1**. Снова начните распил, но на этот раз оказывайте меньшее давление. Позвольте пиле работать на своей скорости.



ВНИМАНИЕ! Ни в коем случае не фиксируйте выключатель в положении включения.

Настройка тормоза пильной цепи (рис. К)

Ваша цепная пила оборудована системой тормоза цепи, которая быстро остановит цепь в случае возникновения обратного удара.

1. Извлеките аккумуляторную батарею из инструмента.
2. Чтобы задействовать тормоз цепи, передвиньте тормоз пильной цепи/передний защитный кожух **3** вперед, пока он не защелкнется на месте.
3. Переведите тормоз пильной цепи/передний защитный кожух **3** в исходное положение, потянув его в сторону передней рукоятки **13**, как показано на рисунке К.
4. Инструмент готов к работе.

ПРИМЕЧАНИЕ. В случае возникновения обратного удара ваша левая рука толкнет передний защитный кожух вперед, в сторону заготовки. В результате инструмент остановится.

Проверка реакции тормоза пильной цепи на обратный удар (рис. А)

Перед каждым использованием цепной пилы всегда проверяйте, что тормозной механизм функционирует должным образом.

1. Установите инструмент на плоскую, твердую поверхность. Убедитесь, что пильная цепь **5** не задевает землю.
2. Крепко удерживайте пилу обеими руками и включите ее.
3. Захватите левой рукой переднюю рукоятку **13**, чтобы при этом тыльная сторона кисти руки входила в контакт с тормозом пильной цепи/передним защитным кожухом **3**, и поворачивайте ее вперед, в направлении обрабатываемой заготовки. Пильная цепь должна немедленно остановиться.

ПРИМЕЧАНИЕ. Если пила не останавливается мгновенно, не используйте ее и отнесите в ближайший сервисный центр STANLEY FATMAX.

ВНИМАНИЕ! Перед распилом убедитесь, что тормоз цепи пильной задействован.

Пузырьковый уровень (рис. А, Т)

ВНИМАНИЕ! Не работайте выше уровня плеч. Совместите пузырьковые уровни перед выполнением резки.

Идеально подходит для горизонтальной резки, чтобы обеспечить прямой и плоский разрез для ограждений, настилов или перил.

1. Совместите оба пузырьковых уровня **7**.
2. Всегда начинайте распил, когда пильная цепь вращается на максимальной скорости.
3. Расположите нижние опорные зубья **22** цепи позади участка первоначального реза.
4. После начала резки и образования надреза на обрабатываемой детали не меняйте угол резки.

ПРИМЕЧАНИЕ. Изменение угла приведет к сгибу пильной шины.

Общие техники распила (рис. А, М, N, R, S, T, U)

Валка деревьев

Процесс вырубki деревьев. Перед тем как свалить дерево убедитесь, что аккумулятор полностью заряжен, чтобы справиться за один заряд. Не валите деревья в условиях сильного ветра.

ВНИМАНИЕ! Валка деревьев может привести к травмам. Этим должны заниматься только специально обученные лица.

- Перед тем как начать распил заранее спланируйте маршрут отхода и очистите его от препятствий. Путь отхода должен пролегать позади и сбоку от планируемого места падения дерева (рисунком R).

Рис. R

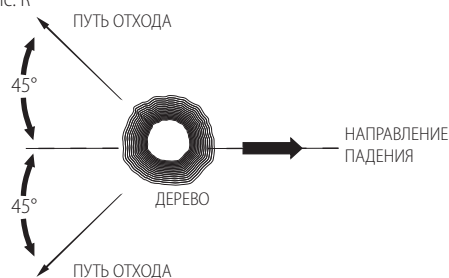

- Прежде чем начать валку, учтите естественный наклон дерева, расположение крупных веток и направление ветра, чтобы определить, в каком направлении упадет дерево. Имейте под рукой клинья (деревянные, пластмассовые или алюминиевые) и тяжелый молоток. Удалите грязь, камни, кору, гвозди, и проводку с тех мест дерева, где собирается пилить.
- Верхний запил — Перпендикулярно направлению падения выполните направляющий запил на глубину 1/3 диаметра ствола. Сначала сделайте нижний горизонтальный подпил. Это поможет избежать зажима пильной цепи или пильной шины при выполнении второго подпила (рисунком S).
- Запил для валки — Выполняйте запил для валки как минимум на 51 мм выше горизонтального подпила. Выполняйте запил для валки параллельно горизонтальному подпилу. При создании надреза валки следите за тем, чтобы оставшегося количества дерева хватило для создания «петли». Эта центральная часть ствола предохранит дерево от скручивания и падения в неправильном направлении. Не распиливайте центральную часть ствола (рисунком S).
- При приближении запила для валки к центральной части ствола дерево должно начать падать. При малейшей вероятности того, что дерево не упадет в нужном направлении или оно может отскочить назад и защемить пильную цепь, прежде чем завершить запил для валки, вставьте клинья, чтобы расширить запил для контроля направления падения. Как только дерево

начнет падать, извлеките пилу из запила, остановите двигатель, поставьте пилу на землю и быстро отойдите по намеченному вами пути отхода. Соблюдайте осторожность, так как сверху могут падать ветки, а также смотрите под ноги.
Рис. S

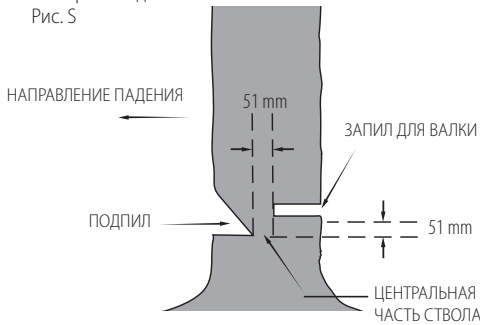

Обрезка сучьев

Удаление ветвей упавшего дерева. При удалении сучьев оставляйте крупные ветви в качестве опоры. Удаляйте мелкие сучья одним движением. Ветки под напряжением необходимо резать снизу вверх, чтобы избежать защемления цепной пилы, как показано на рисунке М. Срезайте ветки с противоположной стороны таким образом, чтобы ствол дерева находился между вами и пилой. Запрещается спиливать ветки, когда цепная пила находится между ног, а также прижимать сучья ногами.

Распиловка

⚠ ВНИМАНИЕ! Неопытным пользователям рекомендуется проверить свои силы на пильных козлах.

Распиливание упавшего дерева или бревна. Техника распиловки полностью зависит от типа опоры бревна. По возможности, используйте козлы (рисунок N).

- Начинайте распил, когда пильная цепь вращается на максимальной скорости.
- Расположите нижние опорные зубья **22** цепи позади участка первоначального реза, как показано на рисунке Т.
- Включите цепную пилу и поворачивайте пильную цепь и пильную шину в дерево, используя шип в качестве оси вращения.
- Когда угол пилы превысит 45 градусов, выровняйте пилу и повторите действия, пока не прорежете бревно до конца.
- Если бревно имеет опору по всей длине, выполните разрез сверху (над бревном), но не прорезайте землю, так как это приведет к быстрому затуплению пильной цепи.

Рис. Т

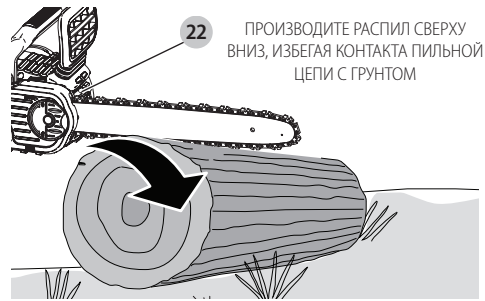

- Рисунок Т.** Если ствол имеет опору только с одной стороны, сначала сделайте надрез по направлению снизу вверх на 1/3 диаметра ствола. Затем завершите распил сверху.

Рис. У

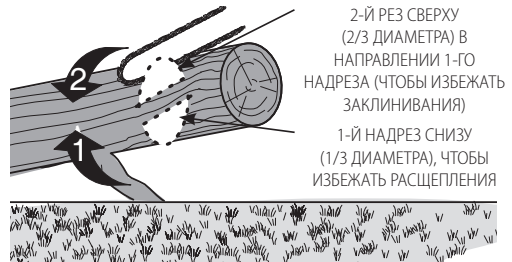

- Рисунок У.** Если ствол имеет опору с обеих сторон. Сначала сделайте надрез сверху вниз на 1/3 диаметра ствола. Затем выполните распил снизу на 2/3 глубины бревна, завершив распил.

Рис. V

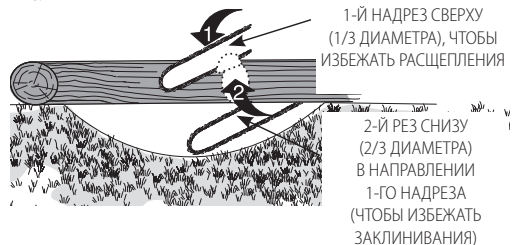

- При пилении на склоне всегда стойте на верхней стороне склона. Чтобы сохранить контроль над инструментом во время выполнения глубоких пропилов, ближе к концу пропила ослабьте давление на пилу, продолжая все также крепко удерживать обе рукоятки. Следите за тем, чтобы пильная цепь не касалась земли. Завершив рез, дождитесь полной остановки пильной цепи и только после этого перемещайте пилу. Прежде чем перейти от одного распила к другому обязательно останавливайте двигатель.

УХОД И ТЕХНИЧЕСКОЕ ОБСЛУЖИВАНИЕ

Для чистки инструмента используйте только мягкое мыло и влажную ткань. Для чистки пластикового корпуса пилы не используйте растворители. Не допускайте попадания жидкости внутрь инструмента; никогда не погружайте никакие детали инструмента в жидкость.

ВАЖНО! В целях обеспечения БЕЗОПАСНОСТИ и ДОЛГОВЕЧНОСТИ в использовании продукта ремонт, техническое обслуживание и регулировка должны производиться только в авторизованных сервисных центрах STANLEY FATMAX и только с использованием идентичных запасных частей.

Для обеспечения длительного срока службы цепной пилы выполняйте регулярное техническое обслуживание.

Пильная цепь и пильная шина

Через несколько часов работы снимайте крышку звездочки, пильную шину и цепь и тщательно очистите пилу щеткой с мягкой щетиной.

Убедитесь, что смазочное отверстие на шине не засорено. При замене потерявших остроту пильных цепей на новые рекомендуется переворачивать шину снизу вверх.

Заточка пильной цепи (рис. 0–0)

! **ПРЕДУПРЕЖДЕНИЕ.** Острая цепь. При выполнении любых работ, связанных с пильной цепью, обязательно надевайте защитные перчатки. Цепь очень острая, об нее можно порезаться даже при выключенном инструменте.

! **ВНИМАНИЕ!** Острая движущаяся цепь. Перед выполнением следующих действий в целях предотвращения непреднамеренного запуска убедитесь, что из инструмента извлечена аккумуляторная батарея. Несоблюдение данного требования может привести к серьезной травме.

ПРИМЕЧАНИЕ. При соприкосновении пильной цепи с землей или гвоздями ножи быстро затупятся.

В целях обеспечения максимальной производительности цепной пилы необходимо поддерживать пильную цепь острой. Следуйте нижеуказанным подсказкам для поддержания остроты пильной цепи.

1. Для достижения наилучших результатов используйте 4,5 мм напильник, ручку напильника и руководство по заточке, чтобы затачивать цепь. Таким образом углы режущих кромок всегда будут правильными.
2. Установите ручку напильника на верхнее лезвие и ограничитель глубины.
3. **Рисунок R.** Поддерживайте правильный гол заточки верхней пластины **21** в 30° на направляющей напильника параллельно цепи (затачивайте под углом 60° по отношению к пиле, если смотреть сбоку).
4. Сначала заточите режущие зубья с одной стороны цепи. Заточивайте каждый зуб изнутри по направлению наружу. Затем поверните пилу другой стороной к себе и повторите все шаги (2, 3, 4) для зубьев на другой стороне цепи.

ПРИМЕЧАНИЕ. Сточите верхнюю часть ограничителя глубины (часть звена перед режущим ножом), чтобы они были приблизительно на 0,635 мм ниже края ножа, как показано на **рисунке S**.

5. **Рисунок Q.** Следите, чтобы верхние грани всех зубьев были одинаковой длины.
6. В случае обнаружения повреждений на хромированной поверхности ножей стачивайте до тех пор, пока данные повреждения не будут убраны.

! **ПРЕДУПРЕЖДЕНИЕ.** После заточки ножи будут очень острыми, поэтому будьте особенно осторожны.

ПРИМЕЧАНИЕ. При каждом затачивании пильной цепи она частично теряет свойства противодействия обратным ударам, соблюдайте осторожность. Не рекомендуется затачивать пильную цепь больше четырех раз.

Дополнительные принадлежности

! **ВНИМАНИЕ!** Использование дополнительной оснастки, не рекомендуемой в данной руководстве, может быть опасным.

Сменную пильную цепь и пильную шину можно приобрести в ближайшем сервисном центре STANLEY FATMAX. Только для использования с пильными цепями и пильными шинами с низкой отдачей.

Доступны шины и цепи для **SFMCCS630:**

- Пильная шина: **30 см**, номер детали N727097
- Пильная цепь: **30 см** номер запасной детали N580237

Дополнительные принадлежности

! **ВНИМАНИЕ!** В связи с тем, что дополнительные принадлежности других производителей помимо STANLEY FATMAX не проходили проверку на совместимость с данным изделием, их использование может представлять опасность. Во избежание травм, с данным инструментом следует использовать только дополнительные принадлежности, рекомендованные STANLEY FATMAX.

Проконсультируйтесь со своим продавцом для получения дополнительной информации о соответствующих принадлежностях.

Техническое обслуживание

Ваш инструмент STANLEY FATMAX имеет длительный срок эксплуатации и требует минимальных затрат на техобслуживание. Срок службы и надежность инструмента увеличивается при правильном уходе и регулярной чистке.

! **ВНИМАНИЕ!** Чтобы снизить риск получения серьезной травмы, необходимо выключить инструмент и отсоединить батарею, прежде чем выполнять какую-либо регулировку или снимать/устанавливать какие-либо насадки или дополнительные принадлежности. Случайный запуск может привести к травме.

Зарядное устройство и аккумуляторные батареи не требуют технического обслуживания.



Смазка

См. раздел «Смазка пильной цепи и пильной шины» (рис. Н).



Очистка



ВНИМАНИЕ! Выдувайте грязь и пыль из корпуса сухим сжатым воздухом по мере видимого скопления грязи внутри и вокруг вентиляционных отверстий. Надевайте защитные очки и пылезащитную маску при выполнении этих работ.



ВНИМАНИЕ! Никогда не пользуйтесь растворителями или другими сильнодействующими химическими веществами для чистки неметаллических частей инструмента. Эти химикаты могут повредить структуру материала, используемого для производства таких деталей. Используйте ткань, смоченную в мягком мыльном растворе. Не допускайте попадания жидкости внутрь инструмента; никогда не погружайте никакие детали инструмента в жидкость.

Защита окружающей среды



Отдельная утилизация. Изделия и аккумуляторные батареи с данным символом на маркировке запрещается утилизировать с обычными бытовыми отходами.

Изделия и аккумуляторные батареи содержат материалы, которые могут быть извлечены или переработаны, снижая потребность в исходном сырье. Пожалуйста, утилизируйте электрические изделия и аккумуляторные батареи в соответствии с местными нормами. Дополнительная информация доступна по адресу www.2helpU.com.

Перезаряжаемая аккумуляторная батарея

Данную аккумуляторную батарею с длительным сроком эксплуатации необходимо перезаряжать, когда она перестает обеспечивать питание, необходимое для выполнения определенных работ. По окончании срока эксплуатации ее следует утилизировать, соблюдая при этом необходимые меры по защите окружающей среды.

- Разрядите батарею до конца и извлеките ее из инструмента.
- Ионно-литиевые аккумуляторные батареи подлежат вторичной переработке. Сдайте их нашему дилеру или в местный центр вторичной переработки. В этих пунктах батареи будут подвергнуты повторной переработке или правильной утилизации.

Гарантия

1 год гарантии

На все электроинструменты STANLEY FATMAX предоставляется стандартная гарантия сроком 1 год. В том маловероятном случае, если ваш электроинструмент станет неисправным из-за дефектных материалов или изготовления в течение 1 года с момента покупки, STANLEY гарантирует бесплатную замену или ремонт всех дефектных деталей или, по нашему усмотрению, бесплатную замену инструмента.

3 года гарантии

Зарегистрируйте электроинструмент STANLEY FATMAX в течение 4 недель с момента покупки и получите дополнительную 2-летнюю гарантию.

При регистрации электроинструмента STANLEY гарантирует бесплатную замену или ремонт всех дефектных деталей в том маловероятном случае, если ваш электроинструмент станет неисправным из-за дефектных материалов или изготовления, либо, по нашему усмотрению, бесплатно заменит инструмент.

ПОИСК И УСТРАНЕНИЕ НЕИСПРАВНОСТЕЙ

Неисправность	Решение
Инструмент не включается.	<ul style="list-style-type: none"> • Проверьте правильность установки аккумуляторной батареи. • Проверьте заряд аккумуляторной батареи. • Перед тем, как нажать на курковый пусковой выключатель, убедитесь, что кнопка блокировки нажата до упора.
Инструмент отключается во время эксплуатации.	<ul style="list-style-type: none"> • Зарядите аккумуляторную батарея. • Чрезмерная нагрузка на инструмент. Запустите снова и приложите меньшую нагрузку.

Неисправность	Решение
Аккумуляторная батарея не заряжается.	<ul style="list-style-type: none"> Вставьте аккумуляторную батарею в зарядное устройство. При этом загорится красный индикатор зарядки. Заряжайте до 8 часов при полностью разряженной аккумуляторной батарее. Подключите зарядное устройство к рабочей розетке. См. подробную информацию в разделе «Важные замечания по зарядке». Проверьте наличие тока в розетке, подключив к ней какой-нибудь прибор. Проверьте, не подключена ли розетка к устройству, которое выключает питание, когда вы выключаете свет. Переместите зарядное устройство и аккумуляторную батарею в место с температурой выше 4,5 °C или ниже +40,5 °C.
Перегрев шины/цепи.	<ul style="list-style-type: none"> См. раздел «Регулировка натяжения пильной цепи». См. раздел «Смазка пильной цепи».
Цепь натянута слишком слабо.	<ul style="list-style-type: none"> См. раздел «Регулировка натяжения пильной цепи».
Плохое качество пиления.	<ul style="list-style-type: none"> См. раздел «Регулировка натяжения пильной цепи». ПРИМЕЧАНИЕ. Чрезмерное натяжение может привести к преждевременному износу и сократить срок службы пильной шины и пильной цепи. Смазывайте перед выполнением каждого реза. См. раздел «Замена пильной цепи».
Инструмент работает, но не пилит.	<ul style="list-style-type: none"> Цепь может быть установлена наоборот. См. разделы по установке и снятию пильной цепи.
Инструмент не смазан.	<ul style="list-style-type: none"> Залейте масло в резервуар. Очистите пильную шину, звездочку и крышку звездочки. См. раздел «Уход и техническое обслуживание».

EST	Tallmac Tehnika OÜ Liimi 4/2 10621 Tallinn	(+372) 6563683 remont@tallmac.ee www.tallmac.ee
	Tallmac Tehnika OÜ Riia 130 B/1 TARTU 50411	(+372) 6668510 tartu@tallmac.ee www.tallmac.ee
	Stokker AS Peterburi tee 44 11415 Tallinn	(+372) 6201111 stokker@stokker.com www.stokker.com
LV	LIC GOTUS SIA Ulbrokas Str. 1021 Riga	(+371) 67556949 info@licgotus.lv www.licgotus.lv
	Stokker SIA Krasta iela 42 LV1003 Riga	(+371) 27354354 krasta.riga@stokker.com www.stokker.com
	Visico Fastening Systems SIA Mazā Rāmavas iela 2 1076 Valdlauci, Riga	(+371) 67 452 453 (+371) 67 452 454 info@visico.eu www.visico.eu
LT	ELREMTA MASTERMANN UAB NAGLIO STR 4C 52367 Kaunas	(+370) 69840004 servisas@elmast.lt www.elremta.lt
	Stokker UAB Islandijos pl.5 LT-49179 Kaunas	(+370) 650 05730 kaunas@stokker.com www.stokker.com

Rohkem infot lähima hoolduspartneri kohta leiate siit:
www.2helpu.com

Informāciju par tuvāko servisa pārstāvi skatiet tīmekļa vietnē:
www.2helpu.com

Informāciju apie artimiausias remonto dirbtuves rasite tinklalapyje:
www.2helpu.com



LIETUVŠKAI

Garantija

„Stanley Europe“ užtikrina, kad gaminio, kuris pristatomas vartotojui, medžiagos ir (arba) jo surinkimas yra kokybiškas. Garantija yra priedas prie vartotojo teisių ir jų nekeičia. Garantija galioja visose Europos Bendrijos valstybėse narėse ir Europos laisvosios prekybos zonoje.

Jei „Stanley Europe“ gaminy sultžiada dėl nekokybiškų medžiagų ir (arba) surinkimo, arba, jei jis neatitinka techninių reikalavimų, 12 mėnesių laikotarpio nuo jo įsigijimo „Stanley Europe“ sutaisys arba pakeis gaminį.

Garantija netaikoma, jei gedimas atsiranda dėl

- normalaus susidėjimo
- netinkamo įrankio eksploatavimo ar techninės priežiūros
- jei variklis buvo perkrautas
- jei gaminy s sugedo dėl neįprastų dalelių, medžiagų ar nelaimingo aistitikimo
- netinkamo maitinimo

Garantija netaikoma, jei įrankis naudojamas komerciniams darbiams atlikti, kai jis yra skirtas namų ūkio darbiams.

Garantija netaikoma, jei gaminį remontavo arba išmontavo „Stanley Europe“ neįgalotas technikas.

Garantijai pasinaudoti gamini, užpildyti garantinę kortelę ir pirkimo įrodymą (čekį) reikia prisiatyti pardavėjų arba tiesiogiai įgaliotoms remonto dirbtuvėms ne vėliau kaip per du mėnesius nuo gedimo nustatymo.

Informacija apie artimiausias „Stanley Europe“ remonto dirbtuves rasite tinklalapyje www.2helpu.com.

Garantinis talonas:

Įrankio modelis/katalogo numeris

Serijinis numeris/datos kodas

Vartotojas

Pardavėjas

Data



EESTI

Garantii

Stanley Europe garanteerib, et toode on kliendile tarnimisel vaba materjali ja/või koostamise vigadest. Garantii iskanud kliendi seaduslikele õigustele ning ei mõjuta neid. Garantii kehtib kõigi Euroopa Ühenduse liikmesriikide territooriumitel ja Euroopa vabakaubanduspiirkonnas.

Kui 12 kuu jooksul ostmisest esineb mõnel Stanley Europe tootel rike materjali ja/või koostamise vea tõttu või see on spetsifikatsiooni suhtes defektne, parandab või vahetab Stanley Europe toote kliendi jaoks minimaalse vaevaga.

Garantii ei kehti, kui vea põhjuseks on:

- Normaalse kulumine
- Tõrrista, väärkohtlemine või halb hooldamine
- Mootori ülekoormamine
- Kui toodet on kahjustanud võõrosakesed, materjal või õrnetus
- Vale toitepinge

Garantii ei kehti tööriista professionaalsel kasutamisel, kuna tööriist on loodud ainult koduseks kasutamiseks.

Garantii ei kehti, kui toodet on remontitud või demonteerinud Stanley Europe voltusera isik.

Garantii kasutamiseks tuleb toode, täidetud garantiikaart ja ostufönd (t ekk) viia müüjale või otse volitatud teenindajale hiljemalt kaks kuud peale vea avastamist.

Teavet lähima Stanley Europe teenindaja kohta leiate veebisaidilt: www.2helpu.com.

Garantitaalong:

Tööriista mudel/katalogi number

Seria number/kuupäeva kood

Klient

Müüja

Kuupäev

STANLEY FATMAX

РУССКИИ

Гарантия

Stanley Europe гарантирует, что данное изделие в момент поставки потребителю не содержит каких-либо дефектов материалов или сборки. Данная гарантия дополняет законные права потребителя и не затрагивает их каким-либо образом. Настоящая гарантия действует на территории стран-членов Европейского Союза и в Европейской зоне свободной торговли.

Если в течение 12 месяцев с даты приобретения произошла поломка изделия Stanley Europe из-за некачественных материалов и/или сборки, либо изделие является дефектным в соответствии с техническими требованиями, то Stanley Europe отремонтирует или заменит изделие с минимальным беспокоеством для потребителя.

Гарантия не действительна, если поломка произошла вследствие:

- Нормального износа
- Неправильного использования или плохого обслуживания
- Перегрузки двигателя
- Если изделие повреждено посторонними частями, материалом или вследствие аварии
- Использование неподходящего источника питания

Гарантия не действительна, если инструмент используется в профессиональной деятельности, поскольку этот инструмент предназначен только для бытового применения.

Гарантия не действительна, если изделие подвергалось ремонту или разборке лицом, не уполномоченным Stanley Europe.

Для того, чтобы воспользоваться гарантией, необходимо предоставить: изделие, заполненную Гарантийную карту и доказательство покупки (примечки дилеру или непосредственно уполномоченному агенту по обслуживанию не позднее двух месяцев с момента обнаружения поломки.

Информацию о ближайшем агенте по обслуживанию Stanley Europe можно найти на странице в Интернете: www.zhebru.com.

Гарантийный талон:

Модель инструмента / Номер по каталогу

Серийный номер / Код даты

Потребитель

Дилер

Дата

STANLEY FATMAX

LATVIŠU

Гарантия

Stanley Europe garantē, ka produktam, to piegādājot klientam, nav materiālu un/vai montāžas defektu. Garantija ir patērētāja likumiskajām tiesībām un tās neietekmē. Garantija ir spēkā visās Eiropas Kopienas dalībvalstīs un Eiropas Brīvās tirdzniecības zonā.

Ja Stanley Europe produkts saūst materiālu un/vai montāžas trūkumu dēļ vai ja tam ir trūkumi saskaņā ar tehnisko specifikāciju, Stanley Europe 12 mēnešu laikā no pirkšanas datuma veiks remontu vai produkta nomaiņu, cenšoties klientam radīt iespējami mazāk grūtību.

Garantija nav spēkā, ja bojājums ir radies šādu iemeslu dēļ:

- Normāls nolikums
- Ierīces nepareiza lietošana vai slikta uzturēšana
- Ja motors darbotais ar parastdzi
- Ja produkta bojājumu radījuši svešķermeņi, cits materiāls vai tas bojāts avārijas rezultātā
- Nepareiza strāvas padeve

Garantija nav spēkā, ja ierīce ir izmantota profesionālā pielietojumā, jo tā ir paredzēta lietošanai tikai sadzīves vajadzībām.

Garantija nav spēkā, ja produktam remontu vai apkopi veikusi persona, kam šādām nodzikam nav Stanley Europe atļaujas.

Lai izmantotu garantijas tiesības, produktā ar aizpildītu garantijas karti un pirkuma apliecinājumu (fekā) ir jānodrēdā pārdevējam vai tieši pildvotājam apkopes darstāvim veiktais divus mēnešus pēc trūkuma konstatēšanas.

Informāciju par tuvāko Stanley Europe servisa pārstāvi meklējiet mājas lapā: www.zhebru.com.

Garantijas talons:

Ierīces modelis/Kataloga numurs

Serijs numurs/Datuma kods

Klients

Pārdevējs

Datums